



• 59055

M O D E L O  
D E  
U T I L I D A D

para "CUCHILLA PARA MAQUINAS CORTADORAS DE TUBOS", a favor de Don MANUEL AMAT MASLLORENS, domiciliado en BARCELONA, Enrique Granados, 114.

- . -

MEMORIA DESCRIPTIVA

El presente modelo de utilidad se refiere a una cuchilla perfeccionada para máquina cortadoras de tubos, mediante la cual es posible obtener rendimientos de corto no alcanzados hasta el presente.

- 5. Al efecto la cuchilla se caracteriza porque consiste en un disco de material duro, o endurecido a lo menos en su periferia provisto de dos biseles en ambas caras que se extienden desde cada una de éstas hasta una zona periférica de espesor conveniente para las características del corte, terminando estos biseles en dos filos que se reunen en una arista periférica que for-
- 10.

• 59055 14 M



ma el ángulo de corte, siendo el ángulo que forman estos dos fi-  
los mayor que el que forman los biseles.

5. Para facilitar la explicación se acompaña a la presente memoria una lámina de dibujos en los que se ha representado una realización que se cita a título de ejemplo no limitativo, en vista de canto de una parte de una cuchilla.

10. Según se aprecia en la figura, la cuchilla está formada por un disco 10 de material duro tal como acero templado, provisto de una abertura central 11 para su fijación al husillo de accio-  
namiento de la máquina de que se trate, con el objeto de comuni-  
carle un movimiento de rotación.

Cerca de la periferia del disco, las dos caras 12 están biseladas formando los flancos 13 que convergen hacia el borde del disco.

15. El filo de esta cuchilla es formado por rectificado de este borde de acuerdo con el ángulo de corte más conveniente, por ejemplo en la disposición de la figura, en la que se aprecia los flancos extremos 14 que se reúnen en la arista 15 formando el filo propiamente dicho de la cuchilla.

20. Como es natural, en la práctica se puede utilizar otras relaciones angulares que las indicadas en el dibujo, pudiendo, en caso deseado, llegar a prescindir del ángulo beta.

25. El modelo, en su esencialidad, puede ser desarrollado en otras variantes que difieran en detalle de las indicadas y a las cuales alcanzará igualmente la protección que se recaba. Podrá, pues, ser construido en cualquier forma y tamaño, con los materiales más adecuados, por quedar todo ello comprendido en el espíritu de las reivindicaciones.

• 59055 14 M



N O T A

Descrito el objeto y utilidad del modelo, lo que se declara no divulgado ni practicado en España, comprende las siguientes reivindicaciones:

5. 1. Cuchillas para máquinas cortadoras de tubo, caracterizada porque consiste en un disco de material de corte, provisto de un bisel en cada una de sus caras, cuyos biseles se extienden desde éstas hasta una zona periférica de espesor conveniente para las características del corte, terminando estos biseles en dos flancos que se reunen en una arista periférica que forma el ángulo de corte, siendo el ángulo que forman los dos flancos mayor que el de los biseles.

10. 2. Cuchilla para máquinas cortadoras de tubos.  
Según se describe y reivindica en la presente memoria descriptiva que consta de tres hojas, foliadas y escritas a máquina por una sola cara, acompañadas de una lámina de dibujos.

15. Madrid, a 14 MAR. 1957  
MANUEL AMAT MASLLORENS

p. a.

JAIME ISERN MIRALLES

P. P.

Q. tp.

59055

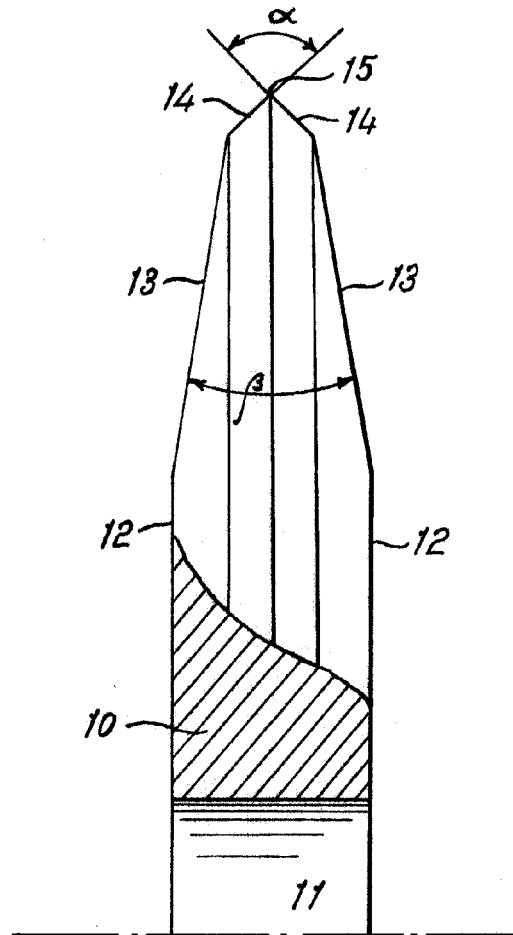

Madrid, 14 MAR 1957  
p.p. Jaime Isern