



• 59052

M O D E L O
D E
U T I L I D A D

para "UN RECIPIENTE AUXILIAR PARA SERVICIO DE MESA", a favor de Don EDUARDO MIRALTA SEIX, domiciliado en BARCELONA, calle de Gomis, nº 42.

= . =

MEMORIA DESCRIPTIVA

El presente modelo de utilidad se refiere a un recipiente auxiliar para servicio de mesa.

- El objeto principal de este modelo de utilidad es el de resolver el problema de las pequeñas dosis, de mantequilla, zumos de frutos, mermeladas, etc., en los grandes hoteles. Quedando por consiguiente eliminado el criterio del empleado en lo que se refiere al control y disposición de dichos artículos, sino que la misión del empleado queda ahora reducida al simple encargo de tantas porciones como huéspedes haya en el hotel, quedando así mayor exactitud en el control, y un
- 5.
- 10.

• 59052



uso y disposición mucho más higiénicos para el consumidor, el cual una vez en su poder el recipiente que contiene la dosis, se limita a levantar una película de plástico que la cubre, encontrándola en disposición de su consumo.

5. Consiste el modelo en un pequeño recipiente fabricado en cualquier material, especialmente material plástico, con plancha muy delgada que tenga la rigidez suficiente para contener en su interior pequeñas dosis de mantequilla, mermelada, zumos de frutas, margarina u otros.

10. El recipiente moldeado en lámina delgada, puede adoptar diversas formas geométricas que no afectan al objeto de su esencialidad, habiéndose previsto en cualquiera de estas formas, una pestaña reforzante dispuesta en su base.

15. La pestaña base, forma un contorno alrededor del hueco central en donde se halla el contenido, y sobre esta pestaña se aplica una película de material plástico, papel parafinado, tela plastificada o similares, cuya misión es cerrar el contenido.

20. La fabricación de este pequeño receptáculo, puede ser efectuada por los procedimientos conocidos, tales como por vacío o moldeado, o partiendo de planchas que se moldean con pluralidad de huecos cada uno de los cuales forma un recipiente, separándose después unos de otros por corte de aquélla.

25. Con el fin de facilitar la explicación se acompaña a la presente memoria una lámina de dibujos en la que se ha representado un caso de realización que se cita a título de ejemplo.

En el dibujo:

30. La figura 1, indica en vista perspectiva un tipo de



los varios que puede obtenerse para lograr el recipiente objeto del modelo,

la figura 2, manifiesta la forma de servir la porción dosificada y la retirada de la citada porción del recipiente, para su consumo.

5.

Consiste el modelo en un recipiente ligero, preferentemente de material plástico, que comprende el receptáculo propiamente dicho -1- y una base -2- formada por una expansión plana, que sirve de soporte a una lámina -3- de cierre, que puede ser, como antes se ha indicado, de plástico, papel parafinado, tela plastificada o similares.

10.

La dosis -4- alojada en el interior del cuerpo -1-, es cubierta con esta lámina, y el conjunto se sirve apoyado en la pestaña base sobre un plato o bandeja P, quedando desmoldeada la dosis al retirar la cubrición -3-, o bien, si el contenido es muy fluido, el recipiente se presenta sobre la cara opuesta a la pestaña, para así retirar el plástico de cierre y encontrar el contenido en la cavidad descubierta.

15.

El modelo, dentro de su esencialidad, puede llevarse a la práctica en otras formas que difieran en detalle de la indicada a título de ejemplo en la descripción, a las cuales alcanzará igualmente la protección que se recaba. Podrá, pues, construirse en cualquier forma y tamaño, con los medios y materiales más adecuados, por quedar todo ello comprendido en el espíritu de las reivindicaciones.

20.

25.

• 59052



N O T A

Descrito el objeto y utilidad de la invención, lo que se declara como no divulgado ni practicado en España, comprende de las siguientes reivindicaciones:

5. 1. Un recipiente auxiliar para servicio de mesa, caracterizado por estar constituido por un pequeño receptáculo que comprende su cavidad prevista como molde para una ración de mantquilla, mermelada u otra substancia propia para el servicio de mesa, bordeada esta cavidad por una pestaña, y cuyo contenido es eventualmente cubierto por una lámina ligera que se asienta sobre el borde que rodea a la citada cavidad.

10. 2. Un recipiente auxiliar para servicio de mesa. Según se describe y reivindica en la presente memoria descriptiva que consta de cuatro hojas, foliadas y escritas a máquina por una sola cara, acompañadas de una lámina de dibujos.

15. Madrid, a 14 de Marzo de 1957.
EDUARDO MIRALTA SEIX
p.a.

JAIME ISERN MIRALLES

P. H.

59052



Fig. 1

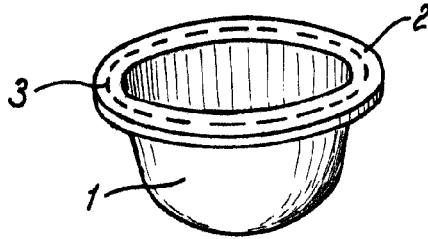
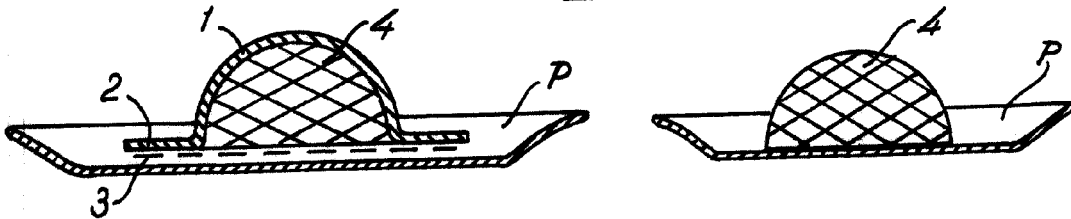

Fig. 2



Madrid, 14 Marzo 1957.
Jaime Isern

P.P.

Fig. 1

59052, 14 MAR 1957

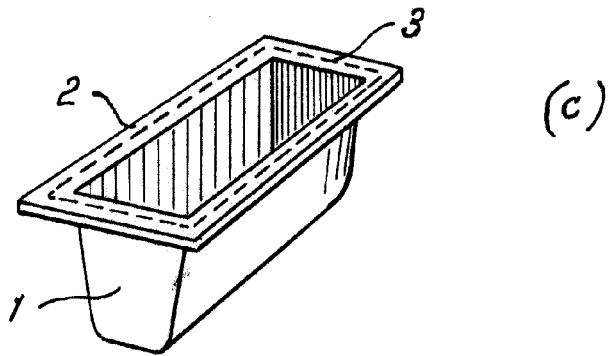
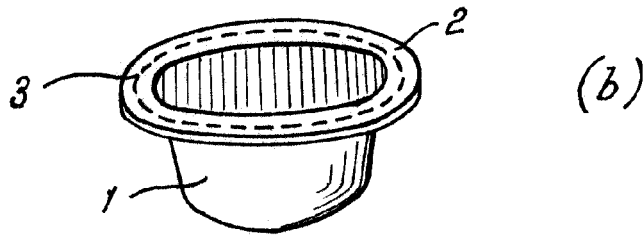
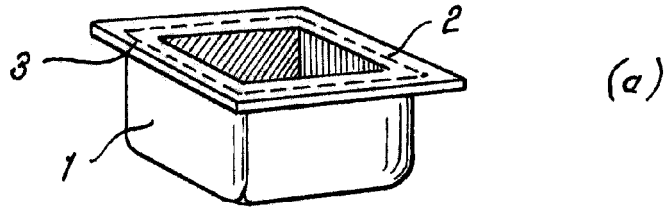
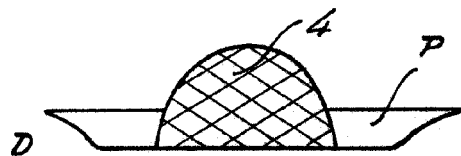
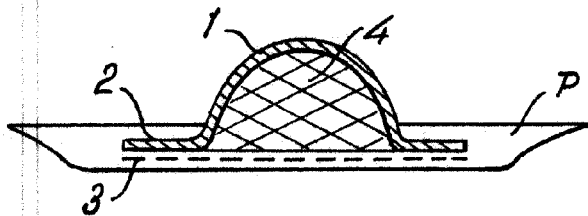

Fig. 2



Madrid, 14 MAR 1957
Jaime Isern
P.P.