

• 59039

29



NUM. 59.039

MEMORIA DESCRIPTIVA

M O D E L O

D E

U T I L I D A D

POR VEINTE AÑOS, A FAVOR DE D. ENRIQUE ABASCAL VARELA, DE
NACIONALIDAD ESPAÑOLA, CON DOMICILIO EN SEVILLA, ALBERTO LIS
TA, Nº. 4. - - - - -

POR

"UN NUEVO ARMARIO DE COCINA". - - - - -

=====: oO :=====

• 59039



La innovación tiene por objeto un armario de cocina que aporta a su función diversas novedades de orden práctico y ornamental.

5 Por ejemplo: a) Tanto la tapa como el zócalo van revestidos y el revestimiento consiste en láminas de plástico, susceptibles de aplicar en el tono de color que armonice con el conjunto y de ser sometidas a las operaciones de la limpieza sin el temor de su deterioro, como suele acontecer con la pintura.

10 b) La propia tapa lleva también un guarnecido de aluminio anodizado que la fortalece y adorna, y la contextura en general: costados, respaldo, fondo, entrepaños, puertas y herrajes niquelados y adornos de baquelita negra, ha sido diseñada especialmente de modo que responde a una disposición eminentemente práctica al par que de líneas sencillas, modernas y susceptibles también de ser esmaltadas en los tonos de color que interesen.

15 El nuevo mueble de cocina está constituido por una tapa con un revestido plástico y guarnecida en el frente y los costados con ángulo metálico, el frente con cuatro aberturas, los costados y el respaldo, que van montados respectivamente sobre una armazón paralelepípeda de bastidores, cuya armazón sirve asimismo de base para el fondo, dos cajones en la parte superior y los entrepaños que dividen el compartimiento inferior.

20 El armario remata en la parte inferior del frente y los costados por medio de un zócalo plástico y sus aberturas de

25

59039



la cara delantera se cierran por las tapas de los dos cajones superiores y por dos puertas emperchadas de bisagras y provistas de sendos tiradores.

30 Un ejemplo de realización práctica del nuevo armario de cocina se ilustra seguidamente con el dibujo anexo, que representa una perspectiva del mismo.

35 De acuerdo con el referido dibujo, (1) figura la tapa con el revestido plástico y la guarnición de ángulo de aluminio anodizado, (2) el frente con sus cuatro aberturas, (3) los costados, (4) el respaldo; (5) el zócalo plástico que remata el frente y los costados en la parte inferior, (6) las tapas de los dos cajones superiores, y (7) las puertas que cierran las dos aberturas inferiores de la cara frontal.

40

- N O T A -

En resumen: la PATENTE DE MODELO DE UTILIDAD recaerá sobre las siguientes reivindicaciones:

45 1.- Un nuevo armario de cocina, que está constituido por una tapa con un revestido superficial y guarnecida en el frente y los costados con perfil de ángulo, el frente con cuatro aberturas, los costados y el respaldo, que van montados respectivamente sobre una armazón paralelepípeda de bastidores, cuya armazón sirve asimismo de base para el fondo, dos cajones en la parte superior y los entrepaños que dividen el compartimiento inferior.

50

2.- Un nuevo armario de cocina, según la reivindicación 1,

• 59039



55

que remata en la parte inferior del frente y los costados por medio de un zócalo y cuyas aberturas de la cara delantera se cierran por las tapas de los dos cajones superiores y por dos puertas emperchadas de bisagras y provistas de sendos tiradores.

3.- "UN NUEVO ARMARIO DE COCINA"

60

Según queda sustancialmente descrito, reivindicado y representado en esta memoria, que consta de cuatro hojas de texto, mecanografiadas por una sola cara, y una hoja de planos. Madrid, 13 de marzo de 1957.

Enrique Abascal Varela

p. a.

65

JOSE RUIZ GRANADOS SANCHEZ
F. P.

José Ruiz Granados Sánchez

70

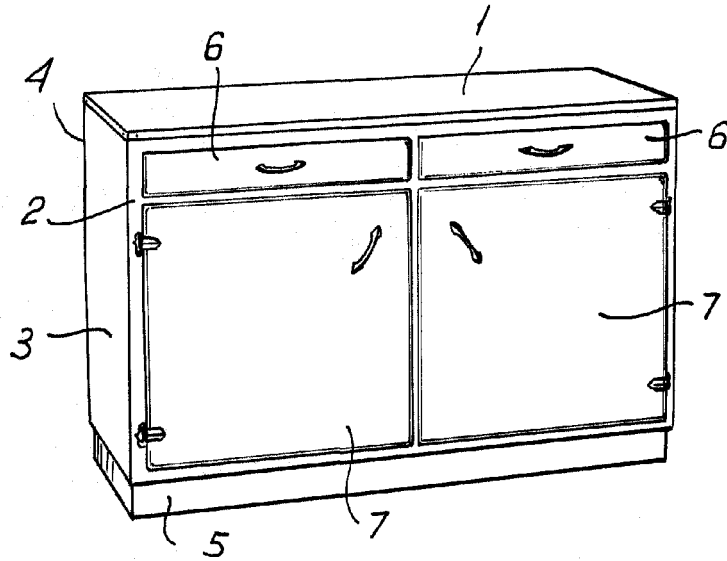

• 59039

Madrid, 13 de marzo de 1957

Escala variable.

Juan Pablo Plaza