

• 59037



MODELO DE UTILIDAD

M E M O R I A D E S C R I P T I V A

S o b r e :

" LLAVE CON EMPUÑADURA "

Solicitante: DON JOAQUIN GÓMEZ BARQUERO, de nacionalidad
española, residente en Madrid, Ibiza 23, 2º.-

Las llaves, especialmente las de tipo plano tienen el
inconveniente de confundirse fácilmente entre sí por tener
todas la misma forma.

La llave que se patenta evita tales inconvenientes por
tener una empuñadura de material plástico de color, de forma
que unas y otras puedan diferenciarse entre sí por el color
de su empuñadura e incluso por su forma pudiendo incluso ins-
cribirse ó, imprimirse o dibujarse una leyenda en la misma
para facilitar su identificación.

La figura 1 es una vista en perspectiva de la llave.

La figura 2 representa varios cortes y vistas de la lla-

- 2 -
• 59037



ve.

La figura 3 indica algunos detalles identificadores de la llave.

15 Industrialmente el modelo de llave que se patenta tiene la ventaja de no necesitar troqueles especiales pues puede estar formada por una tira metálica simple con una empuñadura de plástico. La tira simple metálica 1 lleva un orificio 2 que coincide con el orificio 3 de la empuñadura 4 de plástico de
20 diversos colores que forma por completo a la tira 1 metálica que puede tener menor espesor en la parte empotrada e incluso estar provista de virutas, orejas o salientes 5 para una mejor repartición de los esfuerzos.

25 En la figura 2-1 se ve en línea de trazos la parte metálica empotrada, la figura 2-2 es una vista de la llave según la flecha 6. La figura 2-3 indica la sección 7 -8 de la figura 2-1 mostrando el posible estrechamiento de la parte empotrada. En la figura 2-4 se vé la sección 9-10 de la figura 2-1.

30 En la figura 3 puede apreciarse un hueco e entrante rectangular 11 para la introducción de una cartulina con una leyenda distintiva de la llave y una entalladura o hueco circular 12 con el mismo fin.

N O T A

35 El Modelo de Utilidad que se solicita por 20 años para España y sus Colonias, debiera recaer sobre: " LLAVE CON EMPUÑADURA", de acuerdo con las siguientes,

R E I V I N D I C A C I O N E S

40 1ª.- Llave con empuñadura, caracterizada por tener el cuerpo de la llave empotrado en una empuñadura en forma de



disco o placa poligonal de material plástico o de resinas artificiales de cualquier color siendo paralelas las superficies planas de la empuñadura y del cuerpo de la llave.

45 2ª.- Llave con empuñadura, según la reivindicación anterior caracterizada porque la empuñadura tiene un orificio que la atraviesa de parte en parte y que atraviesa también la parte metálica empotrada de la llave.

50 3ª.- Llave con empuñadura, según las reivindicaciones anteriores, caracterizada porque la parte metálica de la llave que queda embebida o empotrada en la empuñadura presenta rugosidades, barbas, orificios o salientes para facilitar la adherencia entre la llave y su empuñadura.

55 4ª.- Llave con empuñadura, según las reivindicaciones anteriores caracterizada además porque la parte metálica empotrada tiene menor espesor que la parte restante.

60 5ª.- Llave con empuñadura, según las reivindicaciones anteriores, caracterizada también porque las caras de la empuñadura de plástico tienen unos huecos de poca profundidad de forma diversa para pegar o incrustar en ellos tarjetas o papeles con leyendas, números o letras identificadores de la llave.

6ª.- "LLAVE CON EMPUÑADURA".

Según queda substancialmente descrito en la presente memoria que consta de tres páginas escritas a máquina por una sola cara, acompañada de una hoja de dibujos.

Madrid, 12 de marzo de 1.957.

JOAQUIN GOMEZ BARQUERO,

P. P.
FRANCISCO GARCIA CABREZZO

• 59037

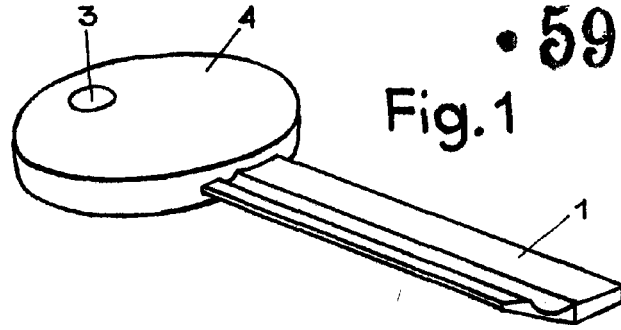

Fig. 1

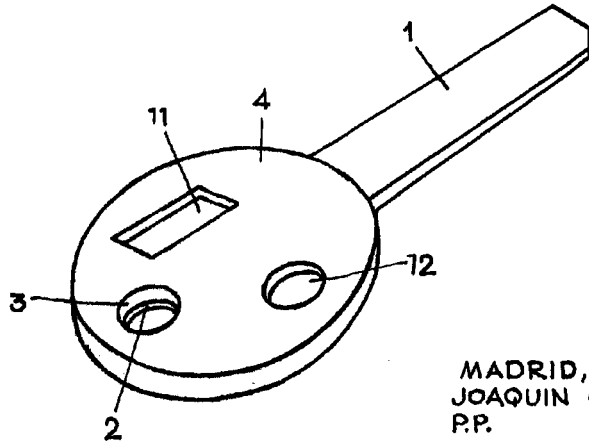
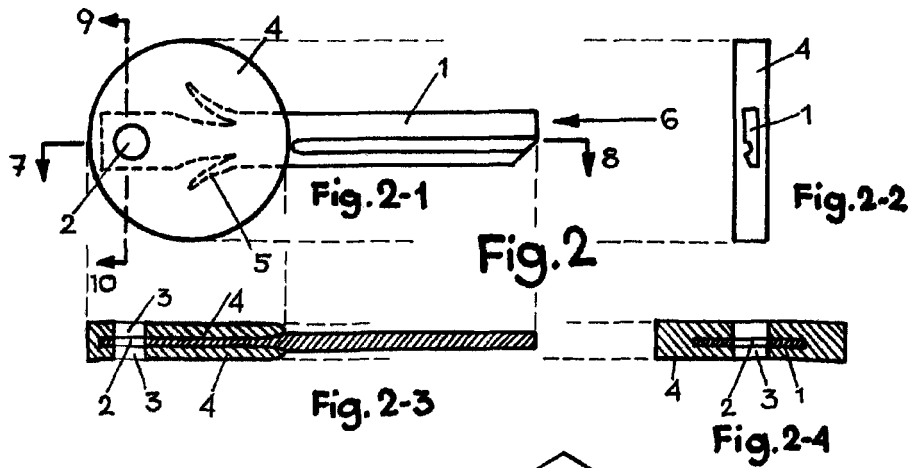

Fig. 3

MADRID, 12 MARZO, 1957
JOAQUIN GOMEZ BARQUERO
P.P.

FRANCISCO BARCEL BARREIRO

J. Gomez Barquero

ESCALA VARIABLE