

67 MAR.



59029

MODELO
DE
UTILIDAD

a favor de RESINAS ARTIFICIALES MOLDEADAS, S. A. entidad española, domiciliada en Barcelona, Avenida Mistral, 54 por "CALIDOSCOPIO CON SOPORTE".

- . -

MEMORIA DESCRIPTIVA

La presente invención se refiere a un calidoscopio con soporte, que se distingue de sus similares por las excelentes cualidades que le proporciona su montaje, tanto en lo que afecta a su parte óptica en cuanto a la luminosidad se refiere como a la mecánica de su manejo.

5. El Indicado calidoscopio se caracteriza esencialmente por ir montado sobre una pieza base de conformidad adecuada y asiento seguro, de la cual parte, un brazo inclinado sobre el que van dispuestas coaxialmente dos anillas en las que se acopla el calidoscopio. El eje de

10.

• 59029

7 MA



figura de dichas anillas queda formando un determinado ángulo con el plano superior de la pieza base, la cual presenta en la prolongación del aludido eje de figura una superficie especular en la que se refleja la luz para penetrar en el interior del calidoscopio.

5.

Para la mejor comprensión de cuanto se indica en la presente memoria descriptiva se acompaña un dibujo en el que, tan solo a título de ejemplo, se representa un caso práctico de realización del calidoscopio objeto de la invención.

10.

En dicho dibujo la figura 1 muestra una vista en perspectiva; y la figura 2 una vista análoga en la que el calidoscopio queda fuera del soporte y en la posición correspondiente a la de su acoplamiento en las anillas de aquél.

15.

El calidoscopio -1-, está montado sobre una pieza base -2-, de asiento seguro, de la que a tal objeto parte un brazo -3-, apropiadamente inclinado, en el que van dispuestas coaxialmente dos anillas -4- y -5-. en las cuales se acopla el calidoscopio. El eje de figura de dichas anillas, coincidente con el del calidoscopio, forma un ángulo conveniente con el plano superior de la pieza base -2-, la cual presenta en la prolongación de dicho eje una superficie especular -6-.

20.

25.

Como se deduce de la descripción hecha y por la observación del dibujo el manejo del calidoscopio objeto de la invención se reduce a disponerlo acopladamente en las anillas -4- y -5- en cuya posición se realizan con

• 59029

7 MA



toda comodidad las observaciones del objeto dispuesto en su interior. Dichas observaciones se ven notablemente favorecidas por la luminosidad que sobre el objeto interior proyectan los rayos luminosos que se reflejan en la superficie especular y penetran en el interior del calidoscopio.

5.

Se comprende que serán independientes del objeto de la invención los materiales empleados en el calidoscopio, así como la forma y dimensiones, tanto absolutas como relativas, de sus diferentes partes constitutivas y, en general, todo cuanto no afecte a su esencialidad.

10.

N O T A

Se reivindica como objeto del presente modelo de utilidad:-

1. Calidoscopio con soporte, que se caracteriza por ir montado sobre una pieza base de conformidad adecuada y asiento seguro, de la cual parte, un brazo inclinado sobre el que van dispuestas coaxialmente dos anillas en las que se acopla el calidoscopio, presentando la pieza base en su cara superior y en la prolongación del eje de figura de las anillas, coincidente con el del calidoscopio y con inclinación conveniente, una superficie especular que refleja la luz hacia el interior del calidoscopio.

15.

20.

2. Calidoscopio con soporte.

59029

7 MAR.



Todo ello según queda descrito y reivindicado en la presente memoria descriptiva que consta de cuatro hojas foliadas, escritas a máquina por una sola cara.

Barcelona, a 7 marzo de 1957

RESINAS ARTIFICIALES
MOLDEADAS S. A.

p.a.

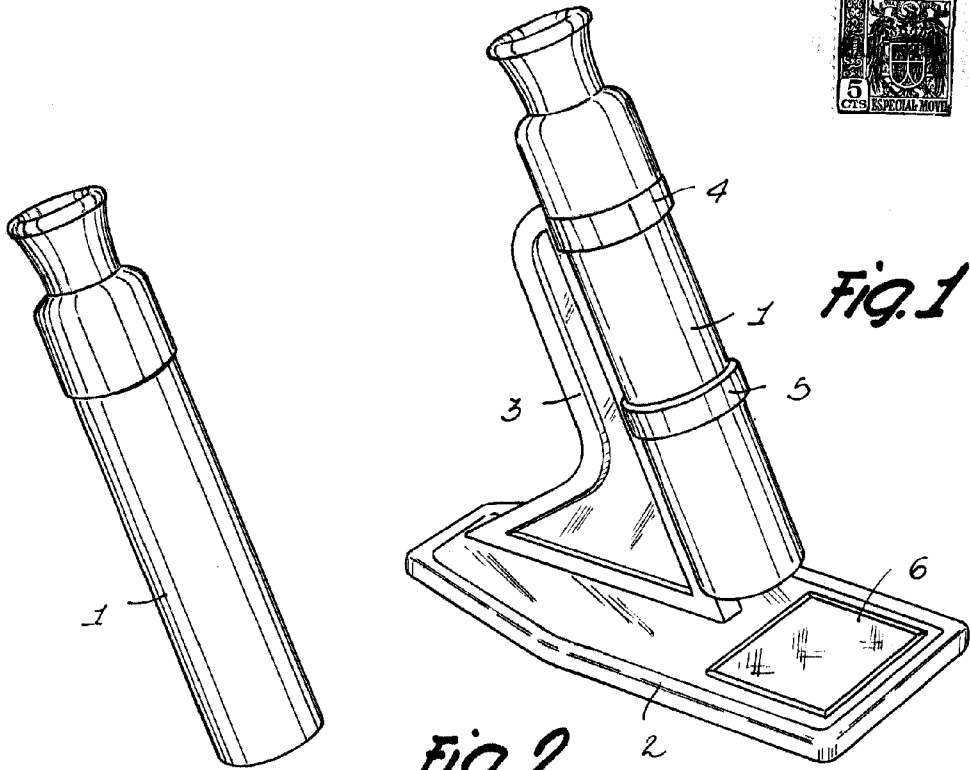

Fig. 1

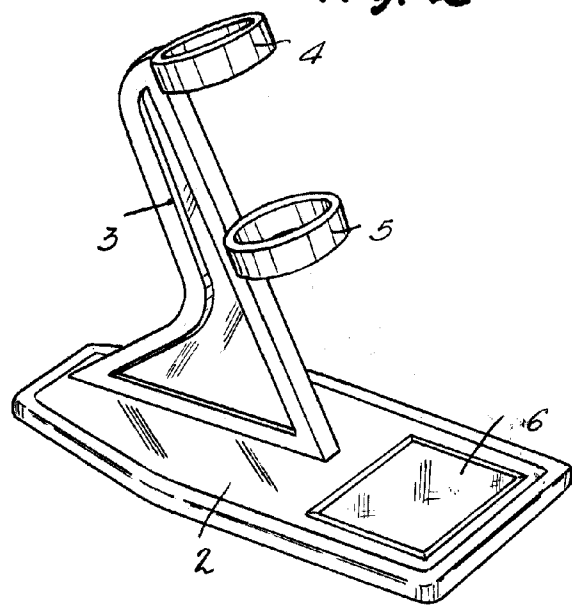

Fig. 2

59029

Barcelona, 7 Marzo 1957
Resinas Artificiales Moldeadas,
S.A.
r.d.