

. 59006



MODELO DE UTILIDAD

por 20 años

por "UN JUGUETE MALETERO", a favor de D. Vico Mitrani, de nacionalidad italiana, domiciliado en Barcelona, Av. Gral. Mitre, 176, 4ª, 2ª.

=====

MEMORIA DESCRIPTIVA

5 Consiste el presente juguete en una carretilla con tracción propia y una figura articulada representando un mozo maletero, montado en la plataforma de la carretilla, disponiendo de un mecanismo de cuerda que hace avanzar a la carretilla y, a intervalos, mediante un dispositivo adecuado, eleva su parte delantera y le imprime un giro de pivotamiento, durante el cual, la figura del maletero adquiere una postura de flexión, gracias a una disposición especial de articulaciones, palancas y resorte, dan-



10 do la sensación de que es él, con su movimiento, el que ha provocado el giro de la carretilla.

Para mayor claridad, se adjuntan unos dibujos, a título de ejemplo, en los que las figs. I y II son dos perspectivas del juguete en las posiciones características de su funcionamiento; las figs. III y IV representan la sección del maletero en estas dos posiciones, indicando claramente la disposición de las articulaciones; las figs. V y VI son el despiece de la carretilla y finalmente, la fig. VII es la vista de la cara inferior del juguete.

20 La carretilla consta de un chasis -1- al que van montadas las ruedas traseras -2-, y sobre el mismo, se halla sujeto el mecanismo de cuerda -3- con las ruedas motoras -4-, cubriendo todo ello la plataforma -5- con las maletas -6-.

En la parte posterior está la plataforma -10- del mozo maletero -7-, articulándose éste con la plataforma -6- por los pies -8- y las manos -9-, lo cual le permite realizar el movimiento indicado por las flechas -a- y -b- de la fig. III, hasta quedar en la posición de la fig. IV, existiendo un resorte antagonista -11- que tiende a mantenerlo en la posición de la fig. III.

30 El mecanismo de cuerda -3-, además de actuar sobre las ruedas motoras -4- acciona un eje -12- en cuyo extremo va acoplado un sector circular -13- a través de un embrague -14- con arrastre en un solo sentido, de modo que, una vez puesto en marcha a intervalos regulares y suficientemente espaciados, el sector circular -13- entra en contacto con el suelo sobre el que se apoya la carretilla, ele



40 vándola y haciéndola pivotar sobre las ruedas traseras.
En este movimiento, un apéndice -15- solidario a los pies
-8- de -7- provoca el movimiento de las flechas -a- y -b-,
deshaciéndose tal movimiento por efecto del resorte -11-,
tan pronto como la carretilla deja de estar encabritada,
45 es decir, cuando el sector -13-, en su movimiento de giro
deja de estar en contacto con el suelo y, en consecuencia,
el apéndice -15- no ejerce ninguna acción sobre -7-.

El embrague -14- permite dar cuerda al juguete
sin necesidad de que gire el sector -13- y además, permi-
50 te que el movimiento de descenso de la carretilla, duran-
te el funcionamiento, sea mucho más brusco que en la subi-
da, contribuyendo con esto a dar una mayor sensación de
realidad.

Todo cuanto no afecte, altere, cambie o modifi-
55 que la esencia del juguete descrito, será variable a los
efectos del actual Modelo.

N O T A .

Se reivindica como objeto de este registro por
Modelo de utilidad:

60 1 - Un juguete maletero, formado por una carretilla con mo-
vimiento autónomo, y una figura articulada en su platafor-
ma, caracterizado porque disponiendo de un mecanismo de
cuerda, éste acciona un par de ruedas motoras para el avan
ce, y un sector circular, acoplado a un eje normal al de
65 las ruedas de sustentación que, a intervalos regulares y
espaciados, entra en contacto con el suelo, obligando a
elevarse la parte delantera de la carretilla imprimiéndole
al mismo tiempo un giro de pivotamiento sobre las rue-
das traseras, con todo lo cual la figura de la plataforma
70 adquiere un movimiento de flexión dando la sensación de que



el movimiento de encabritamiento y giro lo ha producido la mencionada figura.

75 2 - El propio juguete de la reivindicación anterior, caracterizado porque la figura de la plataforma de la carretilla representa a un individuo de pie, con los brazos y
80 piernas articulados, enlazado con la plataforma con otras articulaciones en las manos y pies, teniendo un resorte muy suave que tiende a mantenerlo erguido y un apéndice en los pies que, cuando se levanta la parte delantera de la carretilla por efecto del sector circular giratorio, entra en contacto con el suelo, obligando a la figura a flexionar notablemente el cuerpo, venciendo la tensión del resorte.

85 Sean cuales fueren las circunstancias que concurran en la esencialidad del Modelo de utilidad definido en las anteriores reivindicaciones, cual objeto es:

3 - "UN JUGUETE MALETERO".

90 Consta la presente memoria de cuatro hojas foliadas, mecanografiadas por una sola cara y del dibujo adjunto.

Barcelona, veintiuno de febrero de mil novecientos cincuenta y siete.

P.A. de D. Vico Mitrani,

L. DURAN
P. P.

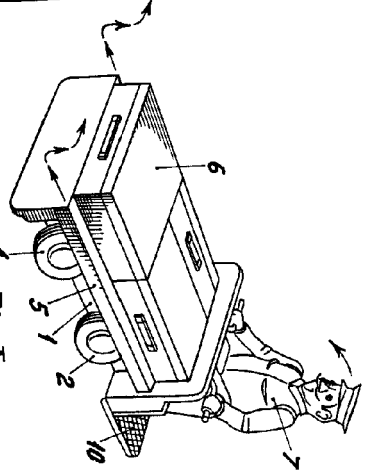
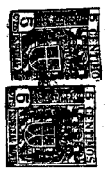

Fig. I

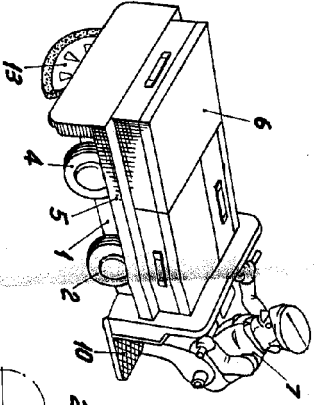

Fig. II

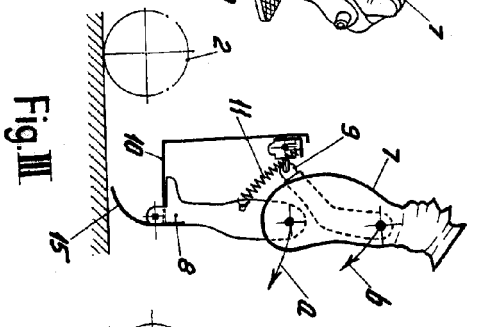

Fig. III

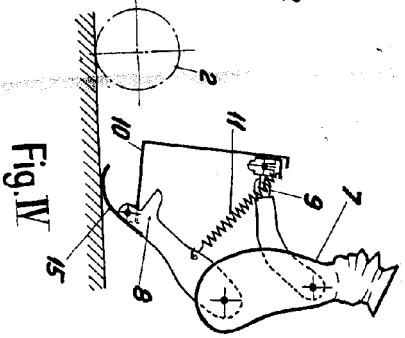

Fig. IV

59006

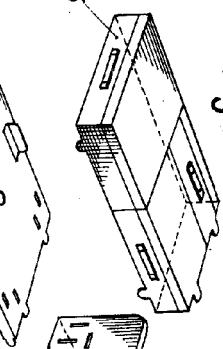

Fig. V

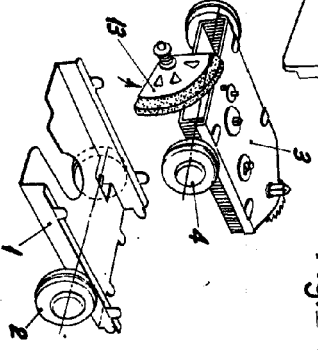

Fig. VI

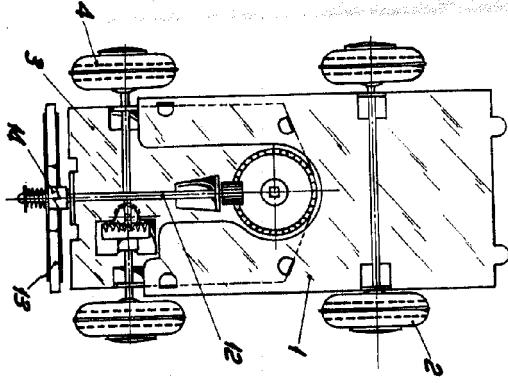

Fig. VII

59006

BARCELONA, 21 FEBRERO DE 1957

L. DURAN

[Signature]