



58988

• 58988

MEMORIA DESCRIPTIVA

que se acompaña a

la solicitud de un

MODELO DE UTILIDAD, por veinte años en España, a favor de Don LUIS PALLARES SOLDEVILA, de nacionalidad española, con residencia en VILLARREAL (Castellón) calle Calvo Sotelo, núm. 35, por

"BOTE PERFECCIONADO"

58988



5 La invención a que se refiere la presente Memoria, constituye una novedad industrial, con características y ventajas que la hacen merecedora del privilegio de explotación exclusiva que por ella se solicita, de acuerdo con las prescripciones del Estatuto vigente sobre Propiedad Industrial de 26 de Julio de 1929, texto refundido, publicado el 30 de abril de 1930.

10 El Modelo de Utilidad que nos ocupa, se refiere a un bote de cartón o papel perfeccionado. Su característica principal reside en el hecho de que el fondo está constituido, además de por una cápsula cuyos bordes son coincidentes con los del cuerpo principal para permitir su rebordoneado, por una placa resistente de la misma configuración del bote, con la particularidad de que en el presente caso la cápsula es de un cuerpo sensiblemente mas delgado que el resto del envase, hallandose acoplada la capa resistente entre dicha cápsula y el rebordoneado que la fija en su posición.

15 Tambien la tapa presenta las mismas características, con la variante de que en lugar de llevar la placa resistente en el exterior la tiene dispuesta en la cara interna, hallandose adosada a la cápsula mediante pegamento adecuado y presentando dicha placa un orificio central que la transforma en corona circular, cuyo orificio permite el rasgado de la cápsula en el caso de apertura.

20 Como detalle de realización de la idea que se ha expuesto, se acompaña un dibujo, que representa el bote seccionado parcialmente, en el que aparecen claramente las características que hemos señalado.

25 En él vemos como las paredes del bote -1- rebasan el fondo del envase constituido por la cápsula -2- de material ligero, igualándose en longitud con el borde de la cápsula para permitir su rebordoneado -3-, el cual aprisiona sobre la cara externa de la cápsula a la placa -4- de materia resistente.

30 El propio dibujo muestra claramente como las paredes de la tapa del bote presentan identicas características que el fondo, con la particularidad de que la placa resistente -5- tiene forma de arandela o corona circu-

58988



lar y se halla acoplada a la cara interna de la cápsula -6- unida a ella mediante pegamento apropiado.

35 Las ventajas que el envase que nos ocupa aporta en relación con los ya existentes en el mercado, se derivan claramente de lo que vamos a exponer a continuación.

40 Hasta ahora se vienen fabricando envases en forma de bote, de cartón y materias semejantes, con cápsula de idéntico material que el cuerpo del bote o tapa. Ello trae como consecuencia que el rebordoneado no pueda efectuarse debidamente, con lo cual se impide la consecución de un cierre estanco que es precisamente el que se consigue con el Modelo que se solicita.

45 El rebordoneado de que se habla no puede tener efecto por cuanto entre las paredes del cuerpo y tapa o fondo, se consigue un espesor tan señalado que para tener efectos duraderos habrían de hacerse las orillas de gran longitud con el consiguiente aumento de volumen en el rebordoneado, y aún así quedaría sin hermeticidad.

Por todo ello el solicitante estudió y ha conseguido la obtención de un bote para envase de productos líquidos, pastosos o pulvulentos, totalmente estancos, muy resistentes de poco peso e impermeables, tal como ha quedado descrito.

50 Hecha la descripción precedente es necesario añadir que los detalles de realización de la idea expuesta pueden variar, sin que por ello cambie la esencia de la invención que es la que se desprende de los párrafos que anteceden y lo que se reivindica en la siguiente

NOTA

55 En resumen: El Modelo de Utilidad que se solicita, ha de recaer sobre las reivindicaciones siguientes:

60 1.- BOTE PERFECCIONADO, que se caracteriza esencialmente por el hecho de que, siendo del tipo constituido por cuerpo y tapa cerrados ambos mediante cápsula dotada de rebordes, presenta como particularidad el que la citada cápsula sea de un espesor sensiblemente reducido en relación con el del

• 58988



cuerpo, teniendo dispuesta en la cara externa, en el vaso del fondo, una placa de la misma configuración del envase, fijada sobre la cápsula por pegamento y por el rebordoneado que une la cápsula al cuerpo.

65

2ª.- BOTE PERFECCIONADO, según la reivindicación anterior, en el que, en el caso de la tapa, la placa de materia resistente está adosada a la cara interna de la cápsula mediante pegamento, adoptando una configuración de arandela o corona circular que permite ofrecer una pequeña superficie central susceptible de rasgado.

70

3ª.- Se reivindica por último, como objeto sobre el que ha de recaer el Modelo de Utilidad que se solicita: BOTE PERFECCIONADO.

Todo conforme queda descrito en la presente Memoria, que consta de cuatro páginas escritas a máquina por una sola cara, y dibujos adjuntos.

Madrid 9 de Marzo de 1957.

ALFONSO UNGRIA.

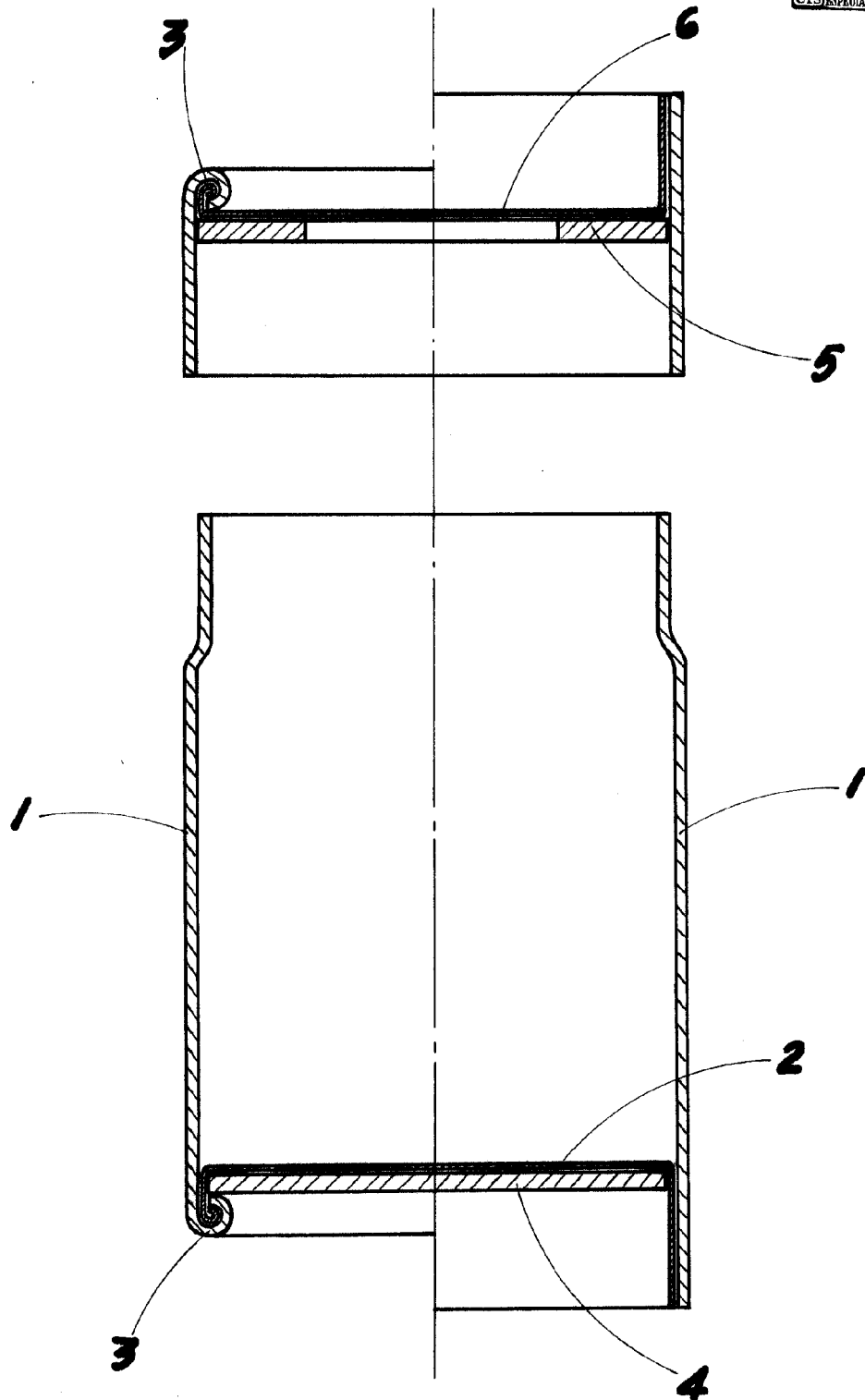

ESCALA VARIABLE
MADRID, 9 DE marzo DE 1957
ALFONSO UNGRIG