

MODELO DE UTILIDAD

• 58984



MEMORIA DESCRIPTIVA

sobre:

"Vehículo sin puertas, especialmente vehículo de motor".

=====

Solicitante : DON CLAUDIO DORNIER KRAMER, de nacionalidad alemana, residente en Claudio Coello, 117, Madrid.

=====

- La presente invención se refiere a un vehículo sin puertas, especialmente a un vehículo de motor con una superestructura rebatible que permite la entrada y salida. Tales vehículos que se caracterizan por su baratura y economía ya se conocen en las más variadas formas. Así pues, ya se propuso que toda la superestructura de la cabina o una parte de la misma se pudiera rebatir hacia adelante, hacia un lado o hacia atrás, para permitir de esta manera la entrada por detrás, de lado o por delante. La característica
- 5.
- 10.

• 58984



- común de estos vehículos es que la superestructura de la cabina constituye una construcción más o menos rígida. Una desventaja muy considerable, que no se debe menospreciar, es, especialmente en la entrada por delante, que a la más ligera avería del vehículo existe la posibilidad de que se doblen los dispositivos de rebatimiento o de corredera con lo que la cabina no se puede abrir, lo que siempre significa un peligro para la salud o la vida de los ocupantes.
- 5.
10. Esta desventaja se evita en el vehículo, según la presente invención que se caracteriza porque la parte rebatible está formada por una cubierta plegable que abarca el techo, las paredes laterales y una pared frontal, preferentemente la pared trasera,
15. cuya pared frontal se puede bajar hasta una altura tal sobre el suelo que posibilita la entrada.
- Más detalles se explican tomando como base el dibujo del ejemplo de ejecución adjunto, que muestra, en forma esquemática, la vista lateral en
20. diferentes posiciones. La cubierta se compone esencialmente de la cubierta, 1, y de las cerchas 2, 3, 4. Estas están articuladas en forma giratoria en 5, en la pared lateral del vehículo. Las cerchas exteriores, 2 y 4, pueden unirse, por cierres especiales, con
25. las piezas de carrocería 6 y 7. Para entrar o salir se puede, después de soltar los cierres correspondientes, plegar la cubierta a opción hacia adelante o hacia atrás, de manera que o bien se apoyan las cerchas 2 y 4 sobre la cercha 4 y sobre la parte de la carro-
30. cería 7 o bien las cerchas 4 y 3 sobre la cercha 2 y

58984-9



sobre la parte de la carrocería 6. También, en caso de avería, siempre existe la posibilidad de rebatir por lo menos hacia uno de los lados.

- Según otra característica de la presente invención, las cerchas se pueden fijar en una o varias posiciones intermedias. La fig. 3 muestra el ejemplo de una posición intermedia que permite la utilización del vehículo como vehículo descapotable y, al mismo tiempo, forma una limitación trasera del vehículo para evitar que las piezas de equipaje o similares se puedan escurrir fuera del vehículo. Las cerchas tendrán convenientemente longitudes diferentes para posibilitar así un plegado más fácil de la cubierta. Para ahorrar ventanas la cubierta se compone en su totalidad o parcialmente de material transparente y plegable.
- 5.
- 10.
- 15.

N O T A

- Descrita suficientemente la naturaleza del invento, así como la manera de realizarlo en la práctica, debe hacerse constar que las disposiciones anteriormente indicadas son susceptibles de modificaciones de detalle en cuanto no alteren su principio fundamental. También se hace constar que el invento corresponde a una patente presentada en Alemania con núm. D 23030 II/63c, de fecha 28 de mayo de 1956, acogándose por lo tanto a los beneficios que conceden los Convenios Internacionales en vigor, siendo lo que constituye la esencia del referido invento y por lo que se solicita Modelo de Utilidad por 20 años en España: "Vehículo sin puertas, especialmente vehículo de motor"; caracterizán-
- 20.
- 25.
- 30.

• 58984



dose por lo siguiente:

5. 1ª.-Vehículo sin puertas, especialmente vehículo de motor, con superestructura rebatible que permite la entrada y salida, caracterizado porque la parte rebatible está formada por una cubierta plegable que abarca el techo, las paredes laterales y una pared frontal, preferentemente la pared trasera, cuya pared frontal se puede rebatir hasta tal altura sobre el suelo que posibilita la entrada.
10. 2ª.- Vehículo, según reivindicación 1ª, caracterizado porque la cubierta se puede plegar tanto hacia adelante como hacia atrás.  
3ª.- Vehículo, según reivindicaciones 1ª y 2ª, caracterizado porque las cerchas de la cubierta se pueden fijar en una o varias posiciones intermedias.
15. 4ª.- Vehículo, según reivindicaciones 1ª hasta 3ª, caracterizado porque las cerchas tienen longitudes diferentes.  
5ª.- Vehículo, según reivindicación 1ª, caracterizado porque la cubierta se compone total o parcialmente de material plegable transparente.
20. 6ª.-Vehículo sin puertas, especialmente vehículo de motor; tal y como queda substancialmente descrito en la presente memoria e ilustrado en el adjunto dibujo.  
25. Esta memoria consta de cuatro hojas escritas a máquina por una sola cara.

Madrid,

9 MAR. 1957

CLAUDIO DORNIER KRAMER.

J. GÓMEZ ACEBO Y MODET  
P. P.

58984

- 9 MAR.



FIG. 1

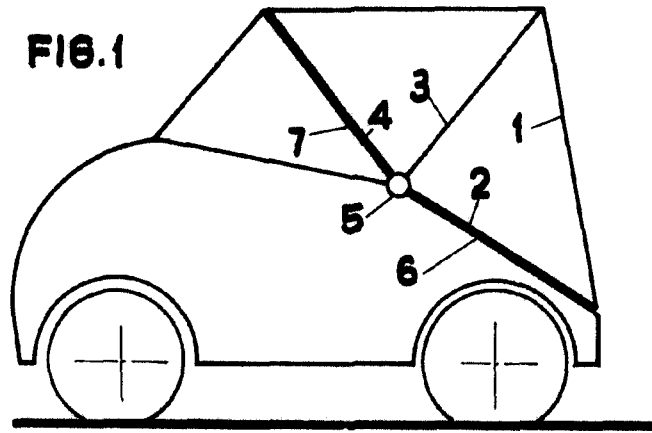

FIG. 2

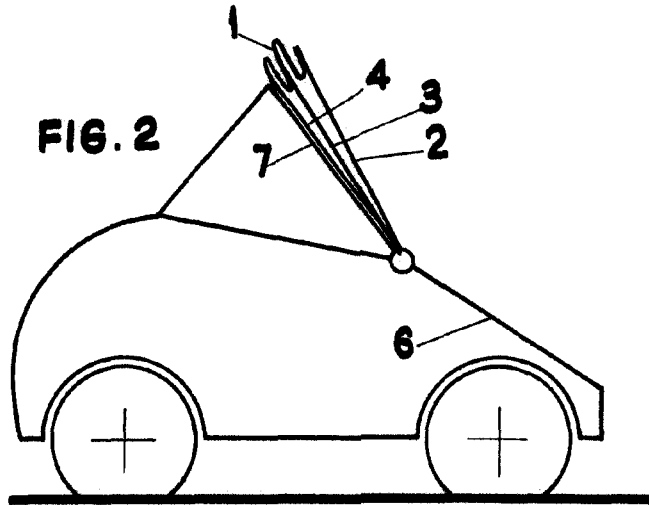
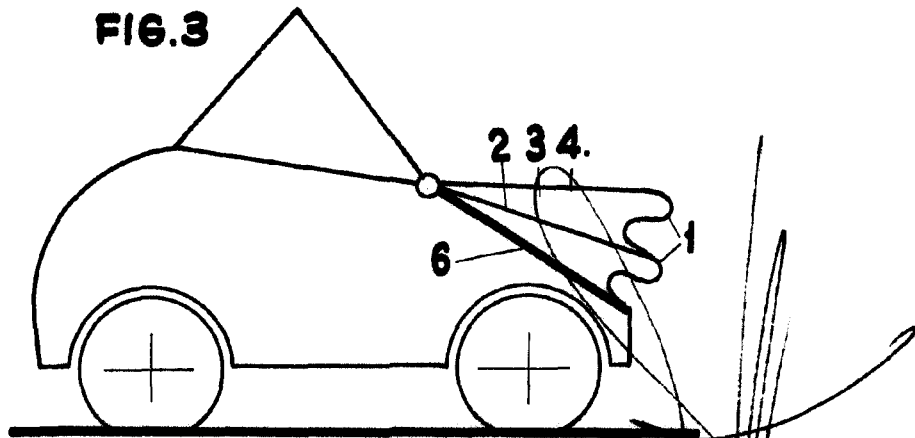

FIG. 3



Madrid de 9 MAR. 1957 de 1957

CLAUDIO DORNIER. KRAMER.  
P. P.

Escala Variable.

J. GÓMEZ ACEBO Y MODET  
P. P.