



• 58966

MODELO DE UTILIDAD

por "Placas-loseta para revestimientos"

a favor de D. Marcelo Trallero Codina, de nacionalidad española, domiciliado en Barcelona, calle Santaló, 46.

MEMORIA DESCRIPTIVA

5

Se refiere el presente modelo de utilidad a unas placas-loseta para el revestimiento de superficies, que siendo preferentemente de material plástico, se caracterizan por su estructura y particular manera de acoplarse entre sí al ser colocadas, evitando su desplazamiento y dificultando en consecuencia su desprendimiento.

10

En la hoja de dibujos anexa a la presente memoria aparece representada la placa-loseta que nos ocupa, mostrándola: Fig. 1, de frente por su cara anterior; Fig. 2, de perfil en sección transversal; Fig. 3, de frente por su cara posterior; y Fig. 4, en vista de conjunto estando acopladas varias de ellas.

15

Constituye la placa loseta, de referencia, una lámina rígida 1 preferentemente rectangular y con bordes 2 a bi-

• 58966 •



sel, que presenta sobresaliendo de dos de sus bordes que sean contiguos, una estrecha aleta 3 que se extiende teniendo como superficie superior el plano que determinan los bordes del bisel 2, en cuales aletas se configuran convenientemente espaciados entre sí, un adecuado número de ojetes 4, y en la parte posterior del bisel de los otros dos lados asimismo contiguos, un correspondiente número de salientes 5 cuya situación es concordante con la de los ojetes de los otros bordes y cuya magnitud y forma es apropiada para poder penetrar ajustando en los huecos de dichos ojetes.

De acuerdo con ello, las placas se fijan una al lado de otra sobre la superficie a recubrir (Fig.4), haciendo penetrar los salientes 5 en los correspondientes ojetes 4, resultando una ligazón entre las placas colocadas, que impide su desplazamiento y dificulta su caída. Como es corriente, la fijación de las placas sobre la superficie a recubrir se establece con los materiales normales de interposición y para facilitar su agarre, la cara posterior de las mismas puede presentar relieves o rayaduras.

En la ejecución práctica del Modelo según queda descrito, podrán variar todos aquellos detalles configurativos y de decorado que por su índole no afecten a la forma de enlazar las placas entre sí.

N O T A

Se reivindica como objeto del presente modelo de utilidad:

• 58966²⁸



1º.- Placas-loseta para revestimientos, caracterizadas por el hecho de constituir las una lámina (1) preferentemente rectangular y biselada (2) en todo su contorno, que presenta sobresaliendo de dos de sus bordes que sean contiguos, una estrecha aleta (3) que se extiende a nivel del plano que determinan los bordes del bisel, en cuales aletas se configuran convenientemente espaciados entre sí, un adecuado número de ojeteros (4) y en la parte posterior del bisel de los otros dos lados asimismo contiguos, en correspondiente número de salientes cuya situación es concordante con la de los ojeteros de los otros bordes y cuya magnitud y forma es apropiada para poder penetrar ajustando en los huecos de dichos ojeteros.

2º.- PLACAS-LOSETA PARA REVESTIMIENTOS

Y todo cuanto afecte a la esencialidad de lo mostrado en el adjunto dibujo y descrito en la presente memoria que consta de tres hojas foliadas y mecanografiadas por una sola cara.

Barcelona, 28 Febrero 1.957

Don Marcelo TRALLERO CODINA

p/a.

58966

28



FIG. 1

FIG. 2

FIG. 3

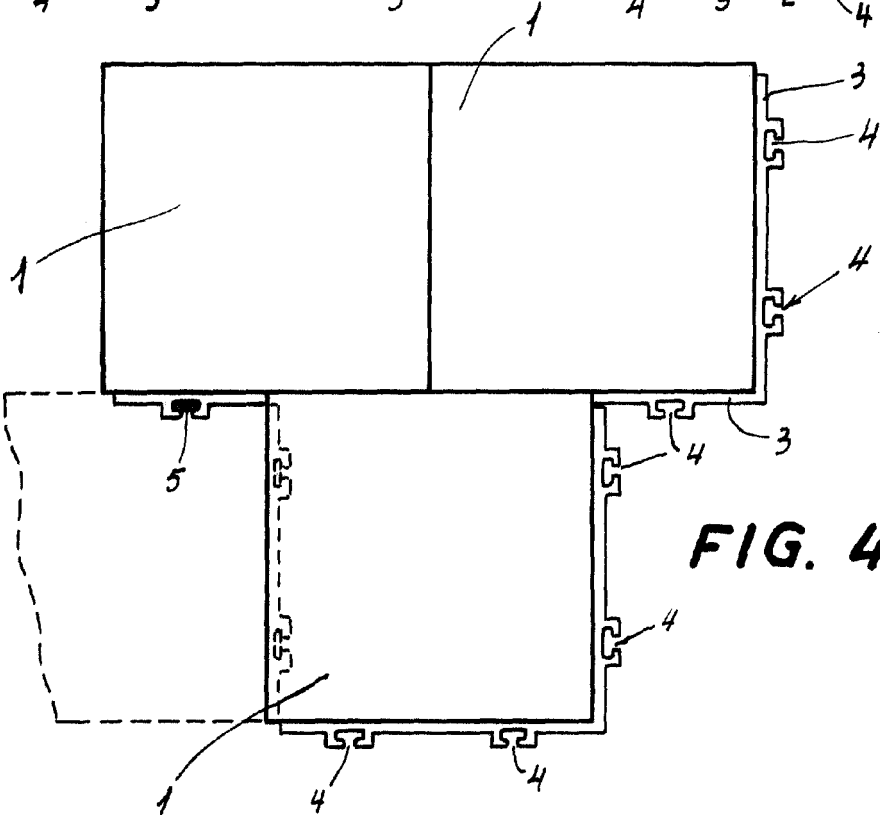
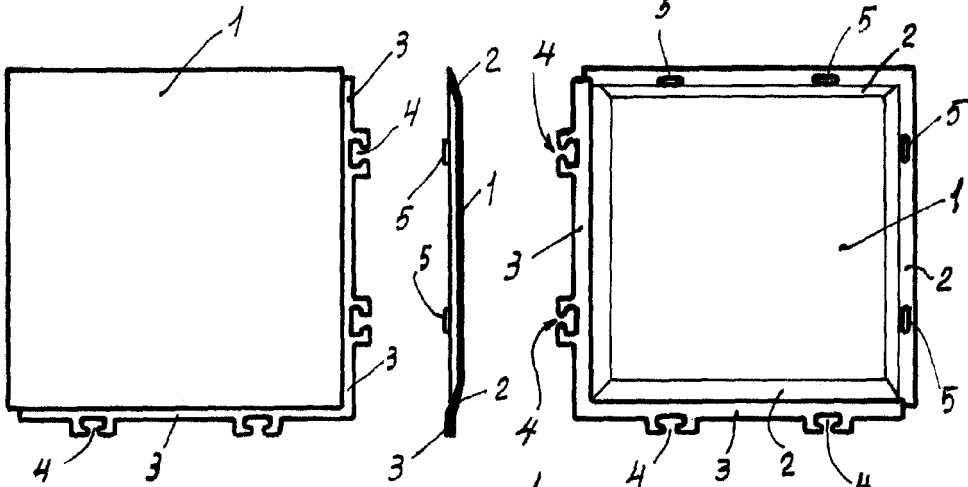

FIG. 4

BARCELONA, 28 DE FEBRERO DE 1957.
P.A.

[Handwritten signature]

ESCALA VARIABLE