

28 F



• 58965

MODELO DE UTILIDAD

por "Un tapón"

a favor de D. Marcelo Trallero Codina, de nacionalidad española, domiciliado en Barcelona, calle Santaló, 46.

MEMORIA DESCRIPTIVA

5

Se refiere el presente modelo de utilidad a un tapón, preferentemente de material plástico, particularmente estudiado para cerrar tubos y pequeños frascos destinados a contener tabletas, a fin de establecer con el mismo una retención que las inmovilice o de evitar el contacto en su fondo, sustituyendo la pequeña masa de algodón que generalmente se viene colocando a los mismos efectos, susceptible de perderse, contaminarse y de entorpecer la extracción de las tabletas.

10

58965

28 FEB



En la hoja de dibujos anexa a la presente memoria, aparece representado el tapón que nos ocupa, mostrándole: Fig.1, de lado, en semisección por un plano vertical medio; y Fig.2, en planta visto por su parte interior.

5 Particulariza el tapón 1 de referencia, la circunstancia de presentar arrancando del centro de su fondo, unas patas flexibles 2 que divergiendo ligeramente entre sí y siendo de adecuada mayor longitud que la altura del cuerpo 1, presentan su extremo 3 algo curvado hacia afuera, a propósito para actuar de muelle de débil tensión sobre las tabletas que  
10 contiene el tubo o frasco, inmovilizándolas o para evitar con su acción de tope el desplazamiento de las mismas hasta el fondo del tapón.

En la ejecución práctica del Modelo según queda descrito, podrá ser cualquiera la forma y tipo del cuerpo del  
15 tapón y el número de patas muelle previstas en el mismo, así como el perfil de la sección transversal de éstas; también dichas patas podrán formar pieza única con el cuerpo del tapón o ser colocadas en éste arrancando de un disco que se  
20 adapte en su fondo

N O T A

Se reivindica como objeto del presente modelo de utilidad:

1º.- Un tapón, que destinado a cerrar tubos y pequeños  
25 frascos que contengan tabletas, se caracteriza por el hecho de presentar, arrancando del centro de su fondo, unas patas flexibles que divergiendo ligeramente entre sí y siendo

• 58965 28 F



de adecuada mayor longitud que la altura del cuerpo, presentan su extremo libre algo curvado a propósito para facilitar su acción de muelle

2ª.- UN TAPON

5

Y todo cuanto afecte a la esencialidad de lo mostrado en el adjunto dibujo y descrito en la presente memoria que consta de tres hojas foliadas y mecanografiadas por una sola cara.

Barcelona, 28 Febrero de 1.957

Don Marcelo TRALLERO CODINA

p/a.

58965

28 FEB 1957

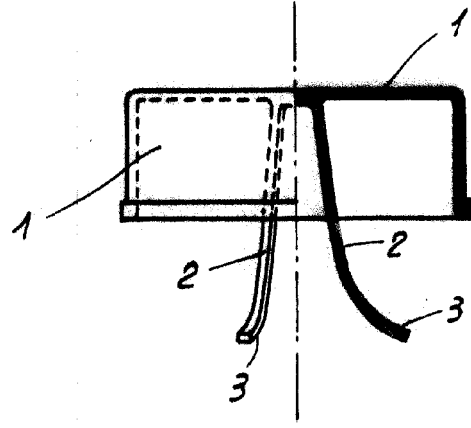
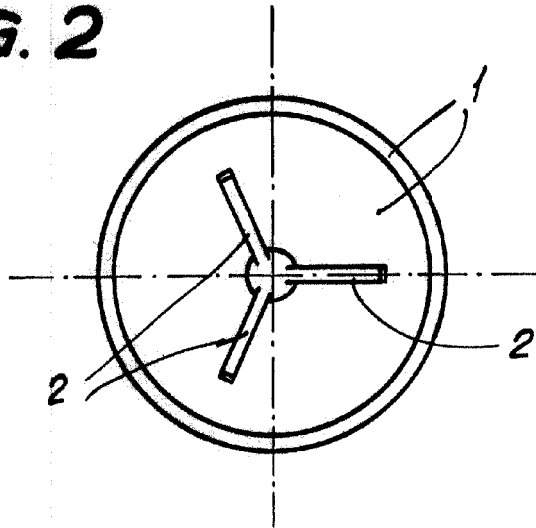

FIG. 1

FIG. 2



BARCELONA, 28 DE FEBRERO DE 1957.  
P.A.

ESCALA VARIABLE