



58906

MODELO DE UTILIDAD

por 20 años

a favor de INDUSTRIAS GRAFICAS FRANCINO, S.A., Sociedad
mercantil española, domiciliada en Tarrasa (Barcelona),
P. Nueva, 3. - - - - -
por: "UN ENVASE PARA MEDIAS". - - - - -

MEMORIA DESCRIPTIVA

El presente modelo de utilidad concierne a un
envase para medias que, por su simplicidad, está llamado
a merecer el mejor favor en el mercado.

5 Para la mejor comprensión del presente modelo
de utilidad, y a título tan sólo de ejemplo, se acompañan
los dibujos de la hoja adjunta en los cuales se representa
un caso de realización práctica del envase de referencia.

La Fig. 1 muestra una vista de la lámina, y que
forma el conjunto del envase, debidamente troquelada.

10

La Fig. 2 muestra la hoja lateral, sobre la que



se pliega la media, doblada sobre la parte central de la lámina.

La Fig. 3 muestra el envase doblado totalmente.

Conforme a los dibujos, el envase de referencia
5 está constituido por una lámina de papel, cartulina o similar,
que troquelada convenientemente forma tres partes, una
central -2- y dos laterales -1- y -3-. Esta última parte
-3-, que longitudinalmente es más corta que las otras dos,
presenta, en los lugares contiguos a la parte central, dos
10 escotaduras o aberturas verticales -4-4'-, opuestas entre
sí, arrancando cada una de ellas desde el borde respectivo
de dicha hoja y dirigiéndose hacia el centro de la misma,
aunque sin llegar a él.

La citada hoja o parte lateral -3- presenta
15 asimismo, en su borde lateral que queda libre, un corte
angular que estrecha ligeramente uno de los bordes extremos
de dicha hoja. A lo largo de esta hoja -3- se pliega la
media, facilitándose dicho plegado merced a las características
especificadas de dicha hoja.

20 Dispuesta la media sobre la hoja -3- es
suficiente doblar la misma sobre la parte -2- de la lámina
(Fig. 2), y luego doblar asimismo la hoja -1- sobre las
otras dos, con lo que la parte -3- actúa de hoja intermedia
y queda cubierta por la parte -1-, que actúa de tapa frontal
25 o superior, y por la parte -2-, que actúa de tapa posterior,
conforme se indica en la Fig. 3.

Dentro del presente modelo de utilidad serán
variables: los dibujos, colores, distintivos y leyendas
que puede presentar el envase; la clase de material empleado
30 en su fabricación, mientras sea apto para ello; el tamaño



del envase, y, en general, será variable todo cuanto no altere, cambie o modifique la esencialidad del mismo.

N O T A

Se reivindica como objeto del presente modelo
5 de utilidad:

1.- Un envase para medias, caracterizado
esencialmente por estar constituido por una lámina de
papel, cartulina o similar, que troquelada convenientemente
forma tres partes, una central y dos laterales, una de
10 estas últimas más corta, en sentido longitudinal, que las
otras dos, y sobre la cual se arrolla o pliega la media,
cuya parte más corta se dobla sobre la central y luego es
cubierta por la otra parte lateral al ser doblada ésta
igualmente sobre la central, de modo que la parte portadora
15 de la media queda cubierta, a modo de hoja de un cuaderno,
por la hoja central, que hace las veces de tapa posterior,
y por la otra parte u hoja lateral, que actúa como tapa
o cara superior del envase.

2.- Un envase para medias, según reivindicación
20 1, caracterizada porque la parte lateral, sobre la que se
pliega la media, presenta, en los lugares contiguos a la
parte central, dos escotaduras o aberturas verticales,
opuestas entre sí, arrancando cada una de ellas desde el
borde respectivo de dicha hoja y dirigiéndose hacia el
25 centro de la misma, aunque sin llegar a él; presentando
asimismo en su borde lateral, que queda libre, un corte
angular, que estrecha ligeramente uno de los bordes extremos
de dicha hoja; facilitando las características de esta
hoja el plegado de la media a lo largo de aquélla.



3.- UN ENVASE PARA MEDIAS.

Consta la presente memoria descriptiva de cuatro hojas, foliadas, numeradas y escritas por una sola cara, acompañada de una hoja de dibujos.

Barcelona, para Madrid, a 27 de Febrero de 1957.

INDUSTRIAS GRAFICAS FRANCINO, S.A.

P. A.

58906



FIG. 1

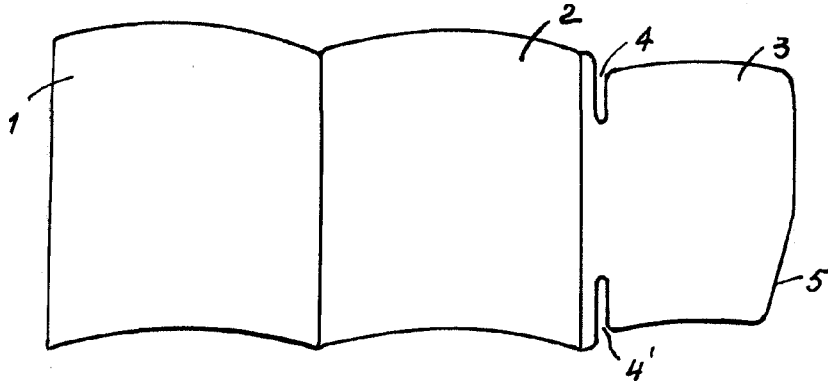

FIG. 2

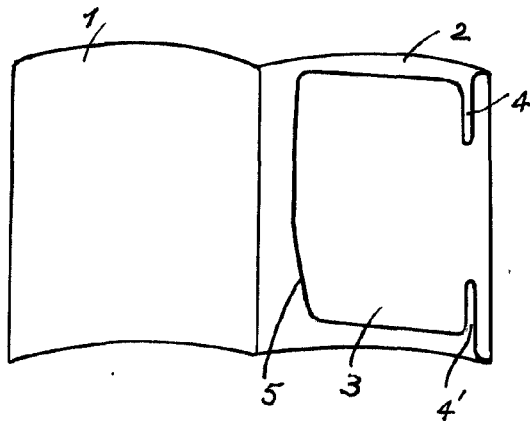
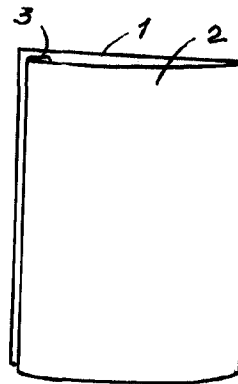

FIG. 3



Barcelona, 27 Febrero 1957
P.A.

M. Lafont

Escale variable