

JE.

26 FEB



• 58903

MODELO DE UTILIDAD

a favor de

COMPANÍA ROCA-RADIADORES, S. A., de nacionalidad española, domiciliada en G A V A (Barcelona)

por:

"Volante-rosetón para grifos".

Descripción.

Muchos de los distintos modelos de grifería comúnmente empleados comprenden una pieza o rosetón, independiente del grifo propiamente dicho, que suele presentar una forma acampanada y que se coloca rodeando la parte saliente del cuerpo del grifo, al que procura su aislamiento y protección, al propio tiempo que contribuye a



• 58903

proporcionar una presentación más estética y agradable del conjunto.

5 Estos rosetones, especialmente usados en los grifos empotrados, presentan varios inconvenientes en orden a su montaje o colocación, resultando en ocasiones, difícilmente sujetables.

10 El presente modelo de utilidad se refiere a un volante de metal, plástico, porcelana u otro material apropiado, para toda clase de grifería para vapor, agua u otros fluidos, y especialmente indicado para grifería de saneamiento, el cual puede adoptar cualquiera de las formas o acabados normales tales como circular, hexagonal, con aspas en forma de cruz, etc. Este volante, que va fijado convenientemente al vástago del grifo, presenta
15 una prolongación coaxial al mismo, formando un cuerpo hueco que efectúa análogas funciones de protección y embellecimiento que los rosetones usualmente empleados, con la ventaja de simplificar el montaje, ya que este cuerpo hueco o rosetón no requiere ninguna sujeción especial por
20 ser solidario del volante.

En el plano adjunto se representa un ejemplo de realización del volante-rosetón objeto de esta modelo de utilidad.

25 La figura 1 es un alzado del volante-rosetón, aplicado a un grifo.

La figura 2 es una vista semejante a la anterior, mostrando el volante-rosetón en sección.

30 En el ejemplo representado, se indica por -1- el cuerpo del grifo, a cuyo vástago -2- se une el volante propiamente dicho -3-, fijándose por medio del correspondiente tornillo -4-.

26 FEB. 19



- 3 -

• 58903

El volante -3-, de metal, plástico, porcelana, o de cualquier otro material de características adecuadas, puede adoptar una de las formas usuales, tales como circular, hexagonal, con aspas en cruz, o cualquier otra forma o acabado, pero se diferencia de los volantes usuales en que presenta en su cara interior o reverso una prolongación coaxial con el vástago -2- del grifo, formando un cuerpo hueco -5-, tronco-cónico o aproximadamente cilíndrico, que cubre el cuerpo -1- del grifo, de manera semejante a los conocidos rosetones generalmente empleados.

Exteriormente, esta prolongación o rosetón -5- puede presentar una sección circular, cuadrada, hexagonal o de cualquier otra forma que convenga para cumplir mejor su fin o para mejorar su aspecto estético, mientras que interiormente, al menos en su extremo que cubre la base del cuerpo -1- del grifo, es de sección circular.

Preferiblemente, las superficies interior y exterior de esta prolongación -5- se hacen ligeramente troncocónicas o troncopiramidales invertidas entre sí, de manera que el espesor de su pared en el extremo libre -6- sea menor que en la base -7-, con el fin de facilitar la operación de desmoldeo en la fabricación del volante-rosetón.

Mediante esta disposición, el cuerpo hueco -5- efectúa análogas funciones que el rosetón de los grifos usuales, presentando la ventaja de ser parte integrante del volante, con lo que se evitan las dificultades de un montaje aparte.

La descripción que antecede se refiere únicamente a una forma preferida del volante-rosetón objeto de este modelo de utilidad, y se comprenderá que pueden in-

26 FEB 1957



- 4 -

• 58903

roducirse todas aquellas variaciones de detalle o de ejecución que no alteren las características esenciales, las cuales se resumen a continuación.

N O T A

5 Se reivindica como objeto de este registro de modelo de utilidad:

1) Volante-rosetón para grifos para vapor, agua u otros fluidos, caracterizado por comprender una pieza o volante de accionamiento, de material, forma y acabado apropiados, fijado convenientemente al vástago del grifo, y que se prolonga coaxialmente al citado vástago, formando un cuerpo hueco o rosetón que cubre el cuerpo del grifo protegiéndolo y mejorando la estética del conjunto del grifo.

15 2) Volante-rosetón para grifos según la reivindicación anterior, caracterizado porque la sección exterior de la prolongación hueca o rosetón disminuye progresivamente, mientras que la interior aumenta, desde su base contigua al volante hasta su extremo libre, de manera que el espesor de su pared disminuye en el mismo sentido.

20 3) Volante-rosetón para grifos.

Esta memoria consta de cuatro páginas escritas por una sola cara.

BARCELONA, 26 FEB 1957

JOSE A. ...
P.P.P.

23 FEB

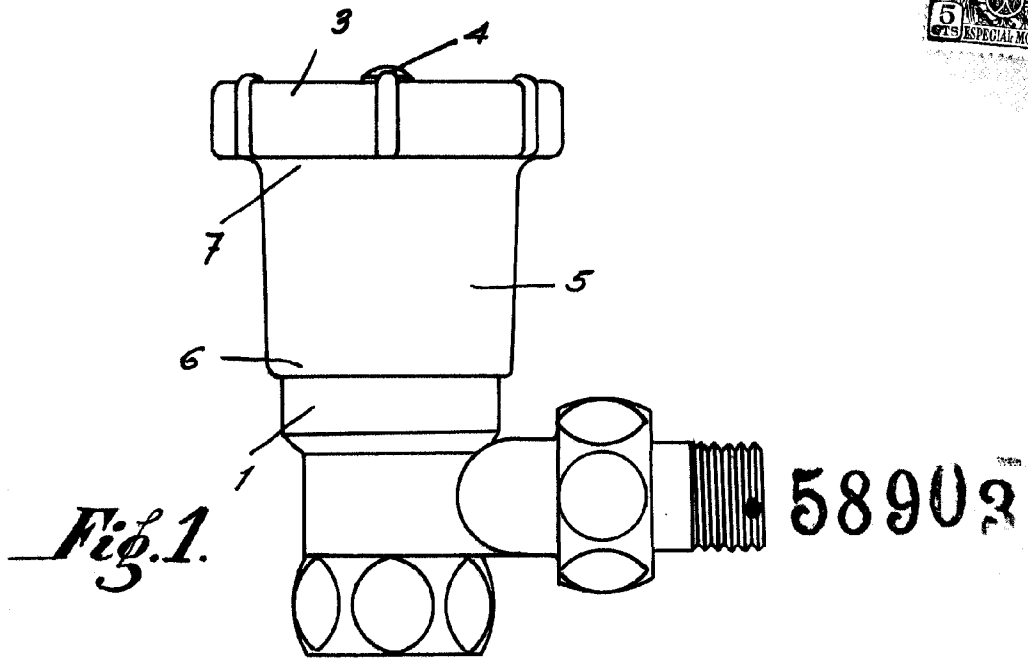

Fig. 1.

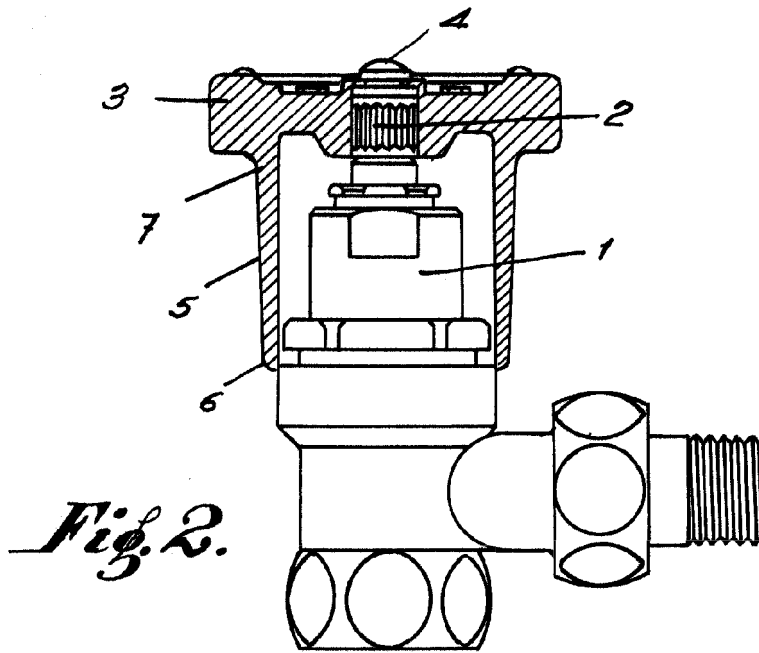

Fig. 2.

P.D.

JOSE M. ...
P.D.