

58896



58896

MODELO DE UTILIDAD

por 20 años

por "UN APARATO PARA LA OBSERVACION Y MONTAJE DE PELICULA DE CINE", a favor de Germán Industrial, S.A., de nacionalidad española, domiciliada en Barcelona, Gerona, 84.

=====

MEMORIA DESCRIPTIVA

En la operación de montaje de las películas cinematográficas conviene disponer de un aparato que permita una perfecta visión de las escenas, al mismo tiempo que deje fácilmente accesible los cuadros de la película que se están observando para poder cortar en el momento oportuno.

El aparato que se describe en esta memoria tiene muy acusadas estas características, siendo sumamente manejable.

Para mejor comprensión se adjuntan unos dibujos a título de ejemplo de una realización práctica, habiéndolo-



se representado en la fig. I la vista en perspectiva, con la pantalla visor y el objetivo desmontados para mostrar su disposición interior, y en la fig. II una sección vertical del conjunto montado.

15                   Consta este aparato de una carcasa externa -1- en la que va montado en -2- el dispositivo de iluminación, formado por una lámpara piloto -3- alimentada con un transformador -4-, existiendo un diminuto condensador -5- sujeto por dos laminillas -6- proyectándose la luz a través de  
20 la ventana -7- de una lámina elástica -8- provista de mando -11- y de un diminuto punzón -9- para marcar a voluntad el cuadro que interese de la película, la cual pasa, guiada por las poleas -10-, entre -8- y la placa cilíndrica -13- que apoyándose sobre la pieza -14- cubre un prisma  
25 giratorio -15-, sincrónico con el movimiento de avance de la película, la cual arrastra a una rueda dentada -16-, que por el interior del aparato engrana con la ruedecita -17- solidaria al eje -18- sobre el que va montado el prisma -15- sujeto por las grapas -12-.

30                   En el interior de la pieza -14- se aloja el objetivo proyector -19- sujeto en una montura cilíndrica deslizante -20- con una regata -21- en la parte inferior, en la que puede entrar un excéntrico del eje -22- accionable desde el exterior, para realizar el enfoque.

35                   En la fig. II se puede observar la trayectoria del haz luminoso representado por el rayo medio, el cual coincide en dos espejos -23-24- dispuestos adecuadamente para proyectar la imagen debidamente enfocada sobre la pantalla -25- formada por una superficie esmerilada de un  
40 grueso visor de cristal, sujeto a la carcasa -1- por medio



de un par de patas elásticas -26-.

Finalmente existe una tapa basculante -27- del visor, que levantándola, permite la visión perfecta protegiendo de la luz ambiente exterior.

45            Todo cuanto no afecte, altere, cambie o modifique la esencia del aparato descrito, será variable a los efectos del actual Modelo.

N O T A .

50            Se reivindica como objeto de este registro por Modelo de utilidad:

1 - Un aparato para la observación y montaje de película de cine, caracterizado por constar de una carcasa rígida, en cuya parte alta se aloja una lamparita eléctrica de bajo voltaje, que ilumina una ventana a través de un diminuto condensador óptico, pasando el haz luminoso por otra ven55 tana de una lámina elástica, movable a voluntad, teniendo un pequeño punzón para marcaje de la película, que pasa inmediatamente debajo de esta lámina, guiada por las correspondientes poleas locas, existiendo un prisma giratorio de caras paralelas con movimiento sincrónico con el de avance de la película, inmediatamente debajo, completándose el sistema óptico con un objetivo de proyección montado en un cilindro deslizante, de modo que el haz de luz incide sucesivamente en dos espejos oblicuos y se proyecta finalmen60 te sobre la cara despulida de un grueso visor.

2 - El propio aparato de la reivindicación anterior, caracterizado porque la montura cilíndrica del objetivo tiene una regata anular en la que actúa un excéntrico de un eje accionable desde el exterior, para el enfoque sobre la 70 pantalla del visor.

Sean cuales fueren las circunstancias que concu-



- 4 -

58896

rran en la esencialidad del Modelo de utilidad definido en las anteriores reivindicaciones, cual objeto es:

3 - "UN APARATO PARA LA OBSERVACION Y MONTAJE DE PELLICULA DE CINE".

75

Consta la presente memoria de cuatro hojas foliadas, mecanografiadas por una sola cara y del dibujo unido a la misma.

Barcelona, quince de febrero de mil novecientos cincuenta y siete.

80

P.A. de Germán Industrial, S.A.,

L. DURAN  
P. P.

A

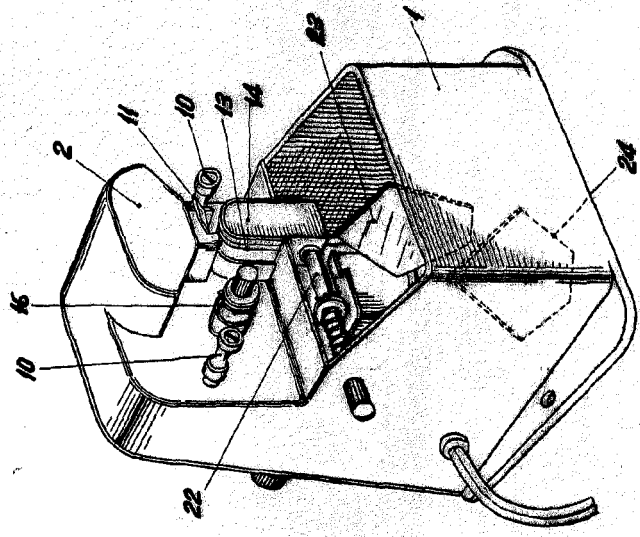

Fig. I

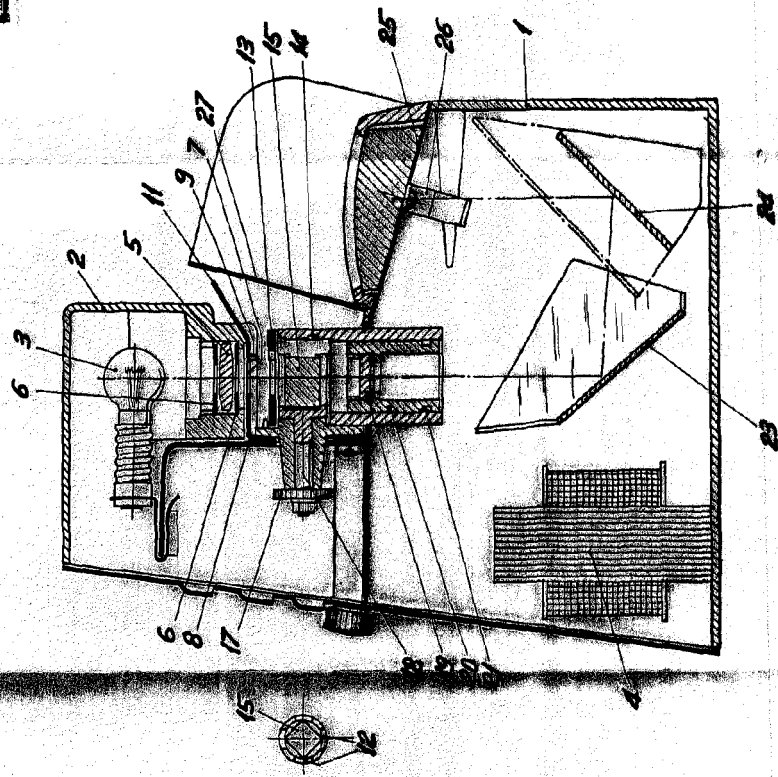

Fig. II

BARCELONA, 15 FEBRERO DE 1957  
L. DELMA  
P. A. A.