

58886

58886

MEMORIA DESCRIPTIVA

Correspondiente a la solicitud de registro de Modelo de Utilidad que, por veinte años, se solicita para España y sus Colonias, a favor de Don Emilio DIAZ ENRICH, de nacionalidad española, residente en Madrid, calle del Barren número 15,

p o r

" NUEVA CAMARA FOTOGRAFICA "

Las cámaras fotográficas de tamaño reducido presentan el inconveniente de que todas sus partes mecánicas y ópticas se encuentran montadas directamente en el cuerpo de la máquina, por lo que, en caso de reparación o limpieza, se hace extremadamente difícil el alcanzar a los lugares nece

sarios.

10

Otro de los inconvenientes que presentan es que el arrastre de la película se hace poco seguro, lo que da lugar a sobre impresiones, sumamente desagradables, puesto que no siempre es factible repetir una fotografía que interese, ya por haber variado las circunstancias de tiempo, ya las de lugar, especialmente en los viajes.

15

Para obviar estos inconvenientes, se ha estudiado y realizado la nueva cámara fotográfica que constituye el objeto de la presente Memoria descriptiva y una de cuyas posibles formas de realización se representa, como simple ejemplo no limitativo, en los dibujos adjuntos.

20

La figura representa una vista, frontal y en perspectiva, de la cámara permitiendo apreciar sus características principales.

25

La cámara adopta la forma usual de un paralelepípedo con las bases menores sustituidas por semicilindros, encontrándose distribuidos sobre la misma sus diversos mecanismos que permite en un espacio reducidísimo disponer cuantos dispositivos se hacen hoy necesarios en una cámara fotográfica, según puede apreciarse examinando la figura.

30

En la periferia de la cámara sobresalen por su parte superior el contador de fotografías hechas (1); el disparador (2), con su correspondiente rosca para fijación del cable; el visor óptico (3); el soporte del visor (4); y por la parte inferior el cierre de fondo (5) y la rosca para el trípode (6); además de los mecanismos de bobinado de la película, de los que posteriormente se hará mención.

35

En el frente de la cámara van los principales dispositivos ópticos y mecanismos, según se ha indicado anteriormente, montados sobre una base (7), en la cual, rotando el

40

objetivo central se encuentran los diferentes mandos con sus correspondientes escalas circulares en circunferencias de diámetros crecientes, encontrándose en primer lugar el regulador de distancia (8), por simple giro, con su escala (9); el regulador de diafragma (10), en la parte inferior, con su correspondiente indicación; el obturador (11); y, al lado izquierdo de la cámara, la conexión para el flash (12).

45

Para cargar la máquina se introduce el principio de la película en la bobina de arrastre y se colocan ambas bobinas en sus alojamientos, tras lo cual se manipula la palanca de arrastre rápido (13), se oprime el disparador (2) y se manipula nuevamente la palanca (13), para que la película quede en disposición de obtener las primeras fotografías, una vez puesto a l el contador (1), con lo que se consigue que no pueda efectuarse una doble impresión ni arrastre en vacío.

50

55

Para retirar la película será suficiente con oprimir el mando de desembrague (14) y proceder al rebobinado, utilizando al efecto la rueda (15), que asoma por la parte superior izquierda de la cámara a la misma altura que la palanca (13).

60

Merced a la disposición descrita se consigue disponer en un reducidísimo espacio cuantos dispositivos se hacen precisos en una cámara moderna, sin que resulte su fabricación costosa, sino muy al contrario, de menor precio de venta que otras cámaras incompletas actualmente en el mercado, debido a su fabricación con chapa troquelada, que disminuye considerablemente el coste de la misma.

65

Claro es que el ejemplo de realización descrito y representado podrá ser alterado en detalles secundarios de materia, forma, dimensiones y decoración, sin por ello apartarse de sus principios fundamentales, según quedan expues-

•58886

tos.

70

N O T A

EN RESUMEN: El Modelo de Utilidad que, por veinte años se solicita para España y sus Colonias, ha de recaer sobre las siguientes reivindicaciones:

75

1ª:- " NUEVA CAMARA FOTOGRAFICA ", que se caracteriza porque tanto las piezas que constituyen la cámara propiamente dicha como la que sirve de soporte y alojamiento a los diversos dispositivos, están fabricados con chapa troquelada, disponiendo en el interior de la primera el alojamiento de los carretes de la película, la cual se desliza para la toma de vistas mediante una palanca que hace deslizar la película de cantidad precisa para situar una nueva toma sin posibilidad de pasar en el sentido contrario mientras no se desembrague mediante un botón situado en la parte inferior, para permitir el rebobinado mediante un botón dispuesto al lado opuesto al de la citada palanca.

80

85

2ª:- " NUEVA CAMARA FOTOGRAFICA ", según reivindicación 1ª, que se caracteriza porque en la concavidad formada por una chapa troquelada fija al frente de la máquina van dispuestos los dispositivos ópticos, regulador de distancias, diafragma, obturador, con sus correspondientes escalas, y conexión para el flash, lo que permite la fácil reparación en caso preciso y abarata el montaje y la construcción.

90

95

3ª:- Por último, se reivindica como objeto sobre el que ha de recaer el Modelo de Utilidad que, por veinte años se solicita para España y sus Colonias,

P O R

" NUEVA CAMARA FOTOGRAFICA. "

Todo conforme queda expresado en la presente Memoria -

- 5 - 58886

100

descriptiva que consta de cinco hojas escritas a máquina —
por una sola cara y dibujos que se acompañan.

Madrid, 4 de Marzo de 1.957.

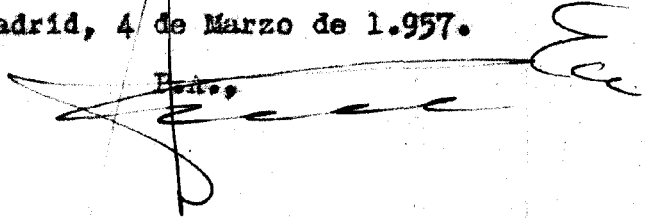
A handwritten signature, possibly 'E. ...', is written over the date. Below the signature, there are several horizontal scribbles and a vertical line that crosses through the signature.

•58886

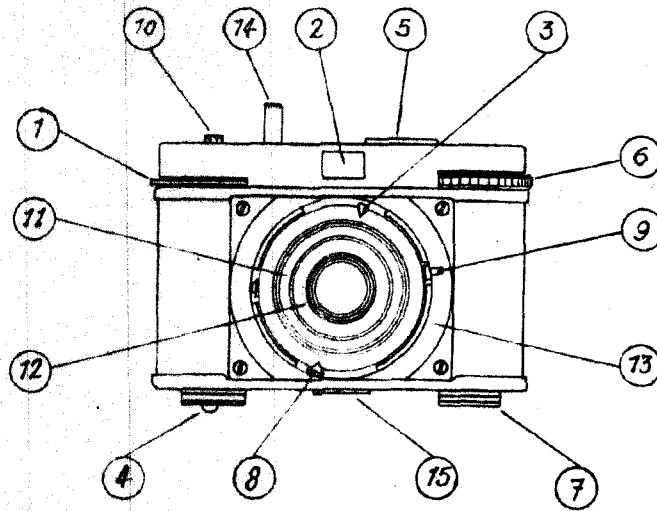

ESCALA VARIABLE
MADRID, 4 Marzo 1.957
R.A.

A large, stylized handwritten signature or scribble in black ink, overlapping the printed text and extending across the bottom right of the drawing area.