

• 58871

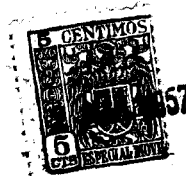

MEMORIA DESCRIPTIVA

Correspondiente a la solicitud de registro de un Modelo de Utilidad que, por veinte años se solicita para España y sus Colonias, a favor de Don Rafael BERGA CABRERA, domiciliado en Valencia, Plaza Xuquer, núm. 9.-----

p o r

" UN REVOLVER DE JUGUETE "

Debe reconocerse que entre los muchachos hay una gran inclinación por los juguetes de carácter guerrero, y de éstos son numerosos los modelos que imitando armas de fuego encierran verdadero peligro.

5 El objeto de la presente solicitud de Modelo de Utilidad es la realización de un nuevo tipo de revólver de juguete del todo inofensivo y que, por otra parte, tiene para los muchachos el atractivo de parecer externamente una arma auténticamente igual a los revólveres usados por los vaqueros norteamericanos cuyas aventuras tanto desean copiar los chicos actuales.

10 El nuevo revólver de juguete es casi del tamaño normal; está hecho con material metálico ligero; su cañón se halla aparentemente abierto por el extremo de la salida del proyectil; el tambor o barrilete de cápsulas tiene su exterior bien imitado, pero no admite balines de ninguna clase y está inmóvil, unido al cañón. Este conjunto del cañón y barrilete puede girar alrededor de una articulación existente en la delantera de la caja del mecanismo, como ocurre en los revólveres auténticos, pero en dicho lugar

15

• 58871

2.--

2



20 el cañón y el barrilete no presentan aberturas, por lo que no existe peligro de que se puedan introducir ahí materias inflamables, o arrojadizas con resorte.

Por el contrario, el mecanismo disparador de gatillo y percutor pueden funcionar aparentemente como en un auténtico revólver.

25 Por último, la superficie externa del cañón y del portabaqueta, del barrilete y de la caja de mecanismos va adornada con relieves afiligranados, y las cachas de la empuñadura, que están hechas de plástico prensado, lucen también artísticos motivos, todo al estilo de los revólveres que fueron usados en las llanuras del occidente norteamericano.

30 En esta memoria se describe como ejemplo sin carácter limitativo una realización del presente modelo de revólver de juguete. Tres figuras ilustran y completan las explicaciones.

35 La figura 1 muestra una vista longitudinal del revólver descrito en este ejemplo;

La figura 2 representa en silueta el mismo revólver abierto, y La figura 3 se refiere al detalle del mecanismo que mantiene en posición normal las dos partes articuladas del revolver.

40 Según se deduce de la observación de la figura 1, el aspecto externo de este revólver de juguete es igual al de los auténticos. El cañón (1) presenta en lo alto de su extremo el punto de mira para la puntería, y su ^{re} cámara, de seis alojamientos, está formada por el tambor o barrilete (2) cilíndrico, cuyo exterior está bien imitado, pero en realidad es inmóvil y forma pieza con el cañón. El mecanismo de gatillo (3) y percutor (4) funciona de un modo semejante al de un revólver verdadero, aunque el percutor carece de pieza de percusión. El gatillo va envuelto por el arco guardamonte (5), que tiene, como en los revólveres auténticos, el apoyo (6) sujetador, con el dedo corazón, para precisar

• 5887 t



50

la puntería.

Debajo del cañón y unido paralelamente a él se halla el tubo porta-baqueta (7), como en las verdaderas armas.

55

El conjunto del cañón, porta-baqueta y barrilete gira alrededor del eje (8) situado en la parte inferior de la delantera de la caja (9) del mecanismo, figura 2. Así ocurre ordinariamente en los revólveres para cargar o descargar las recámaras del barrilete, sol que aquí el movimiento es puramente imitativo.

60

El conjunto citado se mantiene en su posición normal, figura 1, o se inclina figura 2, mediante el trinquete (10) representado en la figura 3, en mayor escala que tienen las figuras anteriores.

65

Dicho trinquete lleva una rama horizontal que atraviesa las caras laterales (12) del cuerpo del arma por las ranuras (11). La rama horizontal está presionada lateralmente por el resorte (13) para que el trinquete permanezca enganchado en el borde de la ranura inferior existente en el barrilete (2). Para liberar el barrilete basta presionar desde el exterior, en el sentido de la flecha, sobre el extremo de la rama del trinquete. Hay, asimismo, un resorte interior alrededor del eje (8) para empujar hacia abajo el cañón y así conseguir que el borde inferior del barrilete se mantenga rígidamente inmovilizando contra la arista del repetido trinquete.

70

Al barrilete va unida una prolongación que queda escondida dentro de la caja (9) cuando el arma tiene su disposición normal, y cuyo objeto es dar mayor rigidez a la unión de las dos partes articuladas del revólver. Existe además en dicha prolongación un vástago (15), en el que se apoyan las palancas existentes entre el gatillo (3) y el percutor (4).

75

En (14) se ve el puño o empuñadura del revólver, cuyas cachas laterales están hechas en material plástico moldeado, y van adornadas con relieves, que en este ejemplo representan cabezas bovinas.

80



Finalmente, la superficie externa metálica del arma a que se refiere este ejemplo, va toda ella grabada con filigranas al estilo de los revólveres de los mencionados vaqueros del Oeste norteamericano.

85 En las varias realizaciones de este juguete caben pequeños cambios técnicos en su mecanismo interno, y en los adornos superficiales diversos, dentro de las reivindicaciones que se exponen a continuación.

N O T A

90 EN RESUMEN: El presente modelo de utilidad que, por veinte años se solicita para España y sus Colonias, deberá recaer sobre las siguientes reivindicaciones:

1ª.-UN REVOLVER DE JUGUETE, imitando los usados por vaqueros del Oeste norteamericano, cuyo conjunto de cañón, barrilete cilíndrico de recámaras y portabaqueta pueda girar y abatirse, como en
95 los revólveres verdaderos, alrededor de un eje transversal situado en la parte inferior de la delantera de la caja de mecanismos del arma; cuyo mecanismo consiste en un gatillo inferior enlazado por palancas internas en la caja con un percutor situado externamente
100 arriba y frente al barrilete; cuya empuñadura, lleva a ambos lados las cachas adheridas, y cuyo arco guardamonte, que protege el gatillo, tiene exteriormente el saliente ajustador de puntería.

2ª.-UN REVOLVER DE JUGUETE, de acuerdo con el número 1, caracterizado porque el barrilete cilíndrico de recámaras (que como se
105 sabe es giratorio en los revólveres verdaderos) es aquí inmóvil y sin las perforaciones para alojar balines, y va fundido en una sola pieza con el cañón y con el tubo estrecho que imita el portabaqueta.

3ª.-UN REVOLVER DE JUGUETE, según los números precedentes, caracterizado porque tiene debajo del barrilete, en el interior de
110 la caja, un trinquete que entra en una ranura de dicho barrilete

• 5887



5.--

• 58871

y un resorte lateral que sujeta al trinqueta al trinquete en esa posición con objeto de mantener el arma en su disposición normal y porque ese trinquete tiene una rama horizontal saliente en las caras de la caja para que, presionando sobre el saliente, el trinquete libere el barrilete y éste con su conjunto de cañón y portabaqueta pueda abatirse hacia abajo.

4ª.-UN REVOLVER DE JUGUETE, de acuerdo con los números anteriores, caracterizado porque alrededor del eje de giro del cañón hay colocado un resorte que tiende a hacer girar hacia abajo dicho cañón con objeto de que la ranura del barrilete se apriete contra la arista del trinquete y el todo resulte rígido.

5ª.-UN REVOLVER DE JUGUETE, según los números precedentes, caracterizado porque el barrilete en su parte posterior va prolongado por una como aleta que entra en la caja de mecanismos por una ranura que ésta tiene en su cara superior; aleta que queda escondida y sujeta en la caja para dar mayor rigidez al conjunto.

6ª.-UN REVOLVER DE JUGUETE, según los números anteriores, caracterizado porque las superficies externas metálicas llevan grabadas filigranas, y las de las cachas van adornadas con relieves.

7ª.-Por último se reivindica como objeto sobre el que ha de recaer el presente Modelo de Utilidad que, por veinte años se solicita para España y sus Colonias,-----

p o r

" UN REVOLVER DE JUGUETE "

Todo conforme queda expresado en la presente memoria descriptiva que consta de cinco hojas foliadas y escritas a máquina por una sola cara y plano que se acompaña.

Madrid, 2 de Marzo de 1.957.-

P. A.,

PEDRO FELIX MORA
AA

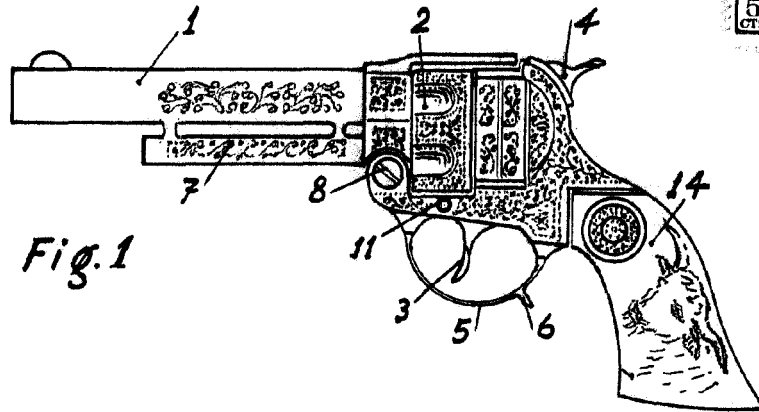

Fig. 1

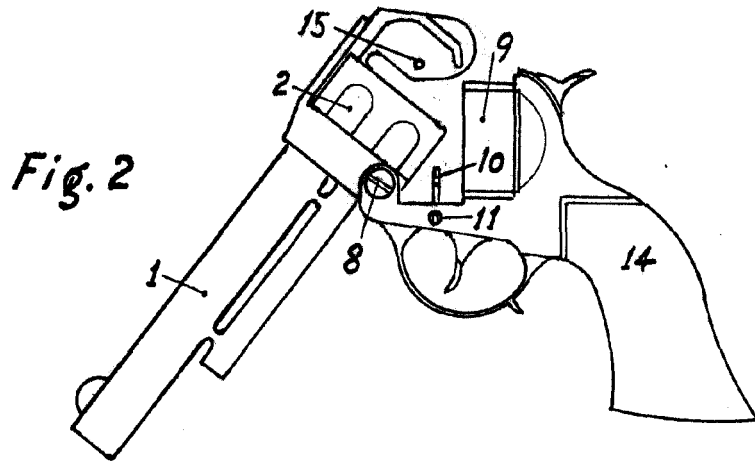

Fig. 2

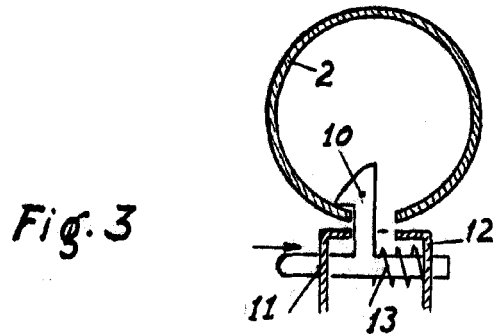

Fig. 3

• 58871

ESCALA VARIABLE
MADRID,
P.A.,

27 MAR. 1957

PEDRO FELIX MADR...
S.A.