



• 58860

M O D E L O
D E
U T I L I D A D

para "JUEGO DE IMPRESOR", a favor de DON EUGENIO JORDANA PARETO y DON JUAN NIETO GRAS, domiciliados en BARCELONA, Plaza de Cataluña, 9.

- . -

MEMORIA DESCRIPTIVA

El presente modelo de utilidad se refiere a un juego de impresor que se caracteriza por comprender un tablero o soporte donde está dispuesto un tampón, encajes para una serie de tipos formados por trazos de curvaturas o formas arbitrarias y sencillas, componibles para formar dibujos o figuras diversas, así como una paleta de pintor con pastillas de colores y pinceles para iluminar los dibujos confeccionados con los tipos anteriores.

5. Para facilitar la explicación se acompaña a la presente memoria una lámina de dibujos en los que se ha representado una realización que se cita a título de ejemplo no limitativo.

10.



• 58860

En el dibujo:

la figura 1, es una perspectiva del juego;

la figura 2, muestra varios tipos, y

la figura 3, varios dibujos hechos con los mismos.

5. Esencialmente, el modelo está formado por un resorte 10, por ejemplo un tablero de cartón o similar adaptable a una caja que lo habrá de contener junto con los demás accesorios del juego y algunas láminas de muestra para los dibujos que se pueden realizar.

10. Fijado al cartón 10 está un tampón 11 provisto de su tapa 12, y una paleta de pintor 13 en la que se aprecia las pastillas de colores 14 y un recipiente para agua 15 con un pincel 16 para la aplicación del color.

15. Alrededor de los elementos descritos, el tablero comporta cortes o dispositivos de fijación equivalentes 17 distribuidos sobre toda su superficie en los que se acondiciona tipos 18 de modo que resulte fácil su identificación. Cada uno de estos tipos, utilizable en conjunción con el tampón descrito para imprimir su figura sobre un papel, está provisto de un trazo o figura sencilla de las que se aprecia varias muestras en 19, figura 2, cuyos trazos pueden ser combinados sobre el papel para dar lugar a dibujos o figuras diferentes según se aprecia por la figura 3.

20. Las figuras resultantes pueden ser coloreadas utilizando el equipo de pintor descrito.

25. Se aprecia por lo descrito e ilustrado que el juego no se limita a la simple provisión de un sistema de impresión convencional, sino que la multitud de figuras o trazos de los tipos descritos permite alcanzar un número extraordinario de combinaciones caprichosas, formando figuras que, ninguna de ellas, responde directamente a un tipo determinado.

30.



58860 - 1 MA

El modelo, en su esencialidad, puede ser desarrollado en otras variantes que difieran en detalle de las indicadas y a las cuales alcanzará igualmente la protección que se recaba. Podrá, pues, ser construido en cualquier forma y tamaño, con los materiales más adecuados, por quedar todo ello comprendido

5. en el espíritu de las reivindicaciones:

- . -

N O T A

Descrito el objeto y utilidad del modelo, lo que se declara no divulgado ni practicado en España, comprende las siguientes reivindicaciones:

10. 1. Juego de impresor caracterizado porque comprende un tablero o soporte donde están dispuestos un tampón, encajes para una serie de tipos formados por trazos de curvaturas o formas arbitrarias y sencillas, componibles para formar dibujos o figuras diversas, así como una paleta de pintor con pastillas u otros elementos suministradores de colores y pinceles para
15. iluminar los dibujos confeccionados con los tipos anteriores.
2. Juego de impresor.
- Según se describe y reivindica en la presente memoria descriptiva que consta de tres hojas, foliadas y escritas a máquina
20. por una sola cara, acompañadas de una lámina de dibujos.

Madrid, a . 1 MAR 1957

EUGENIO JORDANA PARETO

JUAN NIETO GRAS

p. a.

JAIME ISERN MIRALLES

O.tp.

Fig. 1

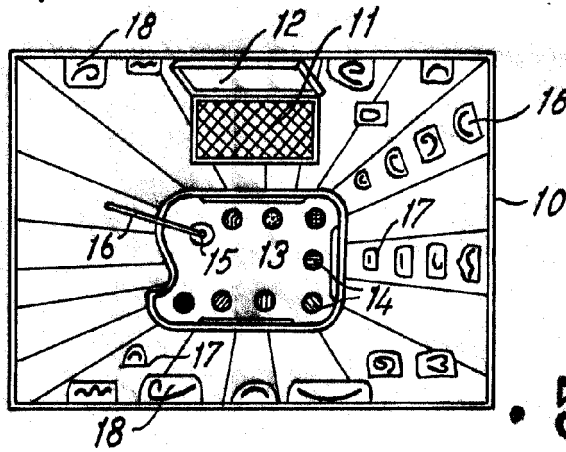

. 58860

Fig. 2

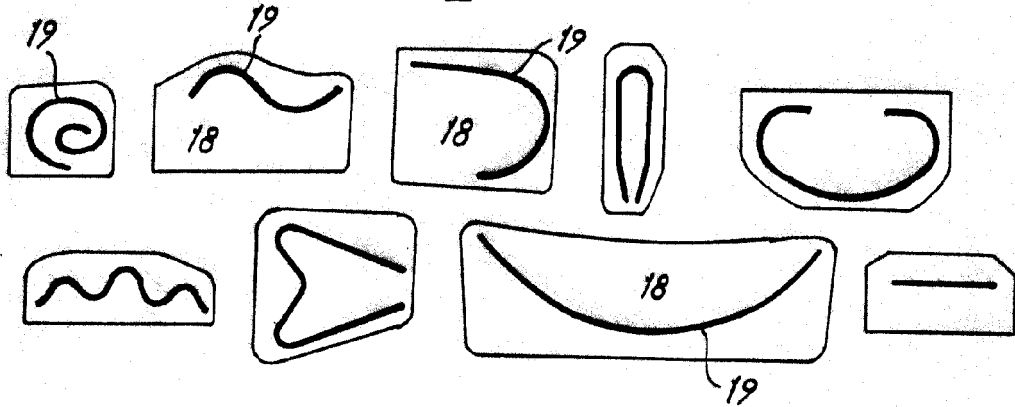
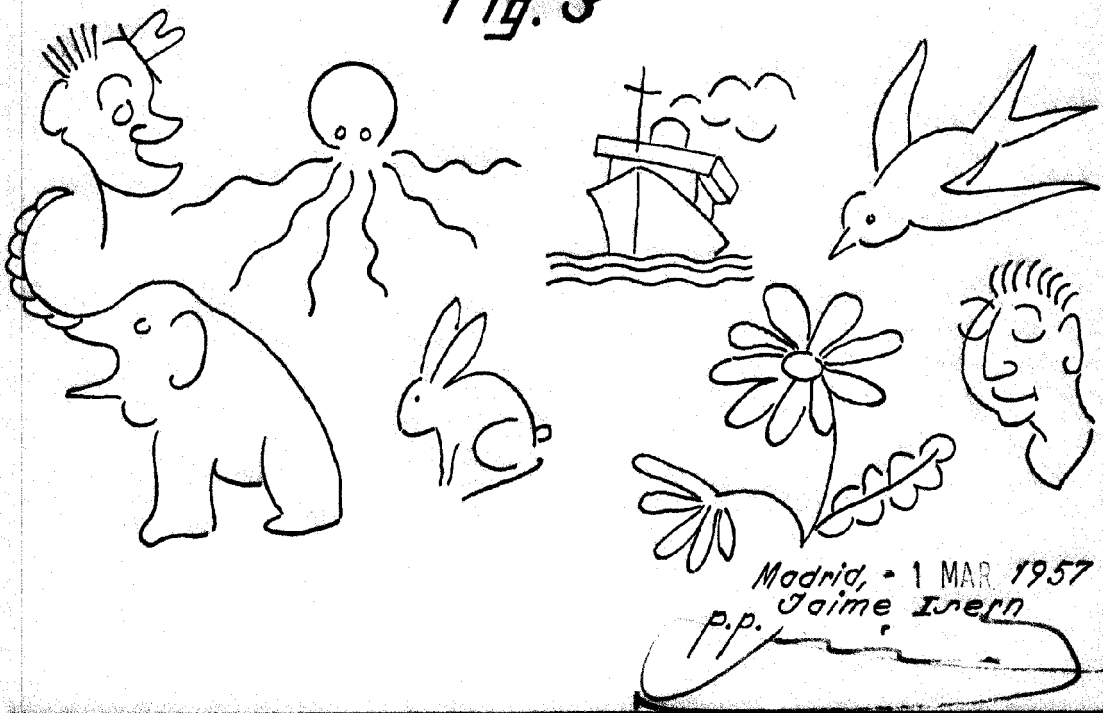

Fig. 3



Madrid, - 1 MAR 1957
Jaime Isern
p.p.