



• 58857

MEMORIA DESCRIPTIVA

que se acompaña

a la solicitud de

un MODELO DE UTILIDAD por VEINTE AÑOS en ESPAÑA, a favor de D.
JOSE COMPANYY MOLL, de nacionalidad española, domiciliado en
VALENCIA, c/ Dr. Olóriz, 10,

p o r

"NUEVO MODELO DE LAVA-PISOS"

* * *

• 58857



5 La invención a que se refiere la presente memoria constituye una novedad industrial con características y ventajas que la hacen merecedora del privilegio de explotación exclusiva, por ella solicitado, de acuerdo con las prescripciones del Estatuto vigente sobre Propiedad Industrial de fecha 26 de Julio de 1.929, texto refundido, publicado el 30 de Abril de 1.930.-

10 El Modelo de Utilidad que se solicita se refiere a un nuevo modelo de lavapisos en el que son características esenciales los medios a base de los cuales se efectúa la fijación de la esponja o elemento similar así como la disposición del apéndice en que encaja el mango.

15 Los medios de fijación de la esponja están formados por pasadores en U con sus extremos roscados, cuyos pasadores se sitúan atravesando la oquedad del soporte en dos pares de orificios, cada uno de ellos, practicados en las paredes longitudinales del repetido soporte. En los extremos roscados de los pasadores se acoplan tuercas de mariposa mediante las cuales se asegura la posición de aquellos pudiendo ser fácilmente accionadas manualmente para el montaje y desmontaje de la esponja o elemento similar.

20 El soporte está provisto de dos series de orificios en su cara superior que permiten el perfecto escurrido de la esponja, así como de bordones en relieve que refuerzan la resistencia del conjunto.

25 El elemento para la fijación del mango está constituido por un simple casquillo cilíndrico inclinado respecto de su base estando esta formada por el despliegue de la lámina a partir de la cual se ha construido el tubo de manera que resultan un par de aletas laterales que se adaptan por soldadu-

30



58857

ra a la cara superior del soporte propiamente dicho, quedando rígidamente unido a dicha cara superior.

35 Como un ejemplo de realización de la idea expuesta se han realizado unos dibujos que se acompañan en lámina única a la presente memoria, y en los cuales se representa el lavapisos en cuestión, en una vista en perspectiva, figura 1ª, y un detalle por su parte inferior, figura 2ª.-

40 En la figura 1ª puede verse con claridad la disposición sobre el soporte propiamente dicho 1 del casquillo de fijación del mango 2 mediante las aletas de base de este último 3 soldadas al soporte. Los orificios 4 que facilitan el escurrido y el bordón 6 que refuerza la rigidez del soporte.

45 En la figura 2ª se aprecia la forma y disposición de los pasadores en U, para fijación de la esponja, 7 y 8 cada uno de los cuales queda dispuesto en los orificios 9, 10, 11 y 12 practicados dos a dos en cada una de las paredes longitudinales del soporte 1.- Las tuercas de mariposa, 13 y 14 acopladas en los extremos roscados de los pasadores determinan la fijación de los mismos.

50 La colocación de la esponja se realiza desmontando los pasadores y encajándola dentro del soporte 1.- Posteriormente, los pasadores atraviesan con sus extremos aguzados la parte de esponja encajada sujetándola por cuatro zonas transversales de una forma sólida. Las especiales características de los pasadores aseguran la inmovilidad de la esponja y evitan, 55 por consiguiente, su desgaste prematuro.

60 Hecha la descripción precedente es necesario añadir que los detalles de realización de la idea expuesta pueden variar sin que por ello cambie la esencia de la invención, que es la que se desprende de los párrafos precedentes, y la que se rei-

• 58857



vindica en la siguiente

NOTA

En resumen; El Modelo de Utilidad que se solicita recaerá sobre las reivindicaciones siguientes:

65 1º.-NUEVO MODELO DE LAVA-PISOS, caracterizado esencialmente por el hecho de estar provisto de dos pasadores en U de extremos aguzados y roscados que penetran por dos orificios practicados en una de las paredes del soporte de esponja propiamente dicho, atravesando la masa de esta esponja y yendo a
70 aparecer por otros dos orificios practicados en puntos correspondientes de la pared del soporte opuesta a la anterior donde se fijan mediante tuercas de mariposa; estando dotado además el soporte de un apéndice tubular fijo a su cara superior en posición inclinada, realizándose la fijación mediante el
75 despliegue de los extremos inferiores de la lámina que ha dado lugar a la formación del tubo, cuyos extremos quedan soldados en la repetida cara superior del soporte.

80 2º.-Se reivindica, por último, como objeto sobre el que ha de recaer el Modelo de Utilidad que se solicita: NUEVO MODELO DE LAVA-PISOS.-

Todo conforme queda descrito en la presente memoria, que consta de cuatro páginas escritas a máquina por una sola cara y dibujos que se acompañan.

Madrid, 1 de Marzo de 1.957

ALFONSO UNGRIA,



FIG. 1^a

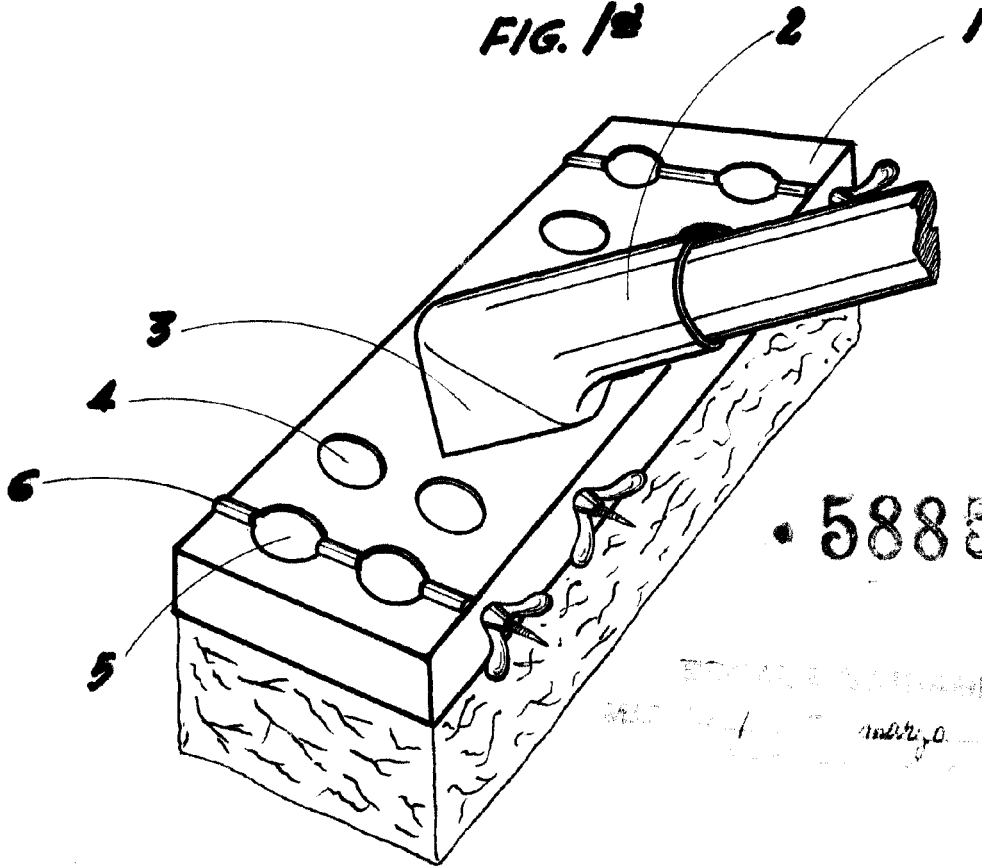

• 58857

ESTADIA MOLL
MOLLETA DE MOLL

FIG. 2^a

