

H/V.



• 58855

- 1 -

# Memoria Descriptiva

*para*

un Modelo de Utilidad,  
por veinte años en España

*a favor de*

Piaggio & C. Soc. p. Azioni

- sociedad italiana -

*residente en*

Genova (Italia)

Via Antonio Cecchi, 6

*por:*

» MANILLAR PARA MOTOCICLOS CON TAQUIMETRO Y CUENTAKILOMETROS  
INCORPORADOS A SU ENVOLTURA »

---

58855



- 2 -

5 El presente modelo de utilidad se refiere a una solución constructiva particular del manillar de guía para motovehículos, caracterizado por el hecho de que en correspondencia de la parte central de la misma envoltura convenientemente conformada y perfilada para servir de soporte del faro y para guardar la estructura resistente de la dirección, se practica también una caja para alojar el taquímetro-cuentakilómetros, con el cuadrante o esfera vuelto hacia arriba y bien visible por el conductor.

10 El dibujo adjunto representa el modelo en planta y en sección transversal de la dirección. Del mismo dibujo se desprende que la envoltura o caja central formada por dos semicajas 1 - 2 ensambladas en la sección media longitudinal del manillar, y unida al cuerpo de éste en 3, se perfila de modo que, además de soporte del faro 6, forme una caja soporte 4 adecuada para recibir el taquímetro-cuentakilómetros 5, lo mismo que la esfera colocada en la parte superior.

15

-----

38855

- 3 -



N O T A.-

\*\*\*\*\*

El presente modelo de utilidad comprende las siguientes reivindicaciones:

6 1.- Manillar para motocicletas, caracterizado por-  
 que en correspondencia de la parte central en la misma envol-  
 tura de perfil adecuado y conformada para actuar de soporte  
 del faro y para guardar la estructura resistente de la direc-  
 ción, se practica también una caja-soporte, para contener en  
 10 ella el taquímetro-cuentakilómetros con la esfera vuelta ha-  
 cia arriba en posición bien visible por parte del conductor  
 o motorista.

2.- Manillar para motocicletas con taquímetro y cuen-  
 takilómetros incorporados a su envoltura.

15 Según se describe y reivindica en la presente me-  
 moria descriptiva y se ilustra con los dibujos que a la mis-  
 ma se acompañan.

Consta esta memoria de tres hojas foliadas y es-  
 critas a máquina por una sola cara.

Madrid, a 1<sup>a</sup> de Marzo de 1957.

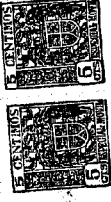

58855

58855

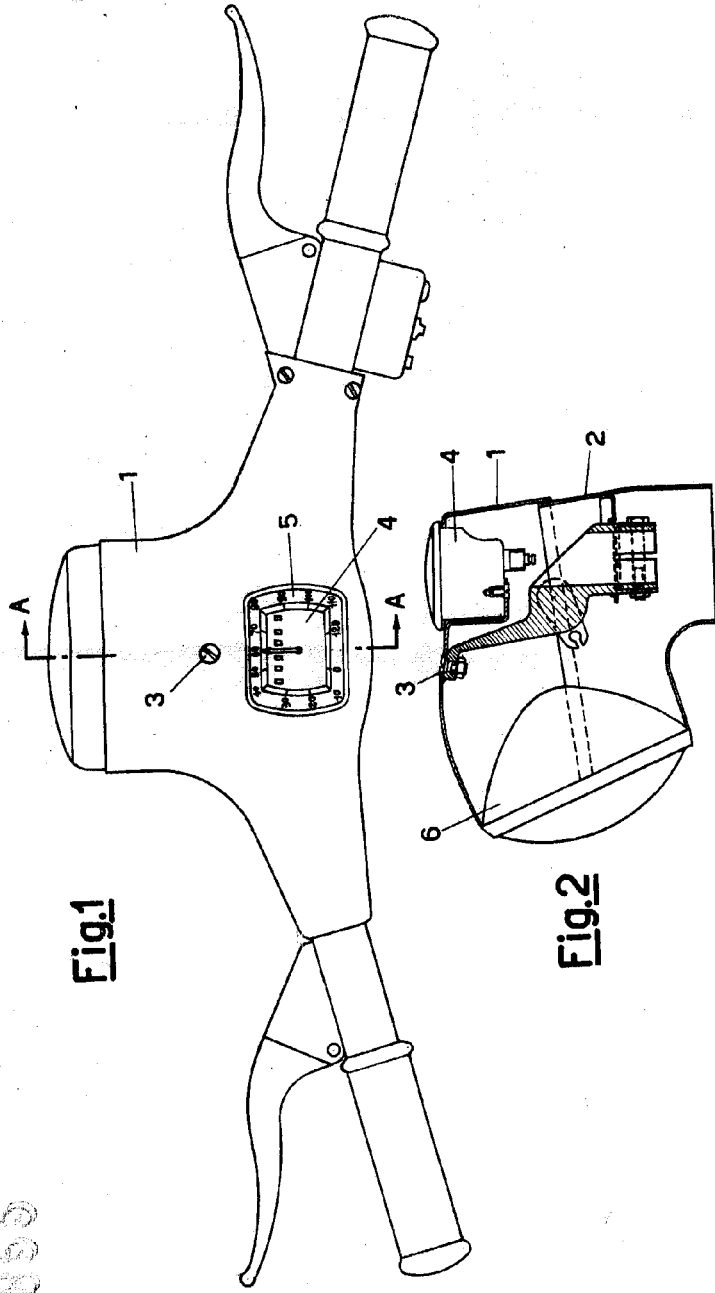

Fig. 1

Fig. 2

58855  
H. J. GIBBY