

27 FEB



58841

MEMORIA DESCRIPTIVA

que se acompaña a una solicitud de Modelo de Utilidad, por veinte años, para España y sus Posesiones, por DISCO PARA ELECTRO ESMERILADORA PERFECCIONADO, a favor de Industrial Cutting S.A.E., de nacionalidad española, residente en Madrid, Carretera de Aragón nº 234.

-----

Se conocen los discos destinados al esmerilado, que funcionan acoplados a la máquina de esmerilar, efectuando su acción mediante un giro sumamente rápido.

5 Estos discos, que pueden estar fabricados de una o de varias piezas indistintamente, son completamente planos y se fijan al eje de giro de la máquina mediante una rosca doble o sencilla, según la modalidad, que se acopla al terminal de dicho eje de giro, que pasa a través de una perforación prevista en el centro del disco plano.

10 Este sistema de ajuste ofrece el grave inconveniente de que dicho disco no puede trabajar completamente plano en toda su extensión, ya que lo impide el relieve de la citada rosca, con lo que cierta clase de trabajos no pueden efectuarse.

25 Para evitar este inconveniente, y tras diversas me-



58841

bas basadas en las posibilidades de orden técnico, mecánico y funcionales del aparato, se ha llegado al presente Modelo de Utilidad, que recae en un disco para electro esmeriladoras y máquinas similares, ejecutado de tal forma que hace posible el trabajo de dicho disco completamente plano aprovechando toda la superficie de trabajo del mismo.

Con el fin de ilustrar la presente descriptiva, se acompaña una hoja de planos en la que se representa una ejecución de este Modelo de Utilidad, citada a título de ejemplo meramente explicativo, no limitativo. En dicha hoja,

La fig. 1 es un corte vertical del disco por su eje. (diametral).

La fig. 2 es una planta de la fig. 1.

El disco está constituido por diversas capas de materiales adecuados, debidamente comprimidos (1), con sus zonas de ataque (2) correspondientes.

Dicho disco, presenta por su parte superior, un saliente (2), que corresponde a un entrante circular (3) de la cara inferior, dispuesto concéntricamente respecto a la perforación central (4) de dicho disco.

Acoplado dicho disco a la máquina que lo acciona, por la parte saliente (2) el eje de ésta atraviesa la perforación (4) y queda anclado mediante una tuerca que se aloja en el entrante (3), quedando encajada a un nivel ligeramente inferior que el de la cara de trabajo del disco, y en virtud de no sobresalir de la misma, dicha cara de trabajo muestra toda su superficie utilizable al mismo.

En el presente modelo de utilidad cabe cualquier variante ejecutiva siempre que no se altere su esencia, pudiéndose fabricar en toda clase de materiales apropiados,



58841

con una sola capa o con varias capas prensadas de material, y en toda clase de diámetros y grosores adecuados, sin limitación.

-----

50

NOTA - Descrito suficientemente cuanto antecede, sólo resta consignar que lo que se declara propio, útil y nuevo del solicitante, es lo comprendido en las siguientes

REIVINDICACIONES

55

1 - Disco para electro esmeriladora, perfeccionado, caracterizado por estar constituido de diversas capas de material apropiado, debidamente prensadas y comprimidas, dotado en su anverso y reverso de las correspondientes zonas de ataque, y caracterizado asimismo, por presentar en su superficie superior un resalte circular que determina un entrante circular en la cara de ataque, dispuesto concéntricamente respecto a la perforación central de que se dota al disco.

60

65

2 - Disco, según reivindicación 1ª caracterizado porque el mismo se acopla al eje de giro y soporte de la máquina que lo porta, el cual atraviesa la perforación central del disco y es fijado por una tuerca roscada que queda alojada en la concavidad de la cara de trabajo de dicho disco, sin sobresalir del nivel de la misma, permitiendo la utilización de toda la cara de ataque del disco en su trabajo.

70

3 - DISCO PARA ELECTRO ESMERILADORA PERFECCIONADO.

Todo según queda descrito en la presente Memoria, que consta de tres hojas foliadas y mecanografiadas por una sólo cara, con setenta y y cuatro líneas y plano adjunto.

Madrid, 27 de Febrero de 1957

P.A.

*Marquez*

58841

27

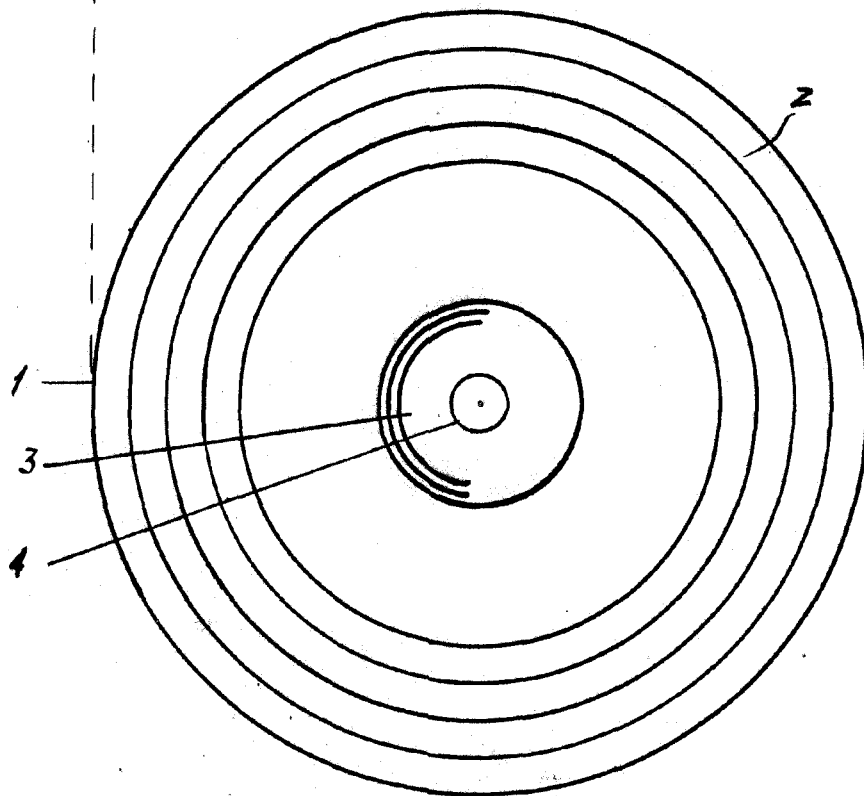
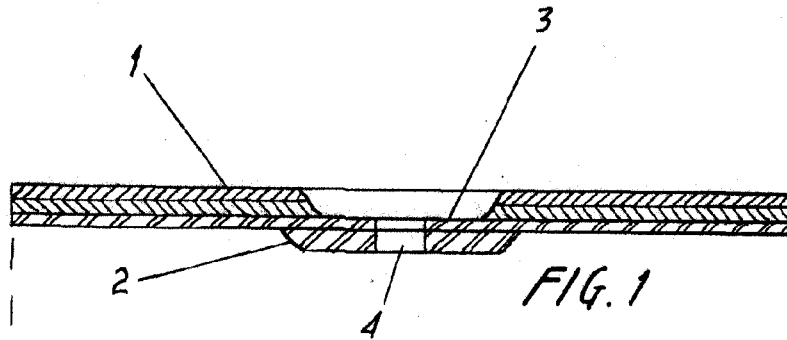

FIG. 2

MADRID 27 FEBRERO 1957

*Alvarado*

ESCALA VARIABLE