

58818 -



• 58818

MODELO DE UTILIDAD

por 20 años

por "UN RESONADOR PERFECCIONADO PARA ALTAVOCES", a favor de D<sup>a</sup> Susana Larrégola Perelegre, de nacionalidad andorrana, domiciliada en Barcelona, Valls y Taberner, 9.

=====

MEMORIA DESCRIPTIVA

Se describe en este Modelo de utilidad un nuevo resonador para altavoces, que presenta una disposición tal que se compensa totalmente la frecuencia de resonancia propia del altavoz, obteniéndose una respuesta con un mínimo de distorsión para una amplia gama de frecuencias.

A título de ejemplo se adjuntan unos dibujos de una realización concreta de este resonador, el cual consiste en definitiva en una caja prismática rectangular -1- en una de cuyas caras -2- se aplican los altavoces, habiénd-



10. dose supuesto en los dibujos el caso de un solo altavoz para simplificar, siendo fundamental que no exista la cara opuesta a -2-, y que toda la caja -1- quede encerrada en otra -3- semejante a la primera, quedando sus respectivas caras separadas entre sí, de una distancia proporcionada a las dimensiones de la caja -1-, la cual, a su vez, depende del tipo de altavoz de que vaya provista, teniendo por estos espacios libre salida el sonido emitido por la cara posterior del altavoz.
- 15.

20. La parte abierta de la caja -3-, queda en coincidencia con el plano ideal que contiene la cara -2- del altavoz de la caja -1-.

Todo cuanto no afecte, altere, cambie o modifique la esencia del resonador descrito, será variable a los efectos del actual Modelo.

25. N O T A.

Se reivindica como objeto de este registro por Modelo de utilidad:

1. - Un resonador perfeccionado para altavoces, caracterizado por estar formado por una caja prismática rectangular, con el altavoz aplicado en una de sus caras, estando abierta por el lado opuesto, siendo fundamental que quede situada dentro de otra caja mayor, con una cara abierta en coincidencia con el plano que contiene la cara de la primera caja que va provista del altavoz, quedando una separación entre las respectivas paredes de las dos cajas.
- 30.
- 35.

Sean cuales fueren las circunstancias que concurren en la esencialidad del Modelo de utilidad definido en la anterior reivindicación, cual objeto es:

40. 2. - "UN RESONADOR PERFECCIONADO PARA ALTAVOCES".



Consta la presente memoria de tres hojas foliadas, mecanografiadas por una sola cara y del dibujo unido a la misma.

Barcelona, trece de febrero de mil novecientos 45. cincuenta y siete.

P.A. de D<sup>a</sup> Susana Larrégola Perelegre,

L. DURAN  
P. P.

• 58818

N

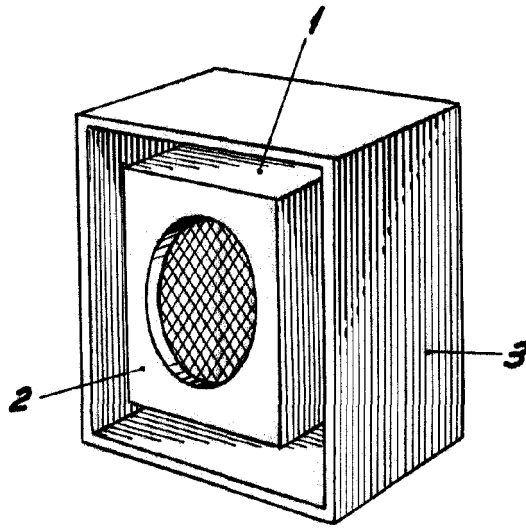

Fig. I

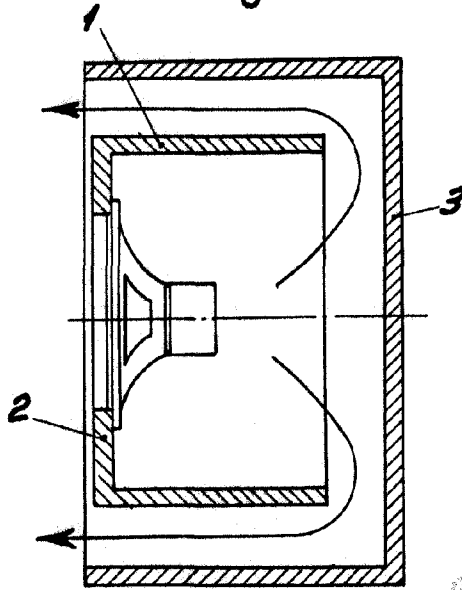

Fig. II

58818

BARCELONA, 13 FEBRERO DE 1957

L. DURAN  
P.P.

ESCALA VARIABLE