



58780

58780

- 1 -

MEMORIA DESCRIPTIVA

que se acompaña

con la solicitud de

un MODELO DE UTILIDAD por veinte años en España

a favor de DON JULIO ALMODOVAR BOTELLA, residente

en ASPE (Alicante)

por

« TROMPETA DE JUGUETE »



5

La invención a que se refiere la presente memoria, constituye una novedad industrial, con características y ventajas que la hacen merecedora del privilegio de explotación exclusiva que por ella se solicita, de acuerdo con las prescripciones del Estatuto vigente sobre Propiedad Industrial, de 26 de Julio de 1929, texto refundido, publicado el 30 de abril de 1930.

10

A continuación vamos a describir un Modelo de trompeta de juguete, que por su graciosa presentación, y doble sonido tendrá una favorable acogida tanto por el gremio juguetero, como por el público consumidor, ya que al llevar una pieza con una figura grotesca adosada a la boca de la trompeta hace de la misma un juguete inigualable.

15

Este Modelo podrá fabricarse en cualquiera de los materiales hasta ahora conocidas o que en el futuro salgan al mercado, pero especialmente servirá el plástico o similar por su gran ductilidad.

20

La trompeta está constituida por tres piezas, una que forma la boquilla propiamente dicha, otra que corresponde a una parte abocinada y otra que encaja en la terminación o boca del instrumento.

25

La boquilla se compone de un segmento circular hueco, con un orificio en la parte superior, un elemento para su acoplamiento en la parte abocinada con otro orificio lateral para la salida del aire y una oazoleta portadora de dos lengüetas en posición contrapuesta para la producción de sonidos graves y agudos.

30

La boca de la parte abocinada encaja en una pieza moldeada con figuras grotescas, provista de orificios convencionales para la salida del sonido.

Para mejor comprensión de la idea expuesta, se acompa-



35

ña una lámina de dibujos en la cual en la Fig. 1ª se representa la trompeta señalando la letra A la misma, B la pieza que encaja en la boca la parte de boquilla donde vá el orificio lateral H, D la superior que se apoya en los labios para tocar y E la cazoleta portadora de las lengüetas que producen el sonido.

40

En la Fig. 2ª se representa la pieza que encaja en la boca de la trompeta, señalando la misma con la letra B, con G el orificio de salida del sonido, que en este caso es la boca del muñeco grotesco, y con F. los cortes para mejor acoplamiento de esta pieza.

45

Hecha la descripción precedente, es preciso añadir que los detalles de realización de la idea expuesta, pueden variar, sin que por ello cambie la esencia de la invención que es la que se desprende de los párrafos que anteceden y se reivindica en la siguiente

N O T A

50

En resumen: El Modelo de Utilidad que se solicita, recaerá sobre las reivindicaciones siguientes:

55

1ª.- TROMPETA DE JUGUETE, que se caracteriza porque está constituida por tres piezas, una que forma la boquilla propiamente dicha, otra que corresponde a una parte abocinada y otra que encaja en la terminación o boca del instrumento,

60

2ª.- TROMPETA según reivindicación 1ª, que se caracteriza porque la boquilla se compone de un segmento circular hueco, con un orificio en la parte superior, un elemento para su acoplamiento en la parte abocinada con otro orificio lateral y una cazoleta portadora de dos lengüetas en posición contrapuesta para la producción de sonidos de tonos diferentes.

58780



65

3ª.- TROMPETA según reivindicaciones anteriores, que se caracteriza porque la boca de la parte abocinada encaja en una pieza moldeada con figuras grotescas, provista de orificios convencionales para la salida del sonido.

3ª.- TROMPETA DE SUCUETE.

70

Todo conforme queda descrito en la presente memoria, que consta de cuatro páginas escritas a máquina y dibujos que se acompañan.

Madrid, 23 de Febrero de 1957

JOSÉ LAHIDALGA



58780

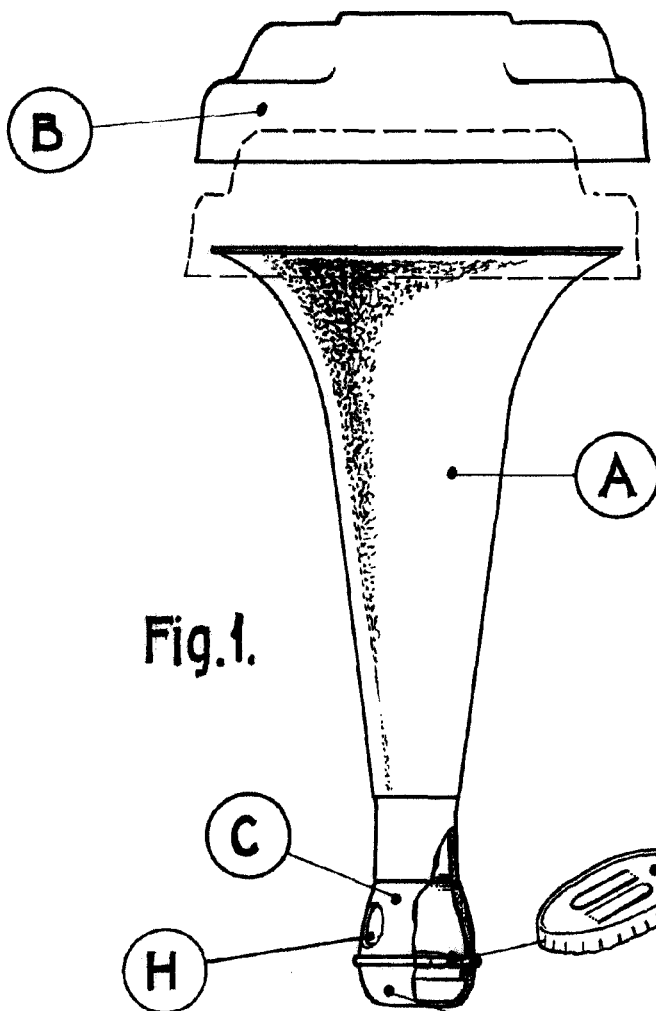

Fig. 1.

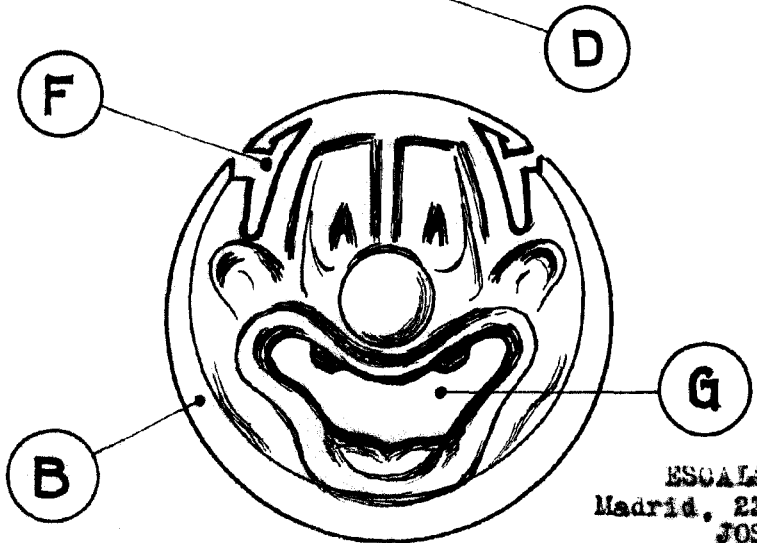

Fig. 2.

ESCALA VARIABLE
Madrid, 23 de febrero de 1957
JOSE LAHIDAGA
Julaidy