



• 58774

- 1 -

MEMORIA DESCRIPTIVA

que se acompaña

con la solicitud de

un MODELO DE UTILIDAD, por veinte años en ESPAÑA
a favor de DON JULIO ALMODOVAR BOTELLA, residente
en ASPE (Alicante).

por

“ CAMIONETA CONVERTIBLE ”



La invención a que se refiere la presente memoria, constituye una novedad industrial, con características y ventajas que la hacen merecedora del privilegio de explotación exclusiva que por ella se solicita, de acuerdo con las prescripciones del Estatuto vigente sobre Propiedad Industrial, de 26 de Julio de 1929, texto refundido, publicado el 30 de abril de 1930.

Con el presente Modelo, se consigue el convertir en una camioneta de reparto o furgoneta, una camioneta corriente, bastando para ello, el colocar la caja supletoria encima de la caja chasis de la camioneta, mediante unos resaltes que lleva la misma, e introducir unos pivotes de que van provistas la puerta de la caja supletoria en los orificios de la parte trasera del chasis.

De este modo, se lograr tener dos coches distintos, en uno solo, con gran regocijo de los pequeños. Igualmente la camioneta de reparto puede abrir las puertas, mediante los pivotes que la hacen girar y que van introducidos en la parte superior de la caja e inferior del chasis, introduciendo la uña del dedo en un resalte que llevan las hojas de las puertas.

Esta camioneta lleva además especialmente dispuesto, en la parte superior un porta-maletas o bultos, para dar mayor veracidad y similitud con una de verdad.

Está constituida por una camioneta de juguete con una caja especialmente dispuesta para recibir una parte complementaria que sirva para su recubrimiento.

La caja del chasis del camión o camioneta, tiene unos salientes laterales que encajan con las oquedades correlativas realizadas en la parte que lo recubre, lográndose así la fijación entre ambos.



35

El recubrimiento de la caja del chasis del camión o camioneta, está constituido por otra caja preferentemente de material transparente dotada de dos puertas traseras de mayor longitud que el resto, con dos goznes de giro para permitir la apertura o cierre de la caja del chasis.

40

La parte superior del recubrimiento referido tiene dispuestos unos soportes para el acoplamiento sobre ellos de herramientas, o cualquier otro útil que se desée.

45

Este Modelo podrá fabricarse en cualquier material, tanto de los conocidos hasta la fecha, como de los que posteriormente puedan salir al mercado.

50

Para mejor comprensión de la idea expuesta, se acompaña una lámina de dibujos en la cual y en la Fig. 1ª se representa la camioneta vista de costado, sin el recubrimiento, señalándose con la letra C los resaltes para sujetar la caja complementaria.

55

En la Fig. 2ª puede verse la caja complementaria, señalándose ésta con la letra A, con la B el resalte que se apoya en la caja-chasis, con D los pivotes o goznes que hacen el giro de las puertas, con F el resalte donde se introduce el gozne de la parte superior de la puerta, con G el resalte que permite abrir las puertas, con L la puerta propiamente dicha, o sea una de sus hojas, con J una parte del porta-maletas donde pueden descansar, hierros grandes etc., y con H una vista lateral del mismo.

60

En la Fig. 3ª se representa ya la camioneta con el recubrimiento puesto y convertida en furgoneta, indicando la letra A el recubrimiento, B el resalte que se apoya en la caja chasis, C los resaltes para sujetar la caja-recubrimiento, E la parte trasera donde lleva el orificio para introducir el gozne inferior de la puerta y H y J la parte lateral y



frontal del portaequipajes.

65 Hecha la descripción precedente, es preciso añadir que los detalles de realización de la idea expuesta, pueden variar, sin que por ello cambie la esencia de la invención, que es la que se desprende de los párrafos que anteceden, y se reivindica en la siguiente

N O T A

70 En resumen: El Modelo de Utilidad que se solicita, recaerá sobre las reivindicaciones siguientes:

75 1ª.- CAMIONETA CONVERTIBLE, que se caracteriza porque está constituida por una de juguete con una caja especialmente dispuesta para recibir una parte complementaria que sirva para su recubrimiento.

80 2ª.- CAMIONETA según reivindicación 1ª, que se caracteriza porque la caja del chasis de la camioneta tiene unos saliente laterales que encajan con las equedades correlativas realizadas en la parte que lo recubre, lográndose así la fijación entre ambos.

85 3ª.- CAMIONETA según reivindicaciones anteriores, que se caracteriza porque el recubrimiento de la caja del chasis de la camioneta está constituido por otra caja, preferentemente de material transparente, dotada de dos puertas traseras de mayor longitud que el resto, con dos goznes de giro para permitir la apertura o cierre de la caja del chasis.

90 4ª.- CAMIONETA según reivindicaciones anteriores, que se caracteriza porque la parte superior del recubrimiento referido, tiene dispuestos unos soportes para el acoplamiento sobre ellos de herramientas o cualquier otro útil que se desée.

5ª.- CAMIONETA CONVERTIBLE.

• 58774²³



Todo conforme queda descrito en la presente memoria, que consta de cinco páginas escritas a máquina y dibujos que se acompañan.

95

Madrid, 23 de Febrero de 1957

JOSE LAHIDALGA



58774

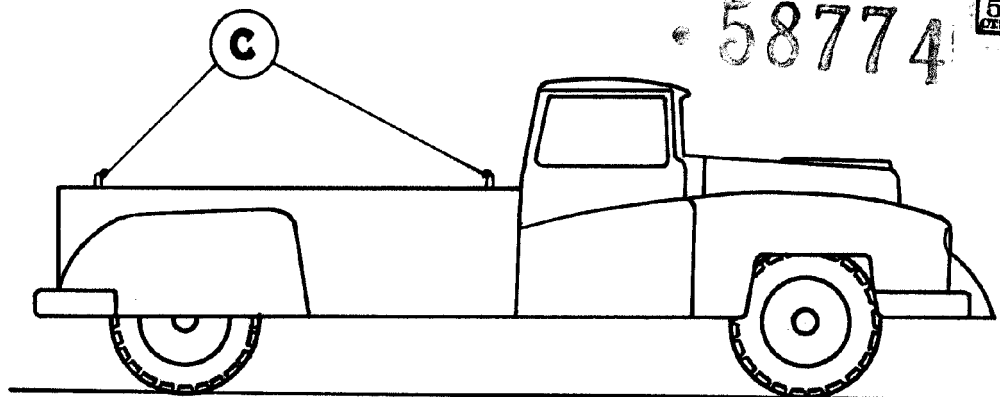

Fig. 1.

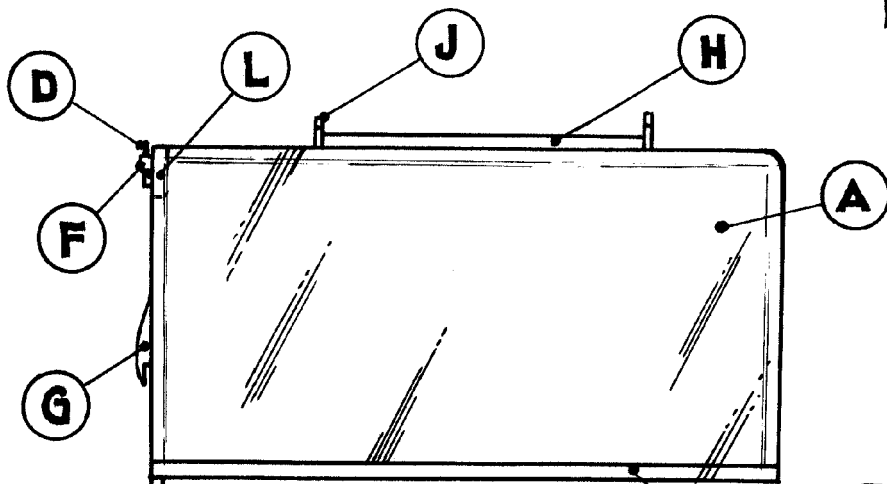

Fig. 2.

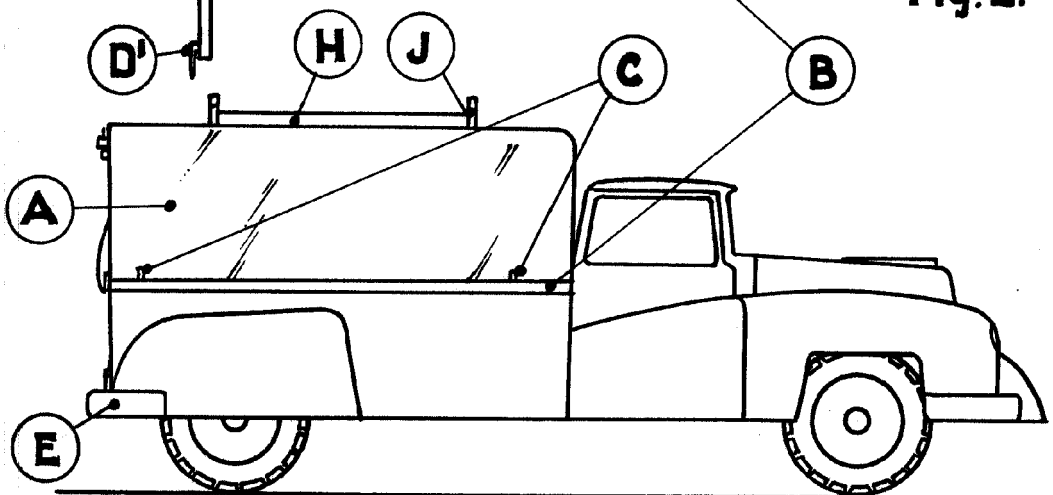

Fig. 3.

ESCALA VARIABLE
Madrid, 23 de febrero de 1957
JOSE LAMIDAIGA