

• 58773

23 FEB



58773

- 1 -

MEMORIA DESCRIPTIVA

que se acompaña

con la solicitud de

UN MODELO DE UTILIDAD, por veinte años en España

a favor de

DON JULIO ALMODOVAR BOTELLA, residente en ASPE (Alicante)

por

«UN PITO»

-----

- 2 - 58773



5 La invención a que se refiere la presente memoria, constituye una novedad industrial, con características y ventajas que la hacen merecedora del privilegio de explotación exclusiva que por ella se solicita, de acuerdo con las prescripciones del Estatuto vigente sobre Propiedad Industrial de 26 de Julio de 1929, texto refundido, publicado el 30 de Abril de 1930.

10 Con el Modelo de pito que vamos a describir en el curso de la presente memoria, se consigue una serie de sonidos y modulaciones, no conseguidas en ninguno de los conocidos, ya que por especial fabricación, puede con el movimiento alternativo de las yemas de los dedos sobre el conducto de forma de paralelogramo arrancar modulaciones que gustarán en extremo al público infantil y harán del mismo el preferido entre sus  
15 consumidores.

Este pito podrá fabricarse en cualquier material tanto conocido, como cualquier otro que saliese nuevo, así como en los colores que se desée.

20 Está constituido por una boquilla formada por dos láminas unidas, que en su centro tienen dispuesta una abertura de posición convergente, de modo que el conducto para la salida del aire es mas estrecho que el de acoplamiento en la boca.

25 A continuación de dicha boquilla se encuentra una lámina con un orificio semicircular y un rebaje del material, situados enfrente del conducto de salida del aire.

30 La lámina de la boquilla y la plancha que se constituye a continuación de ella, tienen unido un conducto en forma de paralelogramo cuya finalidad es la de cambiar la tonalidad del sonido emitido, por la obstrucción de la parte superior



de dicho paralelogramo.

55

Para mejor comprensión de la idea expuesta, y a título de ejemplo no limitativo, se acompaña una lámina de dibujos, en la cual se ha representado el pito en diferentes posiciones, habiéndose señalado con la letra A el paralelogramo o conducto de salida del sonido, con B el asidero y boquilla, con C la lámina donde vá el rebaje y el orificio semicircular, señalándose con G los mismos; con D la protuberancia que sale de la boquilla al conducto de salida del sonido, con F la abertura convergente por donde vá el aire, y con E el remache para sujetar el pito a un cordel o similar.

60

Hecha la descripción precedente, es preciso añadir que, los detalles de realización de la idea expuesta, pueden variar, sin que por ello cambie la esencia de la invención que es la que se desprende de los párrafos que anteceden y se reivindica en la siguiente

65

N O T A

En resumen: El Modelo de Utilidad que se solicita recaerá sobre las reivindicaciones siguientes:

70

1ª.- UN PITO que se caracteriza porque está constituido por una boquilla formada por dos láminas unidas, que en su centro tienen dispuesta una abertura de posición convergente, de modo que el conducto para la salida del aire es más estrecho que el de acoplamiento en la boca.

75

2ª.- UN PITO según reivindicación 1ª, que se caracteriza porque a continuación de dicha boquilla se encuentra una lámina con un orificio semicircular y un rebaje del material, situados enfrente del conducto de salida del aire.

80

3ª.- UN PITO según reivindicaciones anteriores, que se caracteriza porque la lámina de la boquilla y la plancha que se constituye a continuación de ella, tienen unido un

• 58773



23 FEB 1957

conducho en forma de paralelógramo, cuya finalidad es la de cambiar la tonalidad del sonido emitido por la obstrucción de la parte superior de dicho paralelógramo.

85

4ª.- " UN PITO ".

Todo conforme queda descrito en la presente memoria, que consta de cuatro páginas escritas a máquina y dibujos que se acompañan.

Madrid, 23 de febrero de 1957

90

JOSE LAHIDAIGA

*Jose Lahidaiga*

23

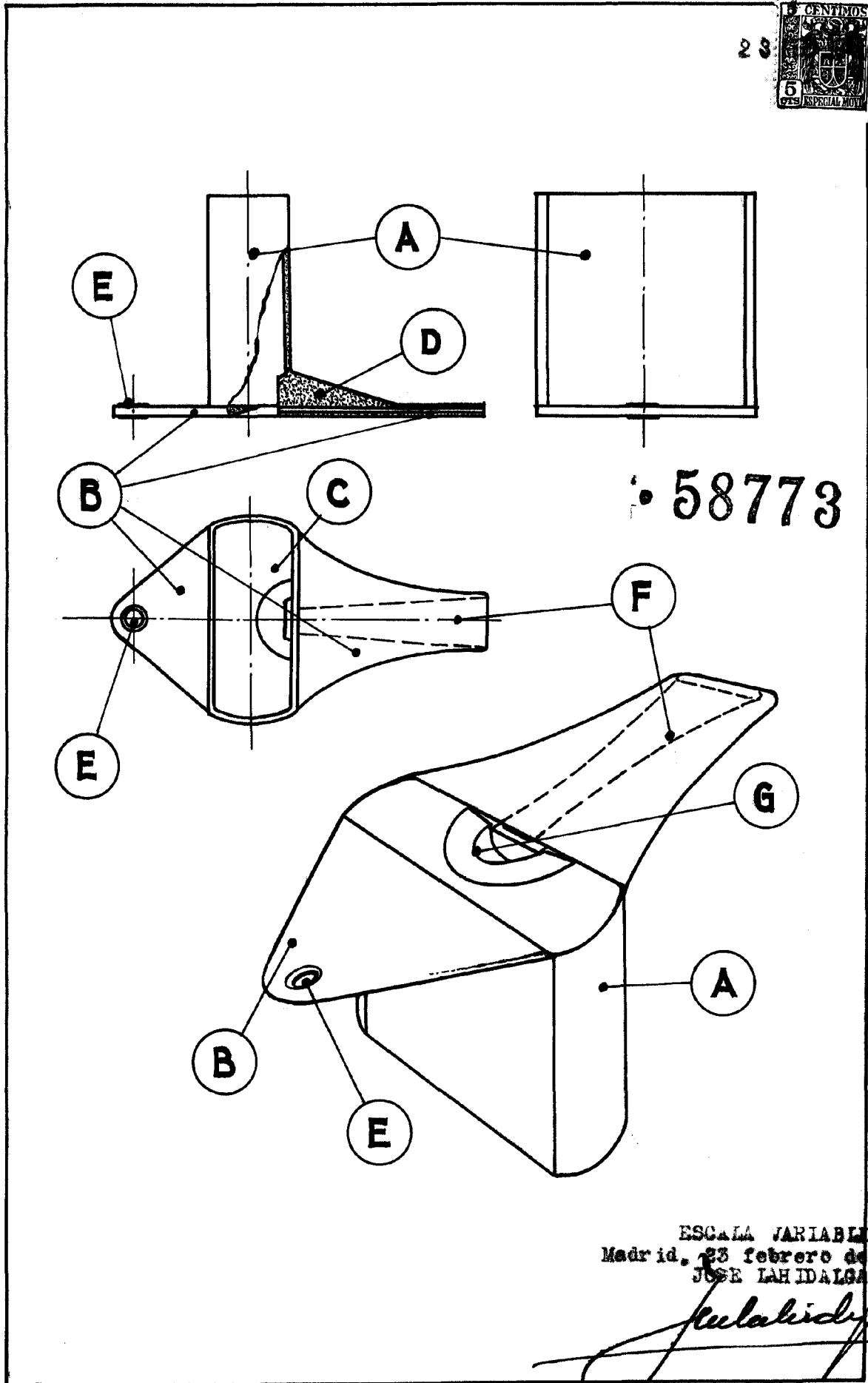

• 58773

ESCALA VARIABLE  
Madrid, 23 febrero de 1957  
JOSE LAHIDALGA