

• 58737

MEMORIA DESCRIPTIVA

MODELO DE UTILIDAD.

P A I S : ESPAÑA.

DURACION : 20 AÑOS.

OBJETO : "BRIDA DE APRIETE PARA CALAPIES"

=====

A nombre de : ORTUOSTE HERMANOS.

Residentes en: EIBAR (Guipúzcoa).

Nacionalidad : ESPAÑOLA.

(M. U. 878, A-R).

• 58737

Tiene por objeto este Modelo de Utilidad en España y Colonias, por una brida de apriete para calapias.

Esta brida de apriete consiste en una pieza en forma de cazoleta 1 provista de una abertura A, de una ventana B y de un puente C que sirven para el paso de la correa 2 una vez ésta haya pasado a través del pedal 3 de la bicicleta y la parte superior del calapié 4 tal y como está representado en la figura 1 del plano.

Situado transversalmente en el eje 5 de dicha cazoleta tiene movimiento de giro la hebilla 6 que también gira a su vez en el eje 7 donde va empalmada a un extremo de la correa. Dicha hebilla al llevar practicadas unas pías D en la ventana 8 sirven para que al pasar por ella la otra extremidad libre de la correa una vez ya pasada por el canal y del puente B y tirarla hasta el punto necesario de apriete sobre el empeine del pié, se incrustan en la correa fuertemente, ya que, hecha esta operación del apretado no le será posible retroceder a la correa puesto que cuanto más se le tire en el sentido inverso a la de su fijación será mayor la resistencia que ofrecen las pías en ella.

Esta brida tiene la particularidad y ventaja sobre las existentes en el mercado en que la presión de las pías en la correa es siempre uniforme mientras que en las ya conocidas que van provistas de muelles con el uso tienden a ceder, en cuanto pierden fuerza y a poca que sea la resistencia que encuentren.

La figura 1 es el pedal con el calapié acoplado y la brida de apriete con la correa vista en conjunto.

La figura 2 es un esbozo de la brida en posición de mostrar todas las piezas de que se compone.

30.- La figura 3 es otro conjunto de la brida y correa en posición de cierre.

Descrita suficientemente la naturaleza del invento y el modo de llevarlo a la práctica se hace constar que las disposiciones anteriormente indicadas son susceptibles de modificaciones de detalle sin que por ello se altere la esencia del invento.

REIVINDICACIONES.

1ª.- Brida de apriete para calapiés caracterizada por una pieza en forma de cazoleta, provista de una abertura, de una ventana y de un puente, que sirven para el paso de la correa, después de que haya pasado a través del pedal de la bicicleta y parte superior del calapiés.

2ª.- Brida de apriete para calapiés caracterizada por un eje transversal en dicha cazoleta donde tiene movimientos de giro la hebilla, que también gira en otro eje donde va empalmado un extremo de la correa.

3ª.- Brida de apriete para calapiés según reivindicaciones anteriores, caracterizada por llevar dicha hebilla unas púas en la ventana para que al pasar por ella la extremidad libre de la correa después que haya pasado por la canal y del puente tirarla hasta el punto necesario de apriete sobre el empuñe del pié, se incrustan en la correa fuertemente, de forma que no le será posible el aflojamiento de la correa, ya que, cuando más se tire de ella en sentido inverso a la de sujeción encontrará mayor resistencia de las púas.

• 58737

42.- "BRIDA DE APRIETE PARA CALAPIES".

Madrid, 21 FEB. 1957

ORTUOSTE HERMANOS,

P. A.



ESCALA VARIABLE



FIGURA 2



FIGURA 1

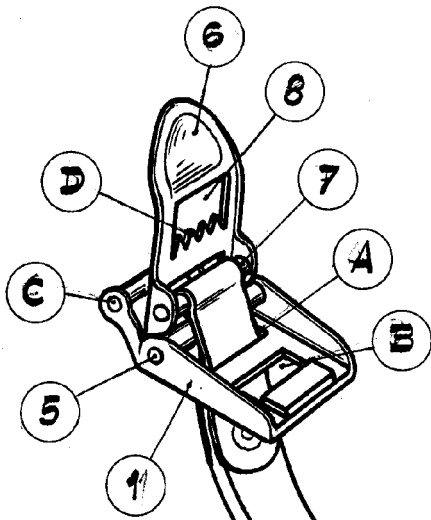

58737

FIGURA 3

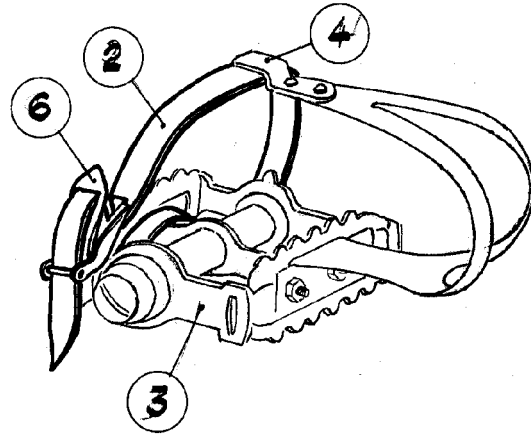
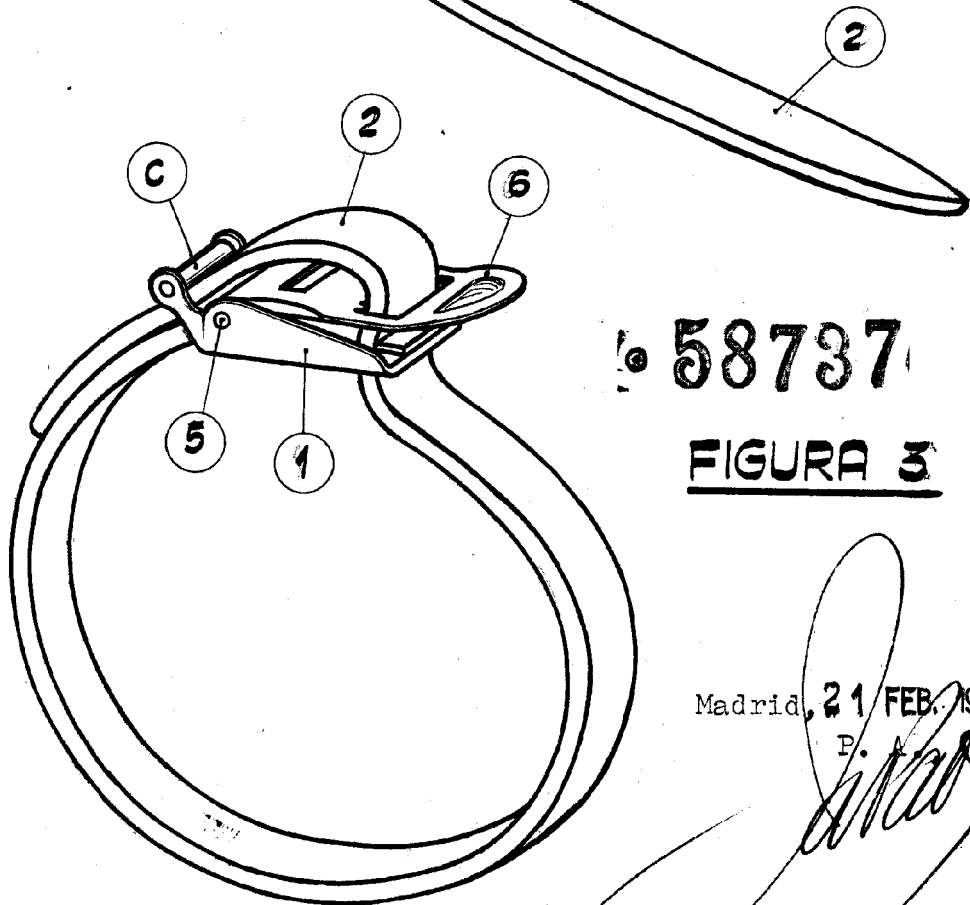
Madrid, 21 FEB. 1957
P.