



• 58731

MODELO DE UTILIDAD  
POR VEINTE AÑOS  
EN ESPAÑA

Solicitada a favor de D. Miguel Sanchez Albaladejo, de nacionalidad española, domiciliado en Muro de Alcoy - (Alicante), Calle Mayor nº 2

p o r

==;==;==;==;==;= "NUEVO COMPAS RADIGRADO" ==;==;==;==;==;=  
~~~~~

MEMORIA DESCRIPTIVA  
=====

La presente Memoria Descriptiva y dibujos anexos se refieree a las características constructivas y funcionamiento de un nuevo compás radigrado, al objeto de inscribir la correspondiente Patente de Modelo de Utilidad, para garantizar su explotación y propiedad exclusivas en España y Colonias.

Es de empleo frecuente entre dibujantes, roturistas, deliniantes, sistemas distintos para trazar grandes cur



- 2 -

vas y entre ellos el más comunmente empleado es el compás, debido a su relativa exactitud y facilidad de manejo. Los compases actualmente existentes exigen gran habilidad para conseguir una relativa exactitud, quiere decir esto que aún siendo exactos no lo son con la precisión en que es necesario que lo sean algunas veces. - El nuevo compás radigrado que presentamos, une a una gran facilidad de manejo una mayor precisión que las que se consiguen actualmente con otros modelos, presentando además la ventaja de una gran facilidad de maniobra, debido a sus sistemas de apoyo de su rama fija o cursor fijo, unido a que puede trazar arcos de gran radio y al mismo tiempo conocer los grados del arco trazado y la longitud del radio, para lo cual está provisto de las correspondientes graduaciones en un círculo de fácil lectura y en la varilla soporte, la cual desmontada puede usarse como regla. Otra de las ventajas que ofrece es el múltiplo uso que puede hacerse del cursor móvil, el cual puede usarse para tiza o lápiz y con un accesorio se puede usar también para tinta.

El nuevo compás radigrado de que venimos tratando se compone de las siguientes partes: una varilla soporte hueca o maciza de forma prismática cuadrada con graduaciones, al objeto de utilizarla como regla cuando está desmontada y provista de una ranura pasante en una de sus caras y en casi toda su longitud; una barra prismática cuadrada de ancho y longitud convenientes unida por una de sus bases a una pieza también prismática pero hueca, por el interior de la cual se desliza ajustada la varilla soporte anterior y unidas la barra prismática



40

45

50

55

60

65

con la pieza hueca de tal modo que una cara lateral de la barra esté en el mismo plano que una base de dicha cara lateral de la barra una hendidura en toda su longitud y en su parte central con unas abrazaderas exteriores a la ranura(a este conjunto le denominaremos - cursor fijo) ajustado a la hendidura de la barra del cursor fijo se aloja un eje de hierro, latón u otro material (que llamamos eje de compás) de diámetro igual a la hendidura mencionada y longitud mayor que el cursor fijo, presentando dicho eje en un extremo un escalonamiento de diámetro igual al ancho de la ranura de la varilla soporte y extremo del mismo roscado de una longitud tal que la parte de dicho escalonamiento que queda lisa sea igual al grueso de la varilla soporte y entre esta longitud lisa y la porción roscada, presenta dicho eje una sección cuadrada; en dicha sección cuadrada se aloja un círculo graduado para lo cual está provisto de su correspondiente muesca y un orificio lateral unido a dicha muesca para colocar el círculo graduado a través de la tuerca de sujeción del eje y encajarlo en la sección cuadrada ya mencionada y de tal forma que descansa de plano sobre el cursor fijo sujetándose por medio de una tuerca roscada al extremo del eje del compás; dicho eje presenta en el otro extremo un orificio central liso de longitud y diámetro conveniente y otro lateral roscado que coincide con el anterior, en el cual se aloja un tornillo que sujetará a una pieza de anclaje introducido en dicho orificio central del eje y que puede ser una púa, un conjunto de tres puas o bien una ventosa.



- 4 -

70 Presenta también dicho compás otra pieza semejan-  
te al cursor fijo ya descrito, la cual llamaremos cursor  
móvil, y que tiene las siguientes características: la -  
barra tiene en su parte inferior un orificio central, al  
objeto de poder acoplar una tiza o un lápiz que se juntan  
mediante dos muelles de ballesta opuestos, que tienen -  
75 en dos de sus caras: la unión de la pieza hueca con la  
barra está dispuesta de modo que la arista opuesta a la  
de la cara de unión de la pieza hueca con la barra coin-  
cida con el eje de dicha barra, al objeto de que dicha  
arista haga los efectos de índice. Para la fijación en  
la posición deseada del cursor móvil éste lleva un tor-  
80 nillo con su tuerca que atraviesa la pieza hueca.

Como accesorio aparte lleva el susodicho compás  
un cursor móvil semejante también al anterior, pero con  
la diferencia de que la barra está rebajada en escalón,  
para acoplar en él una pieza reversible de lápiz y tira-  
85 líneas, sujeto por medio de tornillo y tuerca. O también  
un dispositivo provisto de aparato cuentavuelas, el -  
cual consta de una pieza prismática cuadrada, de una -  
altura tal que una vez encajada en su sitio, su altura  
es la misma que la de la pieza de apoyo y está provisto  
90 de un cuenta-vuelas alojado en su interior, que recibe  
su movimiento mediante una rueda o piñón cónico situado  
en la parte inferior del dispositivo y que sobresale de  
este, apoyándose en la superficie del papel; una de las  
caras laterales de la pieza prismática del dispositivo  
95 presenta un orificio o ventana, al objeto de poder leer  
las indicaciones del cuentavuelas.



100

Para mejor comprensión de todo lo explicado anteriormente se adjunta una lámina de dibujos, en la cual la figura 1 representa una vista en alzado del compás montado, la figura 2 es una vista de frente del cursor móvil, la figura 3 una vista en planta del compás, las figuras 4 y 5 vistas en alzado del eje del compás con dispositivo montado de tres púas y de una púa respectivamente, la figura 6 una vista lateral del cursor móvil accesorio en la cual se aprecia el montaje de la pieza reversible de tiralíneas y lápiz y la figura 7 un detalle del encaste del disco graduado en el eje del compás.

105

110

Las diferentes partes del objeto de realización representado en la adjunta lámina de dibujos, están señalados en la misma bajo las siguientes acotaciones: - señalamos con -1- varilla soporte, -2- conjunto cursor fijo, -3- eje del compás, -4- tuerca del eje del compás, -5- disco graduado, -6- arandelas de sujeción del eje del compás a la barra del cursor fijo, -7- ventosa de apoyo o fijación, -8- conjunto cursor móvil, -9- tiza ó lápiz, -10- muelles de ballesta, -11- tuerca y tornillo del cursor móvil, -12- conjunto de tres púas para sujeción y apoyo, -13- púa de apoyo, -14- tornillo de sujeción de las piezas de apoyo, -15- conjunto del cursor móvil accesorio, -16- pieza reversible y -17- tornillo y tuerca de sujeción de la pieza reversible.

115

120

125

Su montaje es como sigue: se introduce la varilla soporte -1- en el interior del cursor fijo -2- y a continuación se coloca el eje del compás -3- por el interior de las arandelas -6- y se fija al cursor con la



130

tuerca -4-; si se ha de usar el disco graduado -5- se montará en el extremo inferior del eje -3- la ventosa -7- para trazar sobre superficies duras, o bien, el conjunto de tres pías -12- para papel o superficies blandas, en caso de no usar el disco graduado se montará en el eje -3- la púa de apoyo -13-. El cursor móvil -8- se monta quitando el tornillo y tuerca -11- e introduciendo el cursor -8- sobre la varilla soporte -1- fijandolo con la tuerca y tornillo -11- que se vuelve a montar, El lápiz o tiza -9- se introduce en el orificio inferior que tiene el cursor -8- sujetándose mediante los muelles de ballesta -10-. EL cursor móvil accesorio -15- se monta de la misma manera que el cursor -8-.

135

140

Para el montaje del disco graduado -5- no es preciso desmontar ninguna pieza, solamente hay que aflojar la tuerca -4- introducir el disco -5- debajo de dicha tuerca -4- a través del orificio lateral que tiene el mencionado disco graduado -5- y con un ligero desplazamiento lateral se consigue encajar el cuadrado que tiene el eje -3- en la muesca dispuesta al efecto, cuidando de hacer coincidir el cero del disco graduado -5- con la ranura de la varilla soporte -1- y fijando el conjunto con la tuerca -4-.

145

150

El desmontaje del compás se efectúa procediendo a la inversa.

Una vez montado su funcionamiento es sumamente sencillo: el cursor fijo -2- se coloca coincidiendo con el cero de la varilla soporte -1- y el cursor móvil -8- ó -15- se coloca a la distancia que elijamos, la cual



-58731

155

leeremos en la escala de la varilla -1-; colocando la tiza, lápiz o tinta ya podremos trazar el arco de circunferencia deseado; en caso de desear saber los grados del arco trazado, montaremos el disco graduado -5-, el cual al estar fijo por ser solidario con el eje -3- y este también fijo merced a la ventosa -7- o conjunto de tres pías -2-, nos marcará los grados que la varilla soporte -1- recorra al trazar el arco.

160

Descrito convenientemente el objeto y sus características principales y funcionamiento, solo queda por señalar que el ejemplo de realización de la adjunta lámina de dibujos, es solamente orientativo, no poseyendo por tanto carácter de limitación, pudiendo ser construido con materiales varios como asimismo variar sus dimensiones y en general todo lo que no afecte a la sustancialidad del mismo, excepto en los puntos de reivindicación señalados en la presente:

165

N O T A

170

Los puntos nuevos y de propia invención que se presentan para su reivindicación en el presente Modelo de Utilidad, son:

175

1º.- Nuevo compás radigrado, caracterizado porque su varilla soporte está graduada y presenta una ranura pasante en una de sus caras y en casi toda su longitud.

2º.- Nuevo compás radigrado, caracterizado porque su eje puede permanecer fijo sin girar, debido a que en su extremo inferior se le puede aplicar una ventosa o



180

un conjunto de tres púas.

3º.- Nuevo compás radigrado, caracterizado porque el eje de la anterior reivindicación, es desmontable y se une a uno de los cursores del compás mediante abrazaderas de presión.

185

4º.- Nuevo compás radigrado, caracterizado porque el eje de la 2ª reivindicación cuando está montado, pasa a través de la ranura de la varilla de la 1ª reivindicación y sobresale de esta, presentando en dicho extremo una sección cuadrada de longitud igual a la del grueso de un disco graduado que se encaja en dicha sección cuadrada y además presenta su extremo roscado al objeto de aprisionar con una tuerca el mencionado disco contra el cursor y al mismo tiempo fijar el ya señalado eje.

190

195

5º.- Nuevo compás radigrado, caracterizado porque el disco graduado de la anterior reivindicación se encaja en el eje de la 2ª reivindicación debido a una muesca cuadrada que tiene en su centro, de la misma dimensión que la sección cuadrada de dicho eje y además al lado de dicha muesca y en comunicación con la misma presenta un orificio de dimensión suficiente para que a su través pueda pasar la tuerca de la anterior reivindicación.

200

205

6º.- Nuevo compás radigrado, caracterizado porque el cursor móvil puede llevar lápiz ó tiza, o ser intercambiado por otro accesorio adecuado para llevar una pieza reversible de tiralíneas y lápiz.

7º.- "NUEVO COMPAS RADIGRADO", de conformidad en un todo en lo esencial y fines industriales a lo descrito



210

en la precedente Memoria Descriptiva y graficamente representado en los adjuntos planos para su mejor comprensión.

Esta Memoria consta de NUEVE hojas escritas o mecanografiadas por una sola cara a doble espacio en 211 líneas.

Valencia, 16 Febrero de 1957

Por autorización del interesado.

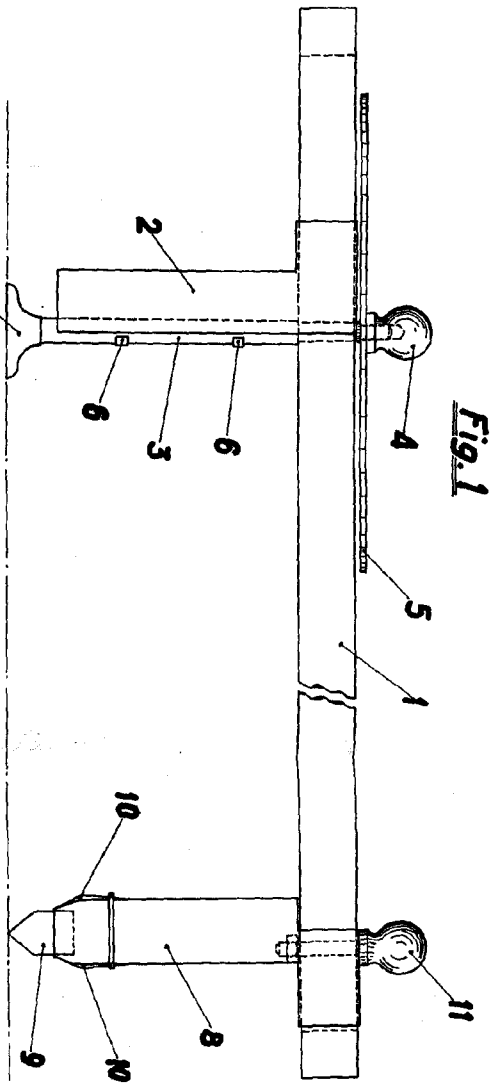

Fig. 1

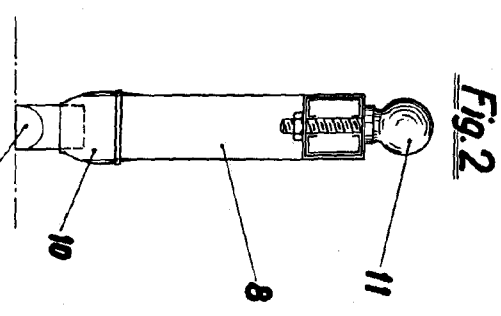

Fig. 2

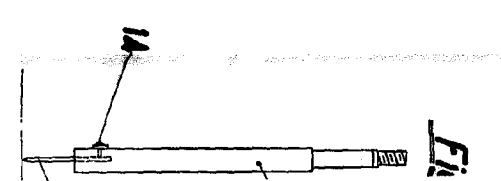

Fig. 3

58791

58791

58

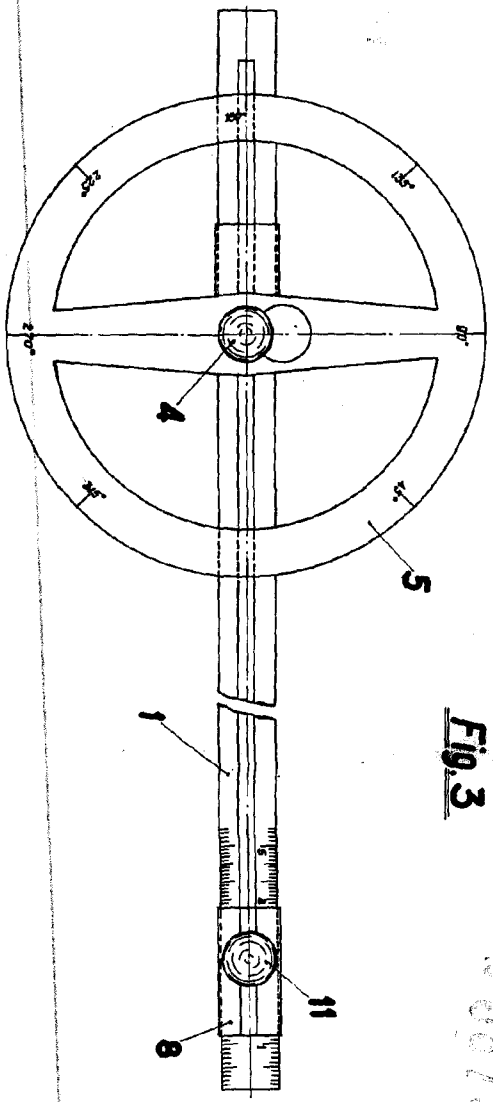

Fig. 4

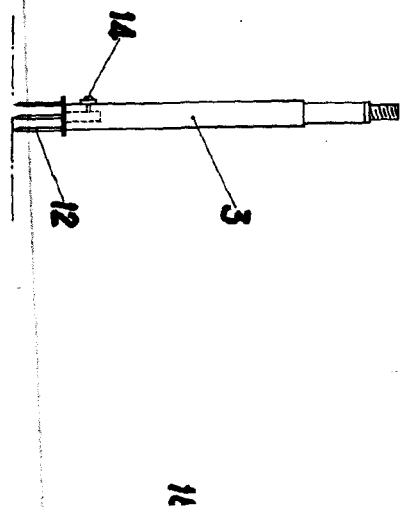

Fig. 5

1/2

12

21

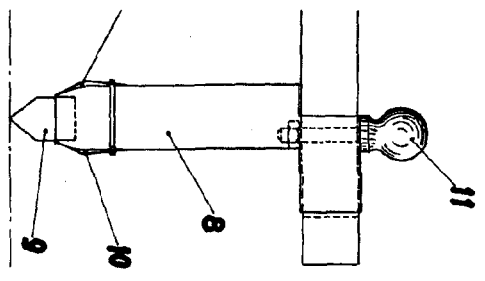
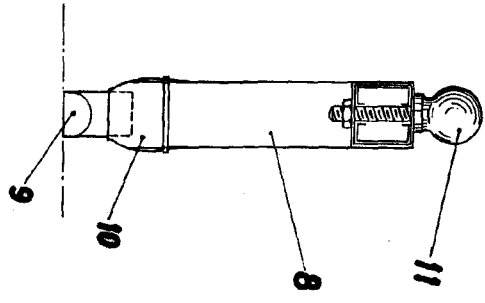

Fig. 2



• 58781

Fig. 4

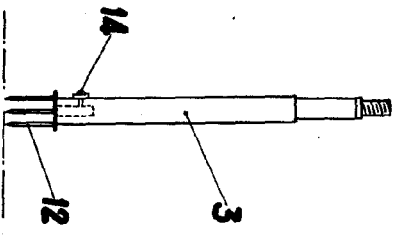
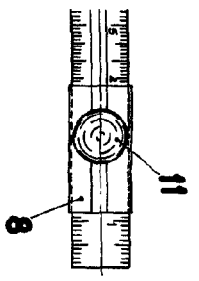
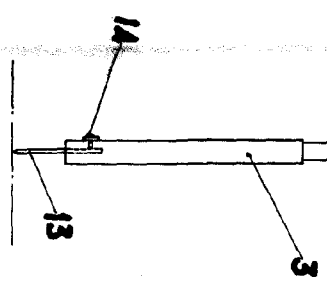

Fig. 5



• 58781

Fig. 6

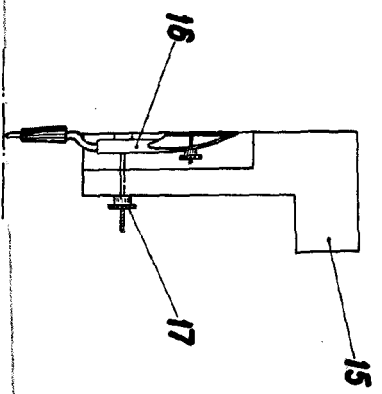
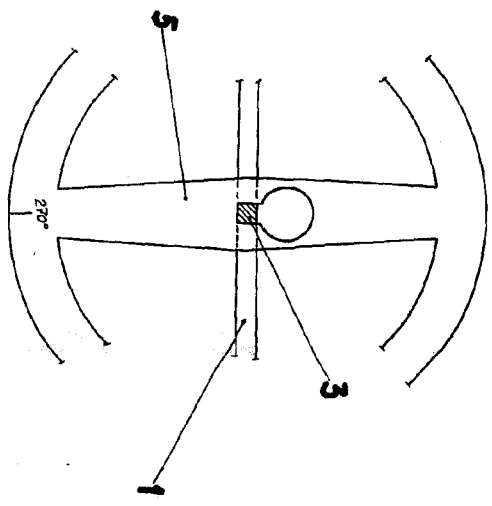

Fig. 7



• 58781

Escala Variable

Valencia Enero 1957

2/2