

58718
58718



• 58718

MODELO DE UTILIDAD

por 20 años

por "UN PARASOL PERFECCIONADO PARA MAQUINAS FOTOGRAFICAS",
a favor de Mampel-Asens, S.A., de nacionalidad española,
domiciliada en Barcelona, Consejo de Ciento, 221.

=====

MEMORIA DESCRIPTIVA

Como es sabido, los parasoles de las máquinas fo-
tográficas, se fijan al objetivo, por entrada a simple pre-
sión, o bien roscados. Los filtros de luz, se colocan de
idéntica manera, lo cual supone dificultades en la utili-
5 zación conjunta de estos dos accesorios, debiéndose quitar
el parasol cada vez que hay que cambiar de filtro.

El parasol que se describe en este Modelo de uti-
lidad, tiene como características fundamentales, su nuevo
dispositivo de fijación al objetivo por medio de una abra-



10 zadera partida, con tornillo de presión, y un alojamiento
bloqueable para la colocación de los filtros en el propio
parasol, siendo de notar que con este parasol se suprimen
las monturas particulares de cada filtro, lo que supone
una economía por parte del usuario, y una mayor comodidad
15 en el almacenaje de los cristales de los filtros, que ocu-
pan mucho menos espacio.

A título de ejemplo se adjuntan unos dibujos de
uno de estos parasoles, en los cuales aparece el cuerpo
del parasol formado por dos piezas tubulares -1- y -2-, uni
20 das a rosca, la primera de las cuales, -1-, es decir, la
que se une al objetivo, tiene en su interior una argolla
partida -3-, remachada a -1- por un solo punto -4-, teniendo
diametralmente opuesto un tornillo de presión -5- que
obliga a cerrarse a la argolla, la cual, si está situada
25 rodeando la montura de un objetivo, lo aprisiona fuertemen-
te, sin deteriorarlo ni rayarlo, como ocurre frecuentemente
con las fijaciones de sectores de presión, de la mayoría de
parasoles.

En la parte central del parasol hay una rendija
30 -6- que abarca la mitad de su perímetro, por la cual pueden
entrar los filtros de luz, desprovistos de montura, cerrándo
su salida al hacer girar un aro -7- con una pestafia
-8- de dimensiones acordes con la rendija -6- existiendo
un tope interno -9- que limita el giro del aro -7-.

35 Todo cuanto no afecte, altere, cambie o modifi-
que la esencia del parasol descrito, será variable a los
efectos del actual Modelo.

N O T A .

Se reivindica como objeto de este registro por
40 Modelo de utilidad:



1 - Un parasol perfeccionado para máquinas fotográficas, caracterizado por estar formado por dos piezas, de forma general tubular, roscadas entre sí, teniendo la que se aplica al objetivo, una argolla interior partida, fijada en un punto por un remache diametralmente opuesto a un tornillo de presión que puede obligar a cerrarse a la argolla.

2 - El propio parasol de la reivindicación anterior, caracterizado porque la pieza tubular delantera, tiene cerca de su unión con la otra, una rendija que abarca la mitad de su perímetro, pudiéndose cubrir con una pestaña lateral de un aro giratorio externo situado junto a la rendija.

Sean cuales fueren las circunstancias que concurren en la esencialidad del Modelo de utilidad definido en las anteriores reivindicaciones, cual objeto es:

3 - "UN PARASOL PERFECCIONADO PARA MAQUINAS FOTOGRAFICAS".

Consta la presente memoria de tres hojas foliadas, mecanografiadas por una sola cara y del dibujo adjunto.

Barcelona, ocho de febrero de mil novecientos cincuenta y siete.

P.A. de Mampel-Asens, S.A.,

L. DURAN
P. P.

58718

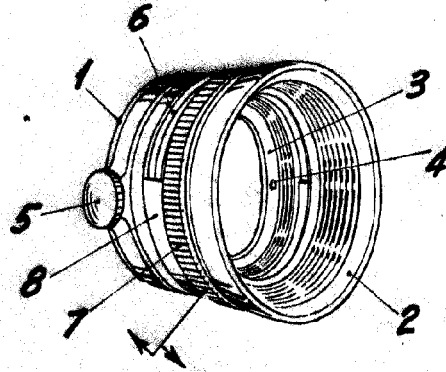

Fig. I

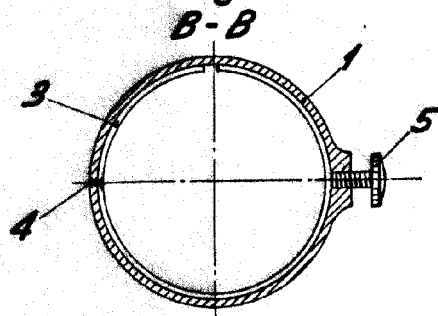

Fig. II

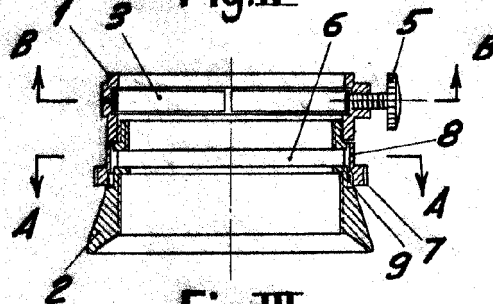

Fig. III

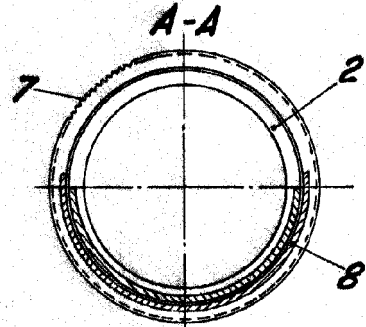

Fig. IV

BARCELONA, 8 FEBRERO DE 1957

L. DURAN
P. P.

ESCALA VARIABLE