



58703

M O D E L O
D E
U T I L I D A D

a favor de INDUSTRIAL MEN-PAR, S. A., entidad española, domiciliada en Barcelona, calle Bartrina, 74-76, por "CARTUCHO RECAMBIABLE PARA FILTROS DE ACEITE DE MOTORES Y APLICACIONES SIMILARES".

- . -

MEMORIA DESCRIPTIVA

La presente invención se refiere a un cartucho recambiable, para filtros de aceite de motores, de constitución sencillísima y bajo coste, aunados a un perfecto filtraje del aceite a tratar.

5. Elemento delicado en los motores lo constituye el filtro del aceite de engrase. Dada su peculiar estructura, es frecuente su embotamiento y consiguiente inutilización. El trabajo de limpieza es oneroso y la mayor parte de las veces resulta imperfecto.
10. Con el fin de evitar estos inconvenientes se ha

58703 3 FEB.



5. ideado el cartucho recambiable objeto de la invención, cuya sencillísima constitución permite un reducido coste, de forma que al obstruirse el filtro por suciedad, éste es desechado definitivamente, colocando otro nuevo en su lugar.

10. El cartucho recambiable está constituido por una lámina de un papel filtrante de características adecuadas, doblada en zig-zag y formando un cuerpo tubular que queda colocado entre dos piezas asimismo tubulares, oradadas en toda su superficie efectuándose la retención del conjunto mediante dos cabezas metálicas en forma de corona circular, adheridas a los bordes de la lámina doblada, merced a una capa de pegamento especial apropiado.

15. Para la mejor comprensión de cuanto queda descrito en la presente memoria descriptiva, se acompaña un dibujo en el que, tan sólo a título de ejemplo, se representa un caso práctico de realización del objeto de la invención.

20. En dicho dibujo, la figura 1 es una vista en perspectiva del cartucho, parcialmente seccionado; y la figura 2 muestra un detalle a mayor escala y en sección longitudinal.

25. El cartucho para filtros de aceite descrito, está constituido en el aludido dibujo por una lámina -1- de papel filtrante idóneo, el cual queda dispuesto entre dos cilindros -2- y -3- oradados en toda su superficie, reteniéndose el conjunto mediante dos cabezas -4- y -5- en forma de corona circular que se adhieren a los bordes



de la lámina -1- mediante una capa -6- de un pegamento especial apropiado. Finalmente ambas cabezas -4- y -5-, provistas de sendos orificios centrales, presentan las correspondientes arandelas -7- que colaboran para el perfecto ajuste hermético de este cartucho en el interior del filtro.

5. Como se desprende de la descripción hecha y por la observación del dibujo el montaje y constitución del cartucho no puede ser más sencilla, y con ello el coste es mínimo.

10. Merced a esta particularidad, el cartucho puede cambiarse por otro nuevo, cuando se inutiliza por suciedad y embotamiento.

15. Serán independientes del objeto de la invención los materiales empleados en la construcción de los distintos elementos que la integran, formas y dimensiones de los mismos y cuantos detalles accesorios puedan presentarse, siempre y cuando los mismos no alteren, cambien o modifiquen su esencialidad.

- . -

N O T A

20. Se reivindica como objeto del presente modelo de utilidad:-

1. Cartucho recambiable para filtros de aceite de motores y aplicaciones similares, que se caracteriza esen-

• 58703 3 FEB

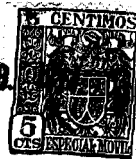

cialmente por el hecho de estar constituido por una lámina de un papel filtrante idóneo, doblada en zig-zag y formando un cuerpo tubular que queda dispuesto entre dos cilindros, provistos en toda su superficie de taladros, quedando retenido el conjunto merced a dos cabezas metálicas en forma de corona circular y adheridas a los bordes de la lámina doblada mediante una capa de un pegamento especial adecuado.

5.

10.

2. Cartucho recambiable para filtros de aceite

de motores y aplicaciones similares.

La presente memoria consta de cuatro hojas foliadas, escritas a máquina por una sola cara.

Barcelona, a 13 de febrero de 1957

INDUSTRIAL MEN-PAR, S. A.

• 58703



Fig. 1

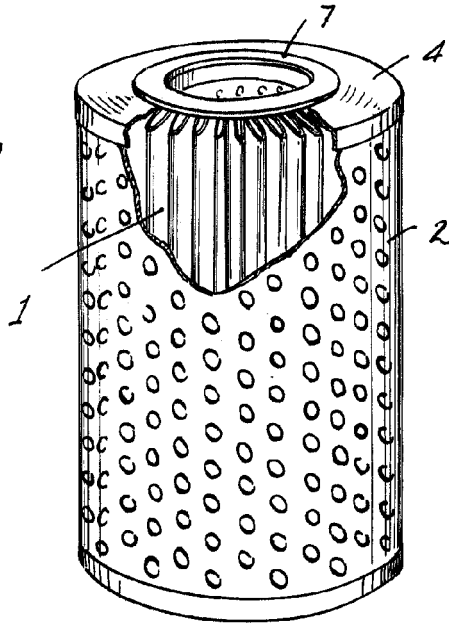
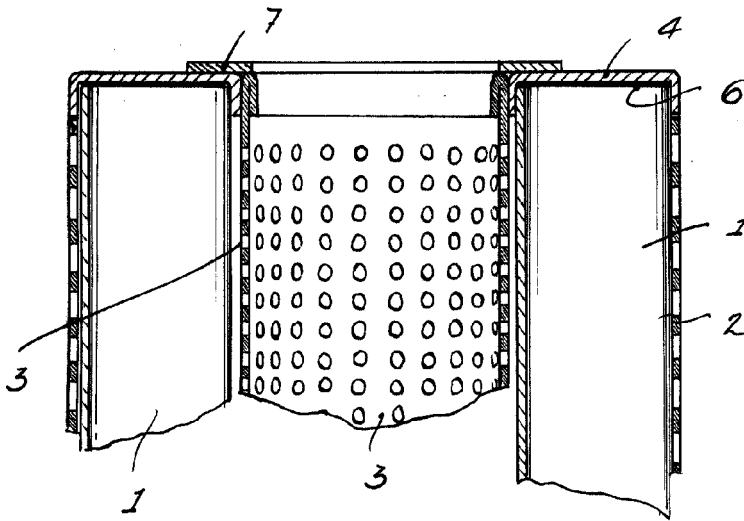

Fig. 2



Barcelona, 13 Febrero 1957
Industrial Men-Par, S.A.
r.a.