



• 58 699

MODELO DE UTILIDAD

por 20 años

a favor de PLÁSMICA, S. A. sociedad ESPAÑOLA, residente en
Cornellá de Llobregat (Barcelona) - - - - -

por: "RACOR SUJETADOR PERFECCIONADO PARA EXTREMOS DE TUBERIAS"

MEMORIA DESCRIPTIVA

El Modelo que se desea registrar con el presente expediente tiene por utilidad sujetar e inmovilizar los extremos libre de tuberías a fin de una perfecta colocación en el caso que la necesidad lo requiera y para cuyo fin se dis-

5. pone una pieza que llamaremos valona cuya parte circular abraza el citado extremo del tubo teniendo dispuesto en su extremo una arandela solidaria con él cuyo agujero central coincide ligeramente con el del tubo que sujeta siendo dicho diámetro inferior al diámetro exterior del tubo, con lo que se obtiene
10. un tope.- Esta valona va sujeta al tubo ya sea por soldadura de puntos ya sea por pegamento adecuado.

- Por la parte exterior de la valoja se dispone una arandela que abraza a ella y que disponiendo los convenientes agujeros en sus alas libres servirá para sujetar mediante tor-
15. nillos, el conjunto a la pieza inmovil que dispongamos a éste

58699



particular.

Sin que ello signifique restricción alguna en el objeto de este Modelo en los planos adjuntos nos referáremos a un caso concreto de aplicación práctica del mismo.

20. En la figura adjunta, se observa en sección el conjunto que hemos descrito estando representado por -2- el extremo libre del tubo que deseamos sujetar.- Por la cifra -1- se representa la valona que aloja en su interior, perfectamente ajustado y pegado el extremo del tubo que nos ocupa,
25. debiendo notar el tope que la abertura inferior de dicha valona actua contra el extremo del tubo.

La arandela o abrazadera apta para servarse de tornillos sujetadores es señalada por la cifra -3- en la sección del plano que se adjunta en la presente Memoria.

30. No alteraran la esencialidad de este Modelo, aquellas variantes accidentales de tamaño, materiales usados y en general todas aquellas variaciones que no alteren las características descritas.

NOTA:

35. Este Modelo se caracteriza por:
- 1º - Un racor sujetador perfeccionado para extremos de tuberías concebido por una valona circular que abraza el extremo libre del tubo teniendo dispuesto en su extremo una arandela solidaria con cuyo agujero central coincide
40. ligeramente con el del tubo que sujeta, siendo dicho diámetro ligeramente inferior al diámetro exterior del tubo y ligeramente superior al diámetro interior del tubo.
- 2º - Racor sujetador perfeccionado para extremos de tuberías, en que la valona citada en la reivindicación
45. anterior es abrazada a su vez por una arandela plana con agu-

- 3 - • 58 699



jeros aptos para el paso de tornillos sujetadores y cuya arandela reposa sobre la arandela que es solidaria a la valona citada en la anterior reivindicación.

3* - "RACOR SUJETADOR PERFECCIONADO PARA EXTREMOS
50. DE TUBERIAS".

Todo tal y como queda descrito y reivindicado y representado en los planos adjuntos.

Consta la presente Memoria Descriptiva de tres hojas foliadas escritas a máquina por una sola de sus caras.

55. Barcelona a 13 de febrero de 1957.

P.A.

Alberto Guerau

58699

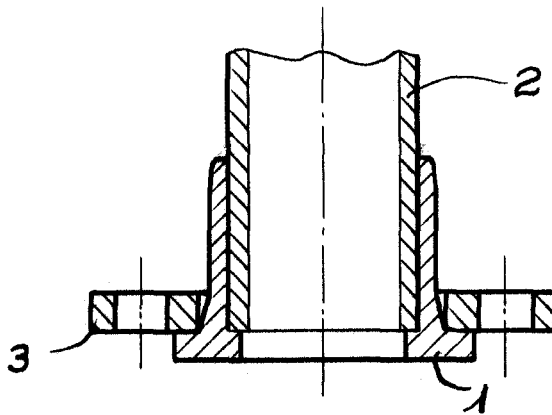

Des. Loma, 15-10-58
Ilustr. J. Luis...

ESCALA VARIABLE