



• 58652

MEMORIA      DESCRIPTIVA

del MODELO DE UTILIDAD, por 20 años, solicitado a favor de Don Ginés L L A M A S Martinez, de nacionalidad Española, residente en BADALONA ( Barcelona ) calle de Coll y Pujol, numero 90, por " UN BOTE PERFECCIONADO PARA ENVASE DE PINTURA Y SIMILARES ".

El presente Modelo de Utilidad hace referencia a un bote perfeccionado para envase de pintura y similares.

Es característica fundamental de este bote perfeccionado la forma de efectuar el cierre estanco del mismo mediante -  
5 la inclusión de una arandela en el borde superior que dá -  
cierta elasticidad al cierre y asegura un cierre hermético, entre la tapa propiamente dicha y el borde superior del bote.

Para mejor claridad de la descripción, en el dibujo de -  
10 la hoja adjunta y a título de ejemplo se representa un caso particular de realización práctica del bote perfeccionado - objeto del presente Modelo de Utilidad, mostrando la figura dicho bote en un alzado y corte parcial del mismo.

11 FEB. 1961



15 Siguiendo los diseños, vemos el bote -1- a cuyo borde superior se acopla una arandela provista de una parte interior ligeramente bombeada en forma de media caña -3- cuyo borde -4- queda acoplado contra la pared interior del bote al que queda sujeto mediante un dobléz -2- que aprisiona el borde superior del mismo, quedando de esta manera entre el bombeado -3- y la pared del bote una cámara -5- que le da cierta -20 elasticidad. De esta manera, la tapa -6- puede acoplar su borde -7- perfectamente contra la zona bombeada -3- cuyo resalte sirve al mismo tiempo de retén del bordón -8- de la propia tapa.

25 En el caso particular representado, completan el bote un asa -9- sujeta a los soportes -10- vinculados al bote mediante los dobleces -11-11'- practicados en los extremos del asa y alojándose precisamente el extremo doblado -11'- en la cavidad interna de dos de los soportes -10-. El fondo -13- del bote se halla sujeto al extremo inferior -14- del mismo mediante un dobléz -15- practicado con rulinas u otro aparato semejante.

35 Esta disposición presenta la ventaja de permitir una perfecta limpieza al no presentar ningún reborde ni rincón en el que pueda quedar retenido ningún cuerpo extraño.

40 Se fabricará el bote perfeccionado descrito con los materiales apropiados a cada uno de los elementos que lo integran, variando sus dimensiones, forma y acabado y en general, cuantos detalles de realización no alteren, cambien o modifiquen su esencialidad.

===== N O T A =====

Se reivindica como objeto de este Modelo de Utilidad:-

1º.- Un bote perfeccionado para envase de pintura y similares, que esencialmente se caracteriza por una arandela interior dig

11 FEB.



45 puesta en el borde superior del mismo, la cual presenta una zona bombeada hacia el interior del depósito de sección sensiblemente de media caña contra la cual se apoya la pestanía de la tapa efectuándose de esta manera un cierre hermético que puede ser abierto fácilmente.

50 2º.- Un bote perfeccionado para envase de pintura y similares, Consta la presente memoria descriptiva de tres hojas foliadas

52 y escritas por una sola cara.

Barcelona, 11 de FEBRERO de 1.957.

P. A.

M. LLORI

58652



15 FEB 1954

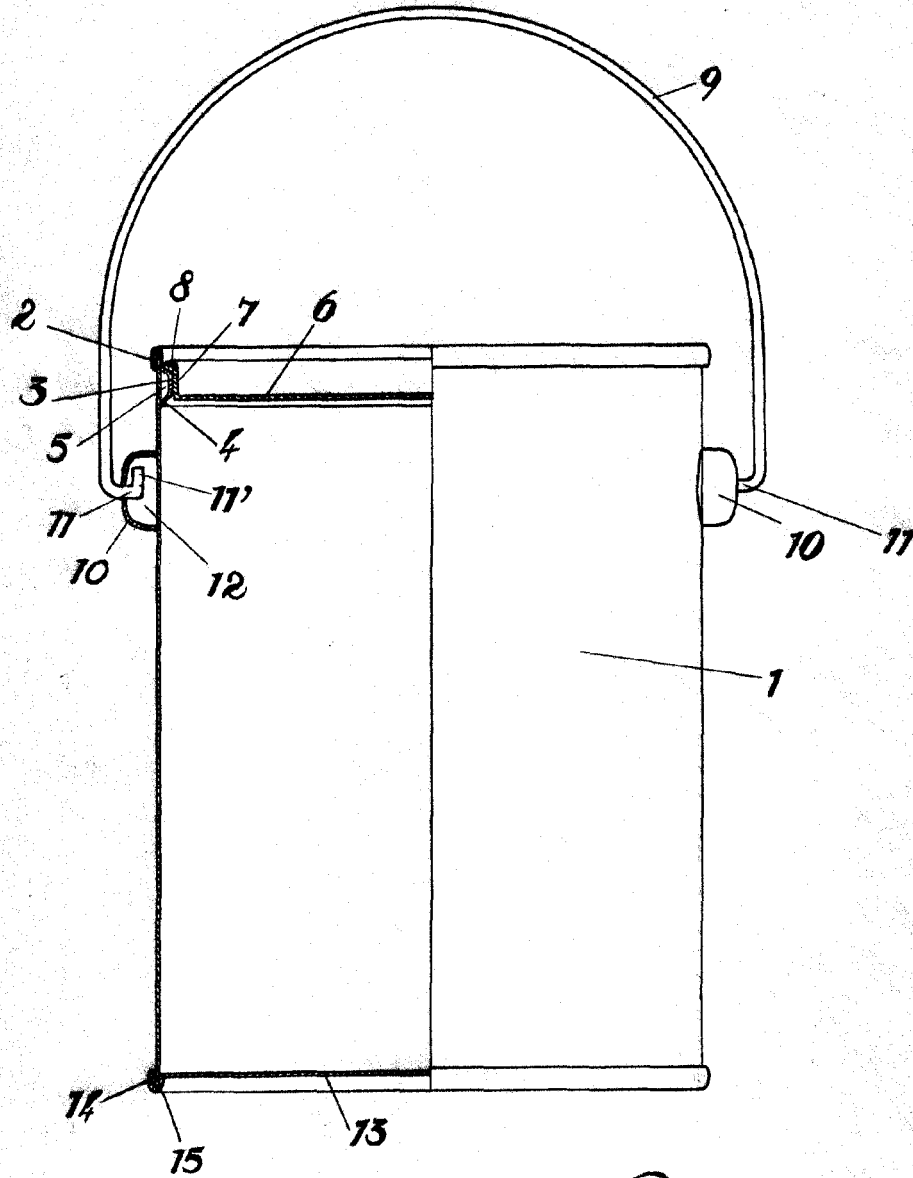

SARDEÑA 11 de Febrero DE 1954

M. CLORT

P.P. *Haberman*

Escala variable.