

• 58610



M O D E L O
D E
U T I L I D A D

para "UN ROSQUILLERO", a favor de Don ANTONIO NOGUE ALONSO y
DON JAYME SOLE CUBERES, residentes en BARCELONA, Avda. Repú-
blica Argentina, 29.

- . -

MEMORIA DESCRIPTIVA

El presente modelo de utilidad se refiere a un rosquille-
ro.

5. Se caracteriza este modelo por estar constituido por un
recipiente con fondo abierto y obturado eventualmente por una pie-
za cónica, operativamente dispuesta, para poder separarse a volun-
tad, de los bordes de dicho fondo y dejar pasar marginalmente,
cierta cantidad de masa contenida en el recipiente.

10. El mando del fondo móvil se logra mediante un vástago
axial del recipiente, el cual está vinculado por su parte inferior
en el vértice del cono y por la superior en un muelle elevador,

• 58610



rematando en un pomo de maniobra.

Existe una cruceta sobrepuesta en la boca del recipiente que facilita la maniobra de apertura del fondo y además sirve para permitir el apoyo de los dedos índice y medio, mientras el pulgar oprime el pomo.

5.

Constituído así el aparato, cada apertura y cierre del fondo da lugar a la formación de una rosquilla que por su propio peso pasa directamente a la sartén o receptáculo similar para su cocción.

10.

Con el fin de facilitar la explicación se acompaña a la presente memoria una lámina de dibujos en la que se ha representado un caso de realización que se cita a título de ejemplo.

En el dibujo:

15.

la figura 1, indica en alzado la vista lateral y la sección por la parte inferior del rosquillero,

la figura 2, muestra el conjunto del aparato en perspectiva y el modo de usarlo.

20.

Consiste el modelo en un recipiente -1-, en el borde superior del cual existen un par de orejas -2-, que sirven para la fijación de la cruceta -3-, la cual sirve de soporte al vástago móvil -4- que está colocado en el eje del recipiente.

25.

Existe además, una cruceta inferior -5-, rígidamente unida al depósito, que sirve como soporte auxiliar de guía del vástago -4-. Este está rematado en su parte superior, por un pomo de mando -6- y en su parte inferior se une al cono -7- de cierre del recipiente.

Para asegurar esta posición de cierre, existe un muelle -8- que se sostiene alrededor del vástago -4-, entre el pomo -6- y la cruceta o soporte superior -3-.

30.

Para obtener una rosquilla se opera de la siguiente forma:

• 58610



llenando el recipiente de la masa con la que se quiere fabricar la rosquilla, se aprieta el pomo -6- durante un espacio de tiempo más o menos largo dependiendo del tamaño de rosquilla deseado y como puede verse en la Fig. 2, con lo que el cono -7- del fondo -7- del fondo del recipiente, se desplazará dando lugar a que la masa contenida en éste, salga alrededor y por endima de dicho cono según la dirección de las flechas de la Fig. 1 al cesar la presión en el vástago, el cono volverá a ocupar su primitiva posición, obturando nuevamente el recipiente, por lo que cortará el núcleo de la masa que salía del mismo, obteniendo así un cuerpo anular, que es la rosquilla.

Dentro de su esencialidad, puede el modelo llevarse a la práctica en otras formas que difieran en detalle de la indicada a título de ejemplo en la descripción, a las cuales alcanzará igualmente la protección que se recaba. Podrá, pues, construirse en cualquier forma y tamaño, con los materiales más adecuados por que dar todo ello comprendido en el espíritu de las reivindicaciones.

- . -



14
- 58610

N O T A

Descrito el objeto y utilidad de la invención, lo que se, declara como no divulgado ni practicado en España comprende las siguientes reivindicaciones:

5. 1. Un rosquillero caracterizado por estar constituido por un recipiente con fondo abierto y obturado eventualmente por una pieza cónica, operativamente dispuesta para poder separarse a voluntad de los bordes de dicho fondo y dejar pasar marginalmente, cierta cantidad de la masa contenida en el recipiente.

10. 2. Un rosquillero, según la anterior reivindicación, en el que el mando del fondo móvil, se logra mediante un vástago axial del recipiente, vinculado por su parte inferior en el vértice del cono del fondo y por la superior a un muelle elevador, rematando en un pomo de maniobra.

15. 3. Un rosquillero, según la reivindicación 1, en el que la maniobra de apertura del fondo es facilitada por la presencia de una cruceta sobrepuesta en la boca del recipiente y que sirve además para permitir el apoyo de los dedos índice y medio, mientras el pulgar oprime el pomo.

20. 4. Un rosquillero, según las reivindicaciones 1 y 2 en el que, cada apertura y cierre del fondo da lugar a la formación de una rosquilla que por su propio peso pasa directamente a la sartén o receptáculo similar para su fritura.

5. Un rosquillero.

25. Según se describe y reivindica en la presente memoria descriptiva que consta de cuatro hojas, foliadas y escritas a máquina por una sola cara, acompañadas de una lámina de dibujos.

Madrid, a 14 FEB 1957

ANTONIO NOGUE ALONSO - JOAQUIN SOLE CUBERES

P. a. JAIME ISERN MIRALLES



Fig. 1

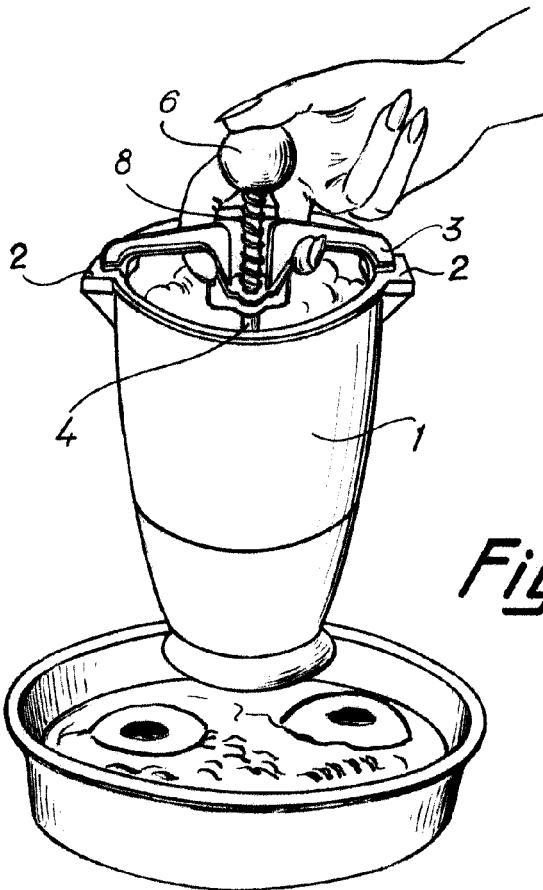
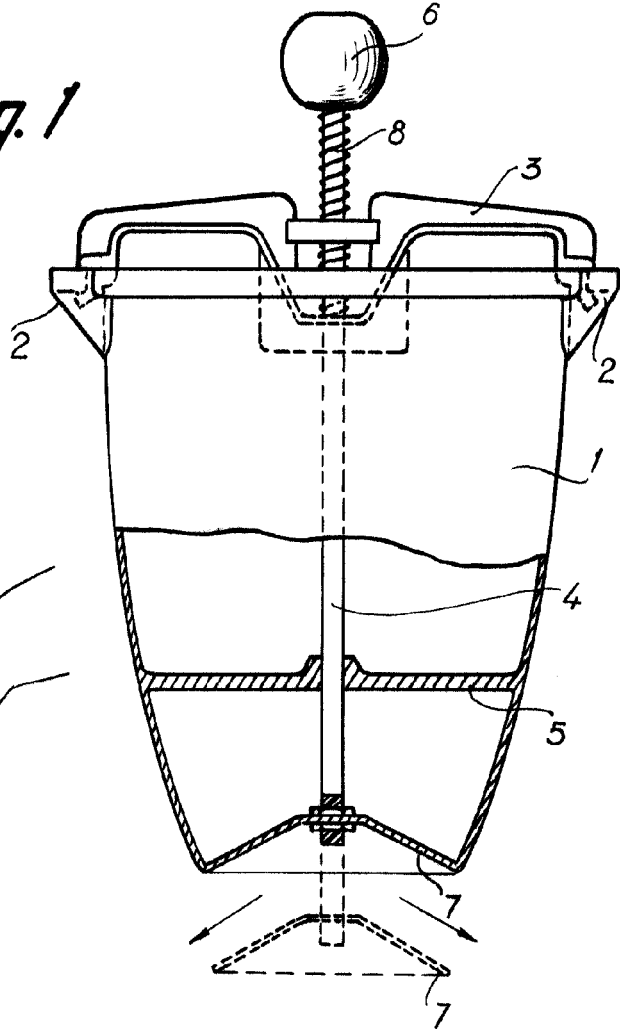

Fig. 2

• 58610

Madrid, 11 FEB 1957
pp. Jaime Isern