



• 58577

MODELO DE UTILIDAD

per VEINTE años

cuyo privilegio se solicita para todo el territorio español y sus colonias a favor de :

AISCONDEL S. A.

entidad española, con domicilio en Barcelona, calle Industria nº 345, relativo a :

"ESTUCHE DE COSTURA"



MEMORIA DESCRIPTIVA

El presente Modelo de Utilidad se refiere a un estuche de costura, caracterizado por constar de una caja, una bandeja y una tapadera, todo ello de plástico, siendo la

5. caja de base rectangular, con paredes laterales algo abombadas y poseyendo en su interior dos tabiques transversales que la dividen en tres compartimientos, los cuales tabiques por su parte superior terminan antes del borde de dicha caja; siendo la bandeja de base rectangular y apta para encajar en

10. el interior de la caja y poseyendo en su parte inferior dos nervaduras transversales que se corresponden con los tabiques transversales de la caja, de modo que sostienen el fondo de la bandeja a un nivel más elevado que el de los bordes superiores de éstos y estando dividida dicha bandeja en varios compartimientos para colocar objetos de costura; y siendo la tapadera también rectangular y de paredes laterales en forma de escalón que permiten su ajuste sobre los bordes de dicha caja.

Otra de las características de la invención es que el fondo del compartimiento central de la caja posee unos salientes cilíndricos para la colocación de carretes de hilo, siendo la altura de los tabiques transversales inferior a la de dichos carretes. - - - - -

20.

Otra característica de la invención es que la bandeja posee dos tabiques transversales que delimitan un compartimiento rectangular a cada extremo, quedando dividido el espacio situado entre estos dos tabiques transversales por una

25.



serie de tabiques que delimitan un espacio central en forma de "T" para colocar las tijeras. - - - - -

30.

El estuche de costura de la invención tiene la ventaja de poder colocar en el fondo y sobre los salientes cilíndricos los carretes de hilo de modo que quedan fijos y no se enredan entre sí. Como sobresalen ligeramente por encima de los tabiques transversales de la caja, resulta fácil sacar dichos carretes. - - - - -

35.

Otra de las ventajas de la invención es que existe en la bandeja un compartimento especial dedicado a las tijeras, de manera que estas no quedan sueltas en el interior del estuche. - - - - -

40.

Estas ventajas junto con las que proporcionan los numerosos compartimentos de la bandeja y los dos laterales de la caja, y su construcción en un material relativamente barato y de excelente apariencia como es el plástico, convierten al estuche de costura de la invención en un objeto sumamente utilitario. - - - - -

45.

Para una mejor comprensión del objeto de la invención, se describe seguidamente el estuche de costura con relación al dibujo adjunto en el cual se ha dibujado una vista en perspectiva del estuche de costura de la invención con sus tres elementos separados pero guardando su posición relativa. - - - - -

50.

En dicho plano aparece una caja (1), una bandeja

• 58577



55. (2) y una tapadera (3) separadas pero guardando su posición relativa. La caja (1) posee una base rectangular (4) y unas paredes laterales (5) algo abombadas. En el interior de la caja existen dos tabiques transversales (6) y (6a), provistos de unos refuerzos semicilíndricos (7). Estos tabiques dividen la caja en tres compartimientos. En el fondo de la caja y en el compartimiento central existen unos salientes cilíndricos (8) que al alojarse en el interior del agujero que suele tener un carrete de hilo deja a éste fijo e impide su movimiento por el interior de la caja. Los tabiques (6) y (6a) son de una altura inferior a la de los carretes para permitir una fácil extracción de éstos, y además los bordes superiores (9) y (9a) de dichos tabiques transversales (6) quedan situados a una altura inferior a la del borde superior (10) de la caja. La bandeja (2) tiene una base también rectangular y es apta para encajar en el interior de la caja (1). Dicha bandeja (2) posee en su parte inferior dos nervaduras transversales (11) y (11a), las cuales se corresponden con los tabiques transversales (6) y (6a). De esta manera el fondo de la bandeja (2) queda a un nivel más elevado que el de los bordes superiores (9) de los tabiques (6) y (6a) y la bandeja (2) resulta perfectamente encajada sin apoyarse sobre las caras superiores de los carretes. La bandeja (2) posee dos tabiques transversales (12) y (12a) que delimitan dos compartimientos rectangulares (13) y (13a) uno a cada extremo de la bandeja. El espacio situado entre dichos tabiques (12) y (12a) queda dividido, mediante otra serie de tabiques (14), (14a), (15) y (15a), los cuales delimitan un espacio central (16) en
- 60.
- 65.
- 70.
- 75.
- 80.

58577



forma de "T" apto para colocar en él las tijeras. Existen, además en la bandeja otros cuatro pequeños compartimientos, aptos para colocar en ellos botones, cierres, hebillas, etc.

85.

La tapadera (3) es también rectangular. Sus paredes laterales (17) tiene forma de escalón por su parte exterior y por su parte interior, de manera que al cerrarse la caja el escalón interior se apoya sobre el borde (10) de la caja y se obtiene así un ajuste perfecto. - - - - -

90.

Habiendo descrito con detalle las características de la presente invención, se hace constar que el objeto del presente Modelo de Utilidad es el que se resume en la primera de las reivindicaciones siguientes, ya sea considerada aisladamente, ya sea considerada junto con una o varias de las reivindicaciones restantes en sus combinaciones técnicamente posibles. - - - - -

95.

N O T A

Se declaran de novedad, propiedad y utilidad para todo el territorio español y sus colonias, las siguientes:

R E I V I N D I C A C I O N E S

100.

1. Estuche de costura, caracterizado por constar de una caja, una bandeja y una tapadera, todo ello de plástico, siendo la caja de base rectangular, con paredes laterales algo abombadas y poseyendo en su interior dos tabi-

• 58577



- 105. ques transversales que la dividen en tres compartimientos, los cuales tabiques por su parte superior terminan antes del borde de dicha caja; siendo la bandeja de base rectangular y apta para encajar en el interior de la caja y poseyendo en su parte inferior dos nervaduras transversales que se corresponden con los tabiques transversales de la caja,
- 110. de modo que sostienen el fondo de la bandeja a un nivel más elevado que el de los bordes superiores de éstos, y estando dividida dicha bandeja en varios compartimientos para colocar objetos de costura; y siendo la tapadera también rectangular y de paredes laterales en forma de escalón que permiten su ajuste sobre los bordes de dicha caja. - - - - -
- 115.

- 2. Estuche de costura, según la reivindicación anterior, caracterizado porque en el fondo del compartimiento central de la caja existen unos salientes cilíndricos para la colocación de carretes de hilo, siendo la altura de los tabiques transversales inferior a la de dichos carretes. - -
- 120.

- 3. Estuche de costura, según cualquiera de las anteriores reivindicaciones, caracterizado porque la bandeja posee dos tabiques transversales que delimitan un compartimiento rectangular en cada extremo, quedando dividido el espacio situado entre estos dos tabiques transversales por una serie de tabiques que delimitan un espacio central en forma de "T" para colocar las tijeras. - - - - -
- 125.

4. "ESTUCHE DE COSTURA". - - - - -

• 58577



130.

Todo ello tal como se describe y reivindica en la presente memoria que consta de siete hojas foliadas y mecanografiadas por una sola de sus caras y de una lámina de dibujos que la ilustra.

BARCELONA, - 6 FEB. 1957

F. A.

Novel
AISCONDEL, S. A.

HOJA UNICA



• 58577

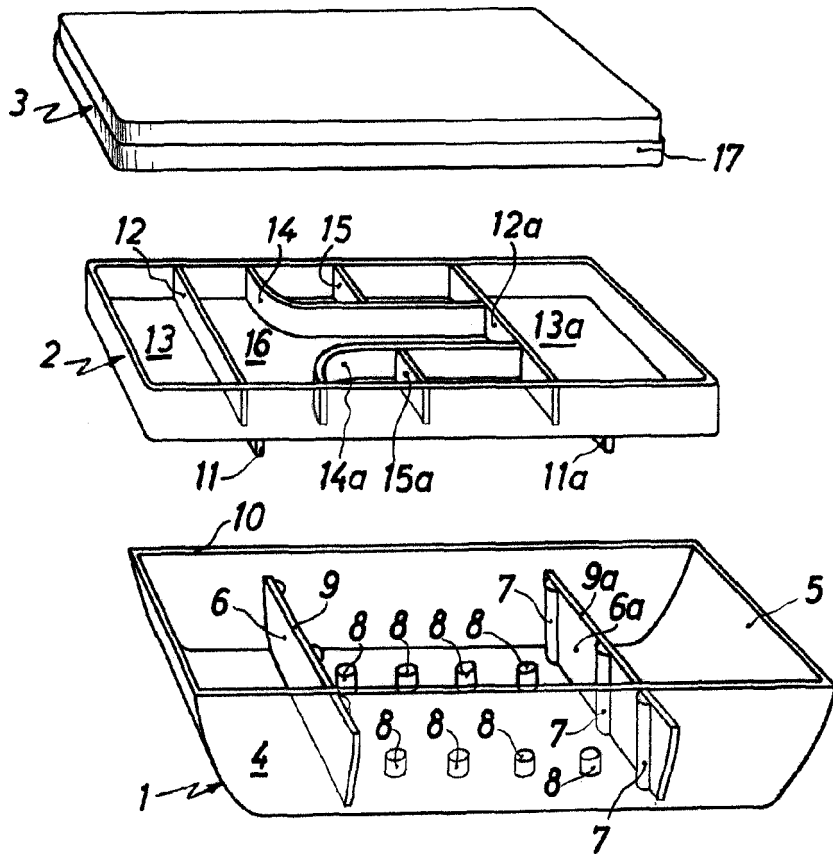

BARCELONA, - FEB. 1957

P. A.

Escala variable