

• 58572

58572

23



MODELO DE UTILIDAD

por 20 años

por "UNA BOQUILLA A DOBLE EFECTO PARA ASPIRADORAS ELECTRICAS", a favor de D^a Amelia Anglés Heras, de nacionalidad española, domiciliada en Barcelona, Taulat, 95.

=====

MEMORIA DESCRIPTIVA

La boquilla a doble efecto para aspiradoras eléctricas que se describe por este Modelo de utilidad es una aportación técnica para perfeccionar aun más los servicios de las aspiradoras eléctricas, que tan ventajosas resultan ya hoy día para la organización moderna del hogar.

5. Para la descripción de las características de esta boquilla a doble efecto que nos ocupa, nos referiremos a los dibujos que, a título de ejemplo, se adjuntan a es-



10. ta memoria.

En los dibujos, en sus distintas figuras, puede apreciarse que la forma general externa de la boquilla no difiere esencialmente de las ya conocidas. Empero sí difiere en su organización interior. En efecto, la tubulura

15. -1- que se enchufa con el tubo de aspiración que forma el mango de maniobra se acoda inferiormente en -2- y sus paredes se ensanchan lateralmente hasta que sus bordes libres -3- afectan la forma oblonga de una elipse muy aplastada.

20. Estos bordes -3- encajan en la ranura interna -4- que presenta un sólido marco -5- asimismo de forma elíptica. Este marco, empero, presenta, a partir de su diámetro mayor -6- un fuerte fondo -7- que forma el asiento o placa de un cepillo -8-. Por tanto, como boca de

25. aspiración útil sólo queda la mitad -9- anterior. La placa -7- queda reforzada por los travesaños -10- y las pestañas superiores -11-. Presenta además la perforación -12- para fijar los haces de cerdas -8-. La cara inferior de -7- enrasa, exactamente, con el borde inferior -13- del marco. Como resultado de ello la aspiración de aire y polvo sólo se efectúa por la mitad anterior de la embocadura; y, por tanto, en la práctica, al utilizar esta boquilla, se consigue que, al barrer, aspire el polvo levantado por los haces de cerdas.

30. Esta misma boquilla así constituida servirá eficazmente para cepillar trajes, tapicerías, alfombras y cortinajes.

35. A los efectos del actual Modelo, serán variables todos cuantos detalles no afecten, alteren, cambien o modifiquen la esencia de la boquilla a doble efecto

40. aquí descrita.



N O T A.

Se reivindica como objeto de este registro por Modelo de utilidad:

45. 1. - Una boquilla a doble efecto para aspiradoras eléctricas, caracterizada porque comprende dos piezas encajadas entre sí, una es la embocadura tubular acodada de enchufe con el mango de aspiración y maniobra, y un fuerte marco de sección elíptica muy aplastada que presenta, en su cara interna, una ranura para recibir y encajar el borde continuo plano y muy ensanchado de la primera pieza; el marco presenta su base inferior cerrada a partir del diámetro mayor de la elipse y esta parte cerrada, enrasada con el borde inferior del marco, sirve de soporte a un cepillo formado por haces de recias cerdas que quedan sobresaliendo fuera del marco.
50. 2. - La propia boquilla de la reivindicación anterior, caracterizada porque el soporte del cepillo quede formado por una prolongación de las mismas paredes del marco, quedando reforzada por travesaños y por pestañas posteriores.
- 60.

Sean cuales fueren las circunstancias que concurran en la esencialidad del Modelo de utilidad definido en las anteriores reivindicaciones, cual objeto es:

65. 3. - "UNA BOQUILLA A DOBLE EFECTO PARA ASPIRADORAS ELÉCTRICAS".

Consta la presente memoria de tres hojas foliadas, mecanografiadas por una sola cara y del dibujo adjunto.

70. Barcelona, veintitrés de enero de mil novecientos cincuenta y siete.

P.A. de D^a Amelia Anglés Heras,

L. DURÁN
P. P.



Doña AMELIA ANGLÉS HERAS

HOJA ÚNICA

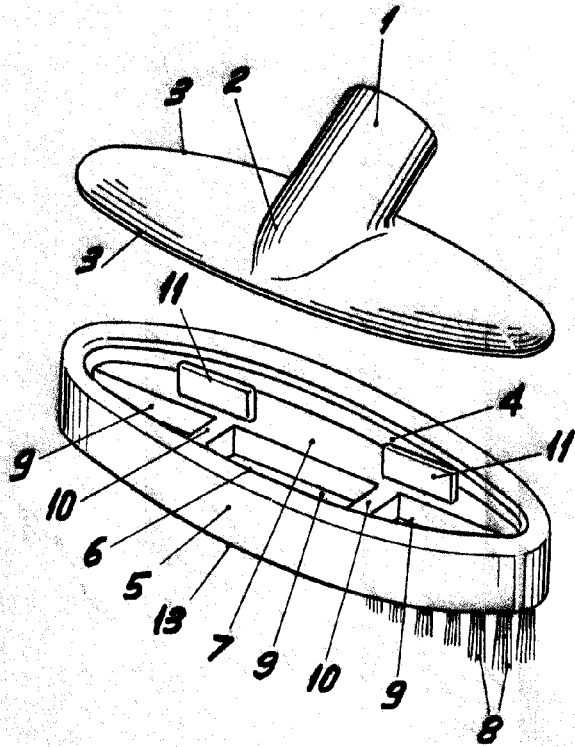

Fig. I

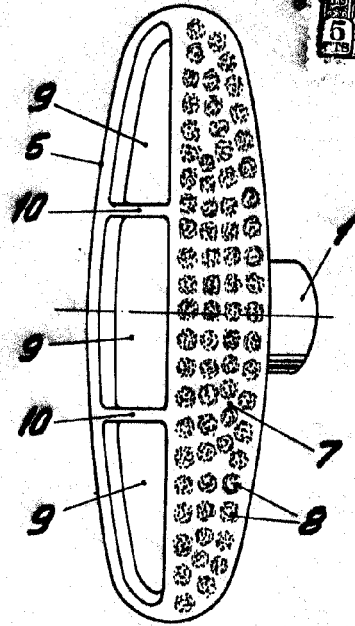

Fig. II

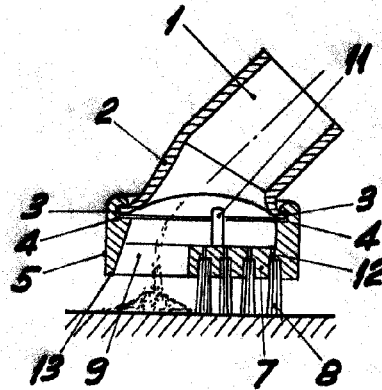

Fig. III

• 58572

BARCELONA, 23 ENERO DE 1957

L. DURAN

P.P.

ESCALA VARIABLE