

58570



.58570

MODELO DE UTILIDAD

por 20 años

por "UN SUPLEMENTO ADAPTABLE A LAS BOQUILLAS DE LAS ASPI-  
RADORAS DOMESTICAS", a favor de D<sup>a</sup> Amelia Anglés Heras,  
de nacionalidad española, domiciliada en Barcelona, Tau-  
lat, 95.

=====

MEMORIA DESCRIPTIVA

Este Modelo de utilidad describe un accesorio  
adaptable a las boquillas de las aspiradoras domésticas,  
cuya finalidad es retener los objetos pequeños tales co-  
mo botones, alfileres y demás similares que hayan caído  
5 en el suelo y evitar que sean aspirados por la electroas-  
piradora junto con el polvo y con ello conseguir, con ma  
yor facilidad su recuperación si son útiles, o evitar en  
todo caso que al pasar por entre las palas del aspirador,



10 éstas se dañen o rompan al chocar con cuerpos de relativo peso y dureza.

Para la descripción técnica de este accesorio se adjuntan, a título de ejemplo, unos dibujos.

En los dibujos el conjunto articulado -1-2- constituye la boquilla de la aspiradora, enchufable, como ya se sabe, al extremo del mango tubular de maniobra y aspiración. La pieza eficaz -1- de esta boquilla, como es usual, consiste en una pieza alargada de base -3- perfectamente plana, que presenta una ramra central -4- a ras de cuyos bordes interiores arranca una corta y amplia tubulura superior -5- que articulada con la -2- permite enchufar y fijar el conjunto -1-2- a la boca inferior del tubo que forma el mango de la aspiradora.

El accesorio que nos ocupa consiste simplemente en una pieza rígida -6- de sección recta en U, que se ajusta, por su aleta -7- a las paredes internas de la tubulura -5- y se afianza a ella por los tornillos -8-. La faceta inferior de esta U, eso es, su alma -4-, queda enrasada con la superficie inferior de la base plana -3-. Esencialmente el alma -4- de la pieza en U, presenta una alineación de perforaciones -9- de un calibre suficiente para que permitiendo el perfecto funcionamiento de la aspiradora, retenga e impida el paso de objetos sólidos que puedan causar daño a las paletas del aspirador.

35 Todo cuanto no afecte, altere, cambie o modifique la esencia del accesorio aquí descrito, será variable a los efectos del actual Modelo.

N O T A .

Se reivindica como objeto de este registro por Modelo de utilidad:



40 1 - Un suplemento adaptable a las boquillas de las aspira-  
doras domésticas, que se ajustará y fijará por tornillos a  
la abertura tubular de la boquilla eficaz de la aspiradora,  
consistente en una pieza rígida en forma de marco muy apla-  
45 nado y de sección recta en U, cuya alma presentará una se-  
rie de orificios iguales de calibre suficiente para permi-  
tir la función aspirante de la electroaspiradora, y asimis-  
mo tales que retengan e impidan el paso de los cuerpos sóli-  
dos cuya masa puede ocasionar el deterioro prematuro de las  
paletas ventilador.

50 2 - El propio suplemento adaptable a las boquillas de las  
aspiradoras domésticas, según la reivindicación anterior,  
caracterizado porque al ajustarlo quede con su alma perfo-  
rada enrasada con el plano de los bordes de apoyo de la bo-  
quilla a que se aplique y con sus aletas ajustadas a las ca-  
55 ras internas de la tubulura de aspiración de la misma boqui-  
lla fijándose a ella por tornillos.

Sean cuales fueren las circunstancias que concu-  
rran en la esencialidad del Modelo de utilidad definido en  
las anteriores reivindicaciones, cual objeto es:

60 3 - "UN SUPLEMENTO ADAPTABLE A LAS BOQUILLAS DE LAS ASPIRA-  
DORAS DOMESTICAS".

Consta la presente memoria de tres hojas folia-  
das, mecanografiadas por una sola cara y del dibujo adjunto.

65 Barcelona, veintiocho de enero de mil novecientos  
cincuenta y siete.

P.A. de D<sup>a</sup> Amelia Anglés Heras,

L. DURÁN  
P. P.



• 58570

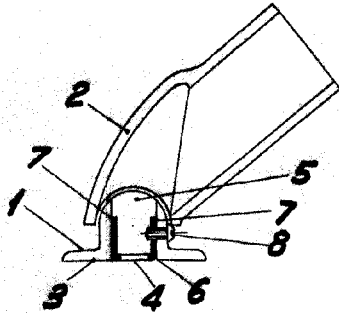

Fig. I

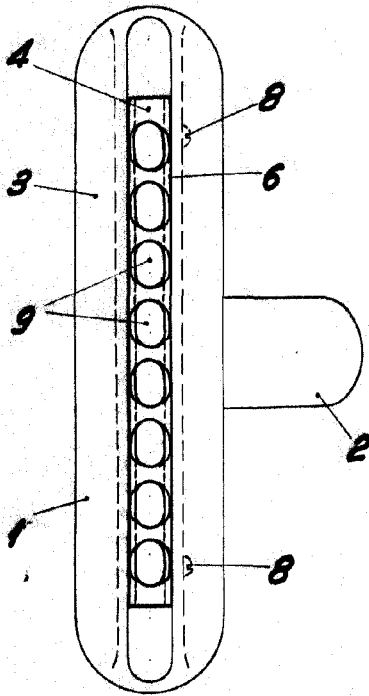

Fig. II

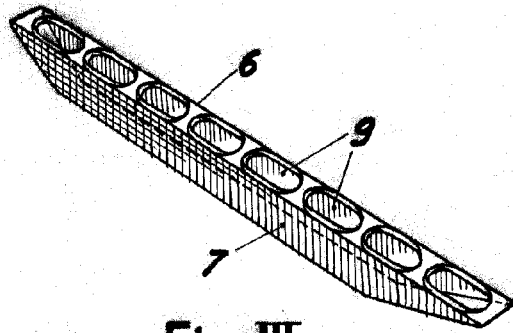

Fig. III

BARCELONA, 28 ENERO DE 1957

L. DUMAN

P.P.

ESCALA VARIABLE