



58568

• 58568

MODELO DE UTILIDAD

por 20 años

por "UNA HUCHA", a favor de D. Francisco Martínez Soto,
de nacionalidad española, domiciliado en Barcelona, Tra-
vesera de Gracia, 90.

=====

MEMORIA DESCRIPTIVA

Este Modelo de utilidad describe una hucha en
forma de lámpara, de la cual, a título de ejemplo, adjun-
tamos unos dibujos.

5 Esencialmente el recipiente de la hucha afecta
la forma usual de la pantalla -1- de una lámpara de sobre-
mesa, disimulándose la ranura -2- para introducir las mo-
nedas en la leve cavidad -3- que forma su base superior
-4-. La tapa -5- del recipiente que se cierra, como es co-



10 rriente, con un candado -6-, se introduce y hace coinci-
dir con la base inferior -7- de la pantalla; eso es, cu-
bre la normal abertura inferior de la pantalla, y esta
tapa -5- es solidaria con el pie -8- de la pantalla. En
suma, para abrir la hucha se invierte la posición del con-
15 junto, se abre el candado, y luego la tapa utilizando el
pie -8- a modo de asa. La tapa -5- presenta por un lado
la prolongación perforada -9-, coincidente con la aleta
-10-, también perforada, moldeada saliente, a ras del bor-
de inferior -7- lateral de la pared de la pantalla. Y
diametralmente opuestos se moldean los elementos constitu-
20 tivos -11- y -12- de las bisagras.

Todo cuanto no afecte, altere, cambie o modifi-
que la esencia de la hucha aquí descrita, será variable
a los efectos del actual Modelo.

N O T A .

25 Se reivindica como objeto de este registro por
Modelo de utilidad:

1 - Una hucha, que esencialmente se caracteriza porque el
recipiente está moldeado imitando la pantalla de la lámpa-
ra; con su base cerrada superior levemente cóncava, y cen-
30 trada con ella la ramura para introducir las monedas; la
base inferior queda cerrada por una tapa plana, articula-
da a bisagras con el recipiente, y, solidario con ella y
arrancando del centro de su cara inferior presenta el pie
de la pantalla.

35 2 - La propia hucha de la reivindicación anterior, carac-
terizada porque los goznes de las bisagras queden cons-
tituidos por salientes laterales de la pared externa de la
pantalla y por un saliente inferior y excéntrico de la ta-
pa.

• 58568



- 3 -

40 3 - La propia hucha de las reivindicaciones anteriores,
caracterizada porque el cierre, a base de un candado de
quita y pon, se resuelve por dos paletillas perforadas,
salientes y coincidentes, y diametralmente opuestas a los
45 goznes de las bisagras; una de estas paletillas es soli-
daria y queda enrasada y en el exterior del borde inferior
de la pantalla, y la otra forma una prolongación saliente,
radial y excéntrica de la tapa, asimismo enrasada por su
cara superior con el propio borde inferior de la pantalla.

50 Sean cuales fueren las circunstancias que concu-
rran en la esencialidad del Modelo de utilidad definido en
las anteriores reivindicaciones, cual objeto es:

4 - "UNA HUCHA".

55 Consta la presente memoria de tres hojas folia-
das, mecanografiadas por una sola cara y del dibujo unido
a la misma.

Barcelona, treinta y uno de enero de mil nove-
cientos cincuenta y siete.

P.A. de D. Francisco Martínez Soto,

L. DURAN
P. P.

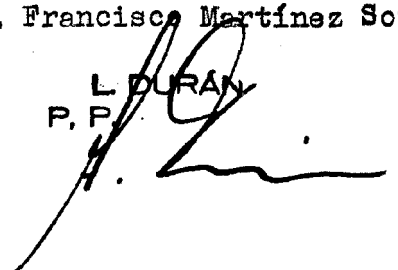

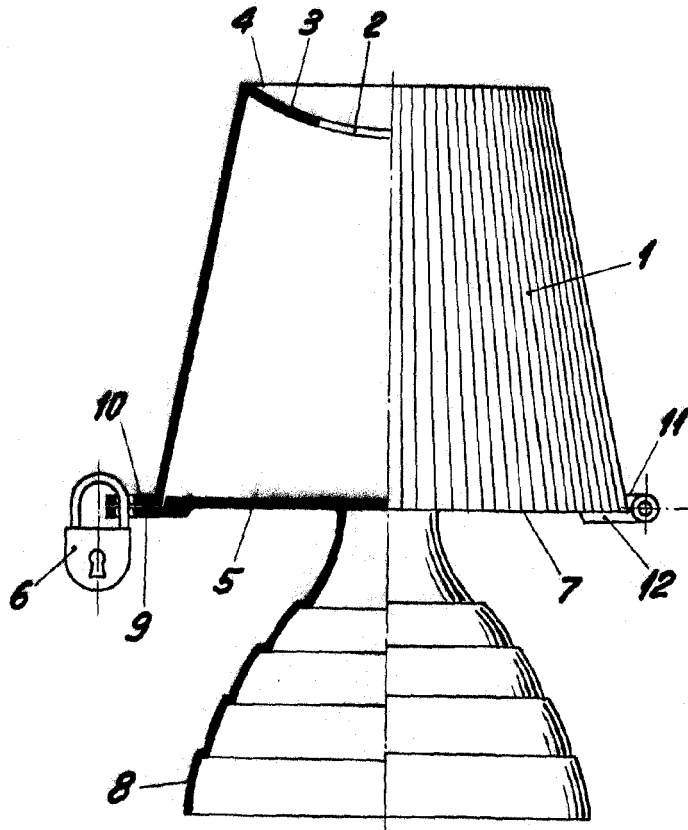

• 58568

BARCELONA, 31 ENERO DE 1957

L. DURAN
P.P.

ESCALA VARIABLE