

58561 58561



MEMORIA      DESCRIPTIVA

Correspondiente a un MODELO DE UTILIDAD, cuyo registro se solicita por veinte años.

A favor de

D. José M<sup>a</sup> TORO ARENAL, de nacionalidad española.

Residente en MADRID.-Victor Pradera, 79

p o r :

"BANDEJA-SOPORTE ADAPTABLE A BUTACAS Y ANALOGOS"

-----



El objeto sobre que recae el modelo de utilidad que en esta memoria se describe es nuevo en España y viene a cubrir la tantas veces sentida necesidad por todos al usar butacones, sofás y butacas en casas particulares y otros lugares de estancia o reunión.

5.-

En tales condiciones, el servicio de café, bebidas, etc., se hace, cuando con más refinamiento, valiéndose de las conocidas mesitas auxiliares que, aparte de lo costosas que resultan, no resuelven siempre el problema de comodidad en la medida deseada naturalmente.

10.-

Por esto, dadas las características del dispositivo de que ahora se trata, entendemos que es el que mejor cumple los fines referidos, entre otros a que tiene aplicación, como son, por ejemplo el de servicio en trenes, lugares de espectáculos y tantos otros incluso para servicio de escritura momentánea que en la actualidad ablujan al desplazamiento de un sitio a otro, por lo general.

15.-

Como es preceptivo y a los fines de facilitar, en cuanto es posible, la mejor interpretación del objeto de que se trata, en el plano complementario adjunto se presenta, aun cuando solo a título de ejemplo, una forma de realización práctica para la industrialización.

20.-

Así, en la fig. 1ª se muestra una vista en planta posterior de una bandeja soporte.

25.-

La fig. 2ª, presenta una sección transversal de la misma.

Y la fig. 3ª, un detalle de la disposición en un brazo de butaca.

30.-

Ateniéndonos a los gráficos descritos, la bandeja-soporte consiste en una plataforma (1) que adopta la forma externa proyectada, sea en plan de bandeja, escritorio, etc., rebordeada o no y con los aditamentos pertinentes



al fin que ha de destinarse o dispositivos especiales para el acoplamiento de aquellos.

35.-

En su parte posterior lleva unas orejas (2) simétricamente dispuestas por parejas en las cuales lleva practicados unos taladros que sirven de cojinetes a los ejes (3) correspondientes para la sujeción de unas abrazaderas (4) con presión mediante unos muelles (5) colocados en el eje

40.-

(3) cuyos terminales apoyan respectivamente en la plataforma (1) y en las abrazaderas (4) obligando a estas a su plegado sobre la plataforma en posición de reposo.

45.-

Estas abrazaderas son armadas a la plataforma mediante unas orejas (6) que llevan el consiguiente taladro para el paso del eje (3) sobre el que giran.

Las abrazaderas (4) llevan unos salientes en forma de tiradores (7) para facilitar el accionamiento de las mismas abrazaderas para la disposición de la bandeja en los brazos de las butacas.

50.-

Asimismo las caras posteriores de la bandeja o plataforma y de las abrazaderas llevan unas series de salientes o nervios (8) que proporcionan una superficie de agarre sobre la de las butacas impidiendo su resbalamiento.

55.-

Para el mayor refuerzo de todos los elementos, lleva todas las periferias o bordes unas pestañas (9), y asimismo en las partes que necesitan mas fortaleza por la acción de los muelles tensores, lográndose así una mayor robustez en el conjunto de la pieza con gran reducción de material.

60.-

La fabricación de este objeto está prevista en materiales plásticos, no obstante lo cual es susceptible de fabricación en metales y cualquiera otra clase de materiales que por sus características resulten de aplicación práctica.

La aplicación de este objeto queda perfectamente definida en la representación gráfica que ofrece la fig. 3ª,

58561



65.-

por lo que se estima innecesario insistir en este aspecto ya que el efecto, incluso, se observa con igual perfección y claridad, por la presión que los muelles ejercen sobre las abrazaderas y estas, conjuntamente con la base de la plataforma sobre los brazos de las butacas o análogos.

70.-

Descrita suficientemente la naturaleza de este objeto, y su forma constructiva, no cabe sino aducir la susceptibilidad de modificaciones de forma y detalles sin afectación del invento en su aspecto fundamental.

#### REIVINDICACIONES

75.-

1ª).- "BANDEJA-SOPORTE ADAPTABLE A BUTACAS Y ANALOGOS" que se caracteriza por estar esencialmente constituido por una plataforma apropiada al uso a que se destina, en cuya base inferior lleva por parejas simétricamente dispuestas unas orejas con orificios que sirven de cojinetes a unos ejes en que mediante orejetas taladradas son montadas unas abrazaderas en forma de aletas con presión mediante unos muelles colocados en el mismo eje, cuyos terminales apoyan respectivamente en resaltes cajeados de la plataforma y en las abrazaderas para mantener a estas abatidas sobre la plataforma, en posición de reposo y ejercer presión sobre los laterales de los brazos de las butacas o análogos en que se disponga para la utilización el objeto determinado; teniendo las superficies inferior de la plataforma y las interiores de las aletas una serie de salientes para la mejor fijación y antideslizamiento del dispositivo.

80.-

85.-

90.-

2ª).- "BANDEJA-SOPORTE ADAPTABLE A BUTACAS Y ANALOGOS".

58561



La presente memoria descriptiva consta de cinco hojas foliadas y mecanografiadas por una sola cara, componiendo un total de noventa y cuatro líneas, incluidas éstas.

Madrid, 12 de Febrero de 1957.-

A large, stylized handwritten signature in black ink, written over the typed date. The signature is highly cursive and difficult to decipher.

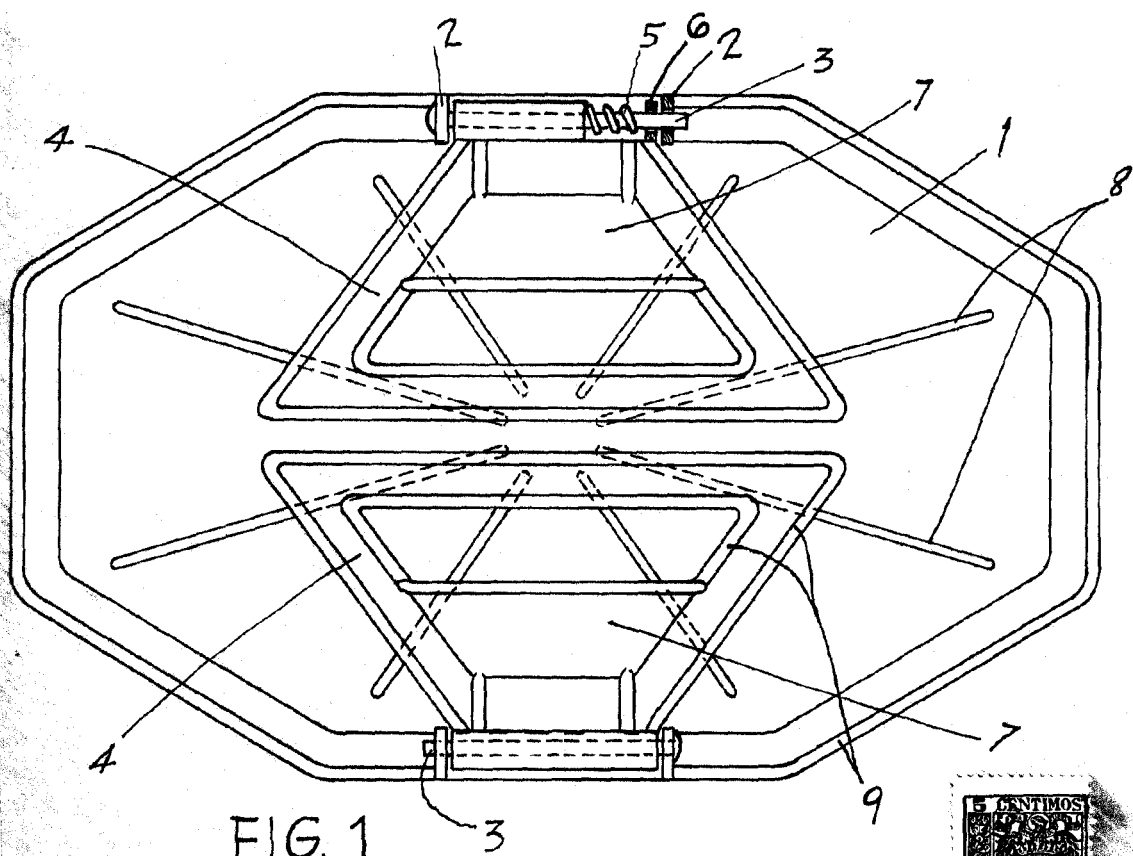

FIG. 1

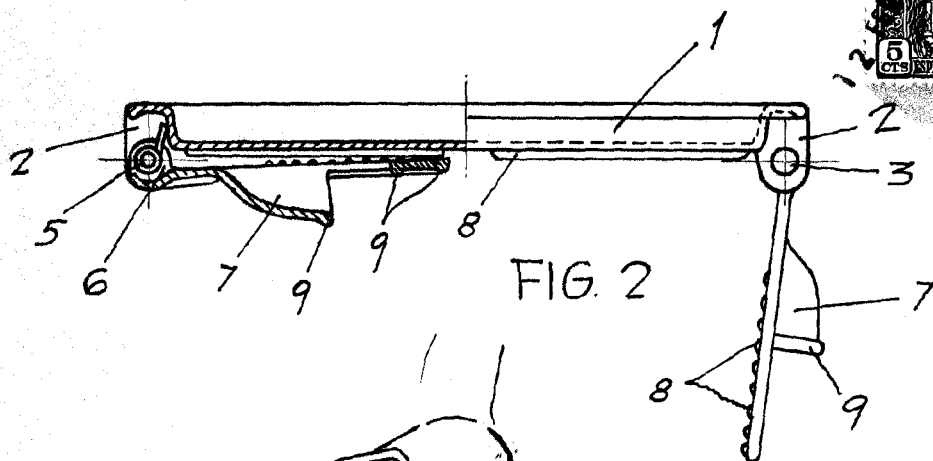

FIG. 2

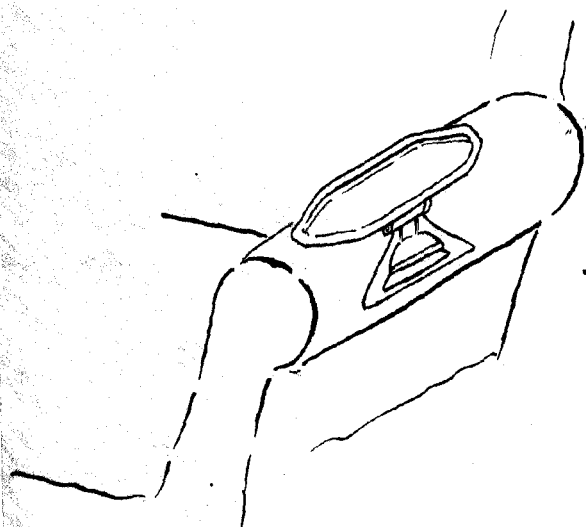

FIG. 3

58561

Madrid, a 2 de febrero de 1957

Escala variable