



58488

M O D E L O
D E
U T I L I D A D

para "UN FUNZON PARA PERFORACIONES EN PARAMENTOS", a favor de
Don ANDRES ARCH MILA, residente en BARCELONA, Manso, 52.

- . -

MEMORIA DESCRIPTIVA

El presente modelo de utilidad se refiere a un punzón para perforaciones en paramentos.

5. Mas concretamente se refiere a un útil doméstico mediante el cual se practican perforaciones en las paredes, para la colocación de estaquillas o dispositivos porta clavos o soportes.

10. En este modelo, existe la particularidad de constituir un punzón universal, puesto que consta de un cuerpo de acero y en el cual potestativamente se alojan en sentido axial por una de sus cabeceras distintos punzones, para que puedan ser colocadas indistintamente en el hueco axial del mango, pero por otra parte



los punzones varían en su zona activa en cuanto a diámetro, a fin de substituir unos por otros, exista siempre el calibre adecuado para el orificio a practicar.

5. La maniobra de recambio de punzón es facilitada por un extractor de acción radial contra la parte extrema del cuerpo de cada punzón propiamente dicho.

Con el fin de facilitar la explicación se acompaña a la presente memoria una lámina de dibujos en la que se ha representado un caso de realización que se cita a título de ejemplo.

10. En el dibujo:

la figura 1, muestra el aparato completo, equipado con un punzón,

la figura 2, muestra en detalle, la embocadura del cuerpo, el remate del punzón activo y el extractor,

15. la figura 3, indica en detalle, la maniobra de extracción del punzón propiamente dicho con respecto del cuerpo o mango.

20. Consiste el modelo en un mango -1- de acero o similar con caras laterales para su fácil asidero, comprendiendo uno de sus extremos macizo como sufridera para la acción del martillo, mientras que el extremo opuesto presenta un taladro axial -2- cilindro cónico, que cruza con otro taladro radial -3- pasante de un lado al opuesto.

25. Como elemento activo figuran las barrenas o punzones -4- de diámetros diversos, pero todas ellas terminadas en un cuerpo -5- igual para todas coincidente en dimensiones con el taladro -2- antes citado.

30. Esta herramienta -4- se introduce a fondo, quedando muy ajustada y como durante el trabajo aun se acuña más, sería muy difícil su extracción si no hubiese un útil auxiliar -6- formado por una espiga troncocónica, que entra por el paso radial -3- y



por efecto de su conicidad empuja axialmente, flecha F al cuerpo -5-, cuando se la hace avanzar según flecha F'.

5. El modelo según su esencialidad, puede ser llevado a la práctica en otras formas de realización que difieran en detalle de la indicada a título de ejemplo en la descripción, a las cuales alcanzará igualmente la protección que se recaba. Podrá, pues, construirse en cualquier forma y tamaño, con los materiales más adecuados por quedar todo ello comprendido en el espíritu de las reivindicaciones.

- . -

N O T A

10. Descrito el objeto y utilidad de la invención, lo que se declara como no divulgado ni practicado en España, comprende las siguientes reivindicaciones:

15. 1. Un punzón para perforaciones en paramentos, caracterizado esencialmente por estar constituido por un mango de acero o similar como sufridera para los golpes del martillo, siendo este mango macizo en un extremo, para tal finalidad, mientras que el opuesto presenta una perforación axial de hueco cilindro cónico adecuada para recibir las espigas terminales de los punzones propiamente dichos, las que son iguales, mientras que la parte activa de dichos punzones abarca diferentes diámetros de acuerdo con el de los agujeros a practicar.

20. 2. Un punzón según la anterior reivindicación, en el que el mango presenta un taladro radial, para introducir por el un extractor troncocónico, para la expulsión del punzón propiamente dicho.
- 25.

• 58498 •

• 8 FEB 1957



3. Un punzón para perforaciones en paramentos.

Según se describe y reivindica en la presente memoria descriptiva, que consta de cuatro hojas, foliadas y escritas a máquina por una sola cara, acompañadas de una lámina de dibujos.

Madrid, a • 8 FEB. 1957

ANDRES ARCH MILA

p. a.

JAIME ISERN MIRALLES

P. P.



R. tp.

58498



Fig. 1

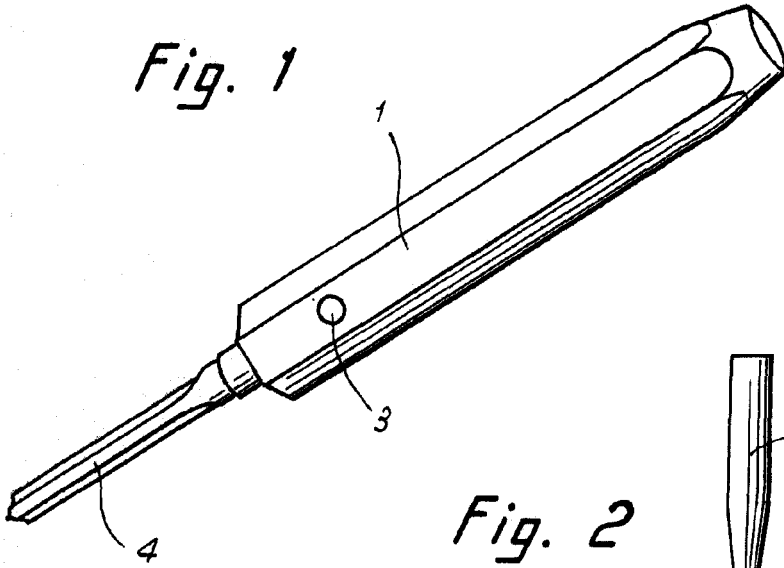

Fig. 2

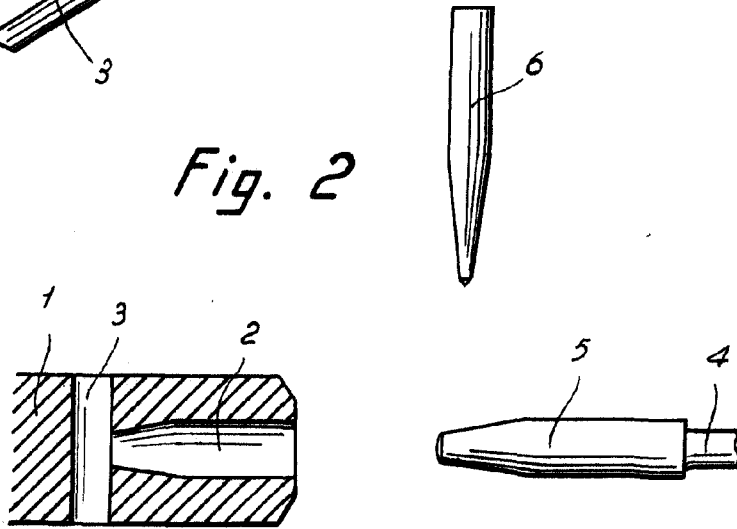
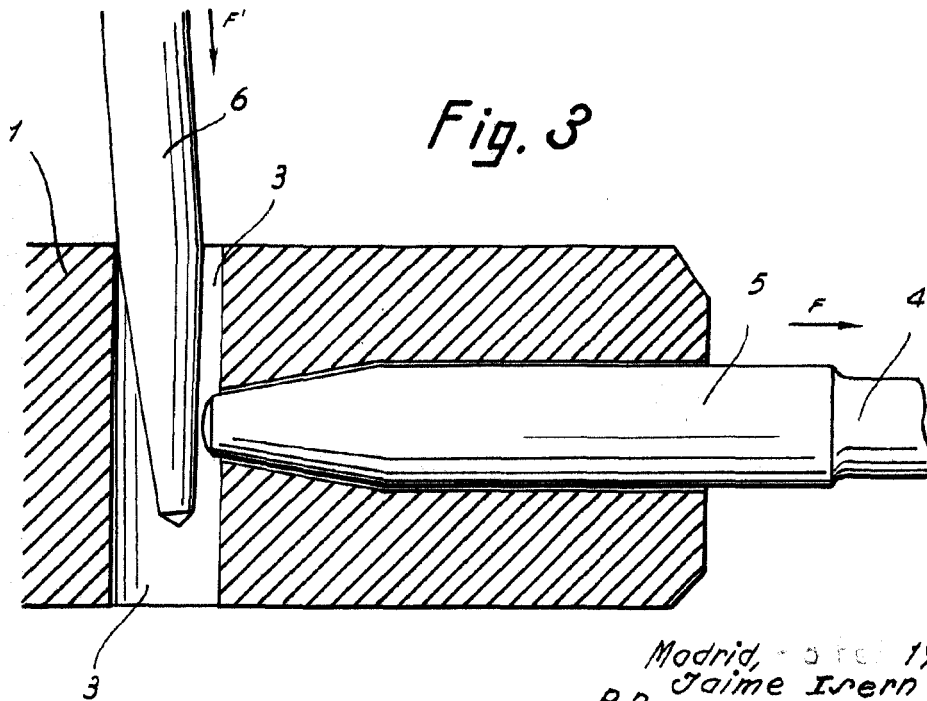

Fig. 3



Madrid, 5 de Feb. 1957
Jaime Isern
p.p.
[Signature]