



58485

•58485

MODELO DE UTILIDAD

por "QUEMADOR DE GAS", a favor de D^a MARIA COLOMA CIVIT BREU, de nacionalidad española, residente en Barcelona, calle Escorial, 11, 4^a, 2^a.

o o o

MEMORIA DESCRIPTIVA

La presente invención se refiere a un quemador destinado a ser utilizado en cocinas de gas y aparatos similares para la combustión del mismo, el cual se caracteriza esencialmente por su simple constitución y excelentes resultados, aun en condiciones en que los quemadores usuales resultan poco aptos para tal fin.

En los quemadores destinados a funcionar con gases combustibles, cuya presión es baja y variable, la sección total de salida del quemador, es decir el punto donde tiene lugar la combustión, tiene que ser, por una parte, muy amplia, para que en caso de aumento de presión, la mezcla gas-aire circule con la mínima resistencia y no se altere su proporción. Por otra parte, la salida tiene que hacerse a través de múltiples secciones parciales muy pequeñas, para que al descender la presión no puede



correrse la llama al interior del quemador o apagarse, lo que supondría el consiguiente riesgo.

5. Una forma económica a la par que simple de salvar estos inconvenientes, la representa el quemador objeto de la invención, cuyas características, esencialmente estudiadas, permiten asegurar en todo momento la permanencia de la llama en las mejores condiciones, evitando su retorno, como ocurre en los quemadores usuales.

10. El quemador en cuestión se caracteriza por estar constituido por una serie de anillos de grueso adecuado, los cuales quedan dispuestos paralelos y distanciados entre sí y solidarizados por una serie de travesaños que parten de la cara inferior de la tapa superior del quemador.

15. Dichos anillos, por su parte, presentan sus bordes en plano inclinado, dando lugar a salidas de boca divergente al exterior.

20. De esta forma se proporciona al gas una multitud de salidas de pequeña sección y considerable longitud, ensanchadas por su parte externa, de forma que no entorpecen la llama y evitan su retorno al interior del quemador o al apagado del mismo cuando baja la presión.

25. Para mejor comprensión de cuanto queda expuesto, se acompaña un dibujo en el que, esquemáticamente y tan sólo a título de ejemplo, se representa un caso práctico de realización de un quemador de las características indicadas, correspondiendo la figura 1 de dicho dibujo a una vista en alzado del quemador; la figura 2 a una vista en planta inferior del mismo; y la figura 3 a una sección



•58485

diametral.

5. De acuerdo con la invención, el quemador está constituido por un conjunto de anillos -1-, dispuestos paralelos y distanciados entre sí, los cuales quedan solidarizados por su periferia interior a través de una serie de travesaños -2-, que parten de la tapa superior -3- del quemador.

10. Como detalle característico, estos anillos presentan el hecho de que sus bordes externos -4- son en plano inclinado, de forma que dan lugar a ranuras de salida de boca divergente al exterior.

15. Esta disposición de las bocas de salida del quemador, cuya longitud es considerablemente mayor que su anchura, con la concurrencia del ensanchamiento hacia el exterior, es la que proporciona a dicho quemador unas peculiares características en orden a un funcionamiento seguro y eficiente en todas las condiciones de presión del gas combustible.

20. Serán independientes del objeto de la invención los materiales, formas y dimensiones del quemador, gases combustibles a que se aplique y, en general, todos cuantos detalles puedan presentarse que no aparten al conjunto de la esencialidad de la misma.

o o o

N O T A

Se reivindica como objeto del presente modelo de

•58485



utilidad:-

5. 1. Quemador de gas, que se caracteriza por estar constituido por una serie de anillos paralelos y distanciados entre si, solidarizados por su periferia interior de una serie de travesaños que partende la tapa superior del quemador, cuyos anillos presentan sus bordes en plano inclinado, dando lugar a ranuras de salida de boca divergente al exterior.

2. Quemador de gas.

10. Todo ello según queda descrito y reivindicado en la presente memoria descriptiva, que consta de cuatro hojas foliadas, escritas a máquina por una sola cara.

Barcelona, a 31 de enero de 1957.

M.^e C. Rivit

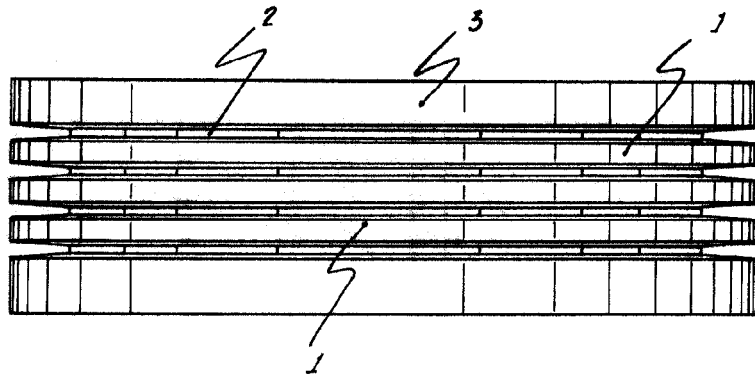

Fig. 1



58485

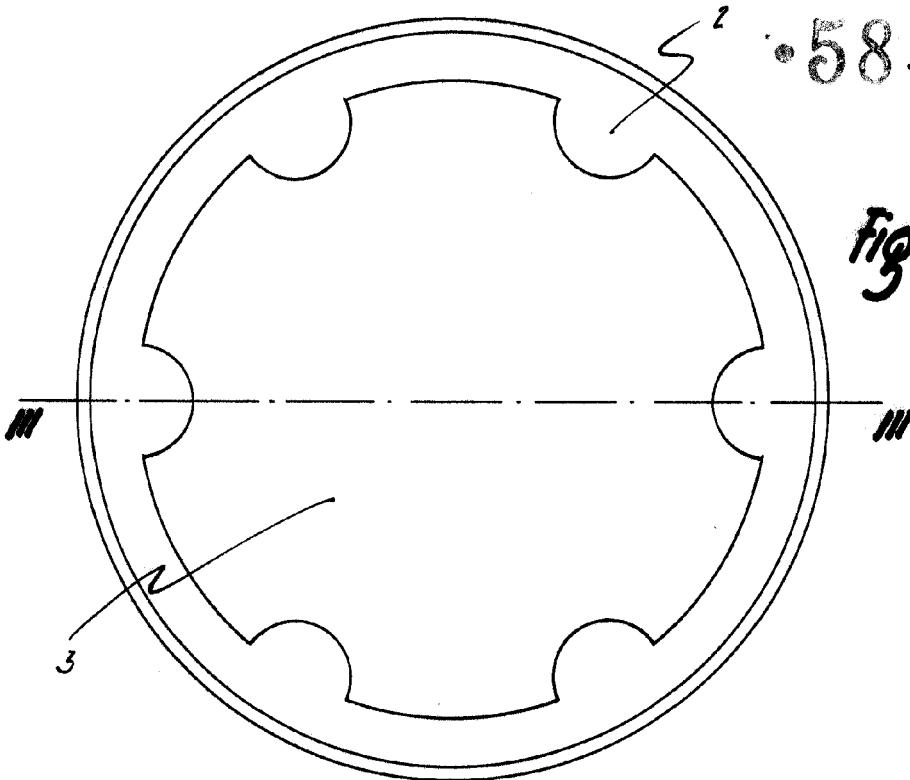

Fig. 2

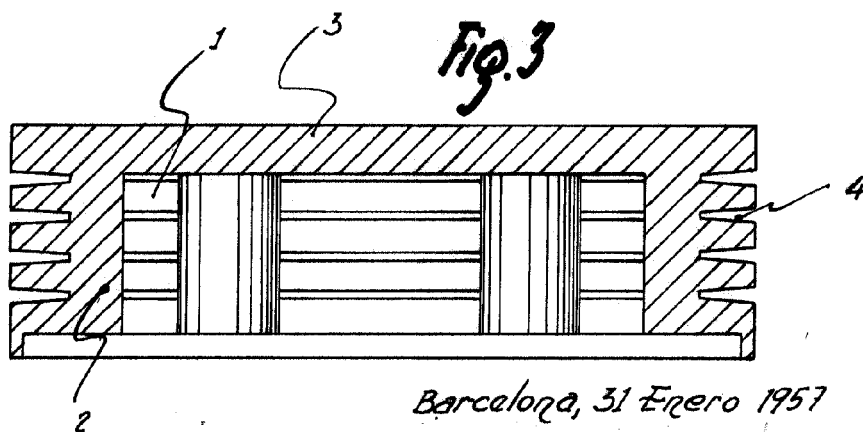

Fig. 3

Barcelona, 31 Enero 1957

M^a C. Civit