



4 FEB. 1906

•58462

MEMORIA DESCRIPTIVA

del Modelo de Utilidad, por 20 años, solicitada a favor de Don José MAIXENCHS Roca, de nacionalidad Española, residente en Barcelona, calle de Pamplona numero 81, por " UN DISPOSITIVO ENVOLVENTE PARA EL ENVIO DE PAPELES Y DOCUMENTOS ".

El presente Modelo de Utilidad hace referencia a un dispositivo envolvente para el envío de papeles y documentos .

Es conocido el inconveniente que presenta en muchas ocasiones el envío de papeles y documentos sobre todo cuando -
5 éstos pasan de ciertas dimensiones y no conviene doblarlos, a fin de reducirlos de tamaño, para que no se estropeen o deterioren.

Con el dispositivo objeto del presente Modelo de Utilidad, se subsana este inconveniente, ya que con él los documentos y papeles pueden enviarse arrollados, colocándose fá-
10 cilmente en el dispositivo, que por otra parte se abre con gran rapidez, permitiendo la extracción del rollo de documentos o planos y pudiendo ser utilizado cuantas veces convenga.



15 Consiste esencialmente en dos cilindros de cartón, cartulina o material análogo de diámetro y longitud variable, uno de cuyos bordes se halla doblado hacia dentro formando una pestaña de retén reuniéndose los dos cilindros por el borde libre y manteniéndose unidos por un papel engomado o etiqueta en el que figura el nombre y dirección del destinatario y cuantas otras indicaciones convenga.

25 En los dibujos de la hoja adjunta y a título de ejemplo se representa un caso particular de realización práctica del dispositivo objeto del presente Modelo de Utilidad, mostrando la figura 1 un corte diametral y la figura 2 una vista de conjunto.

30 Siguiendo los diseños vemos el dispositivo constituido por dos cilindros de cartón -1- y -2- uno de cuyos bordes queda doblado hacia adentro formando un reborde o pestaña -3- que sirve de retén a los documentos contenidos en su interior.

35 Los dos cilindros -1- y -2- se reúnen por testa por los bordes libres -4- manteniéndose unidos por medio de una etiqueta -5- en la que figura la dirección del destinatario y cuantas otras indicaciones convengan. Para sacar los documentos o paquetes contenidos en el interior, basta con dar a cada uno de los dos cilindros un giro en sentido contrario, tal como indican las flechas en la figura 2, para rompiéndose la etiqueta -5- por la línea correspondiente al borde -4- puedan separarse fácilmente y permiten sacar los documentos.

45 Tal como queda indicado el dispositivo se fabricará con cartón, cartulina u otro material análogo, variando sus dimensiones, forma y acabado y en general, cuantos detalles de realización no alteren, cambien e modifiquen su esencia-

M. LLORI
P. J. Joffe

BARCELONA 4 DE Febrero DE 1954

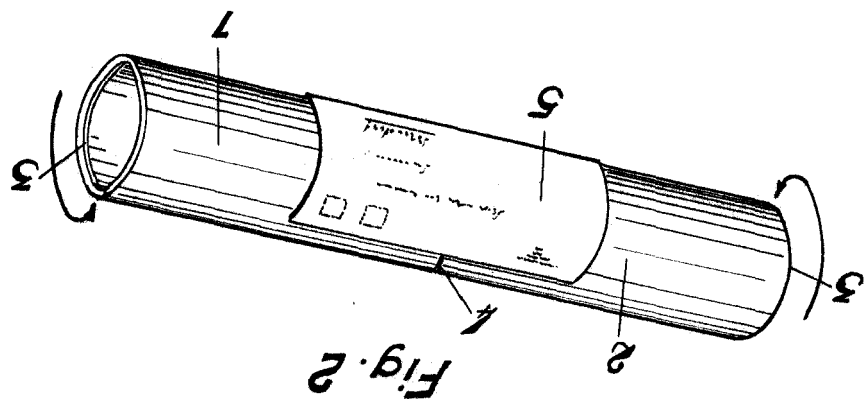
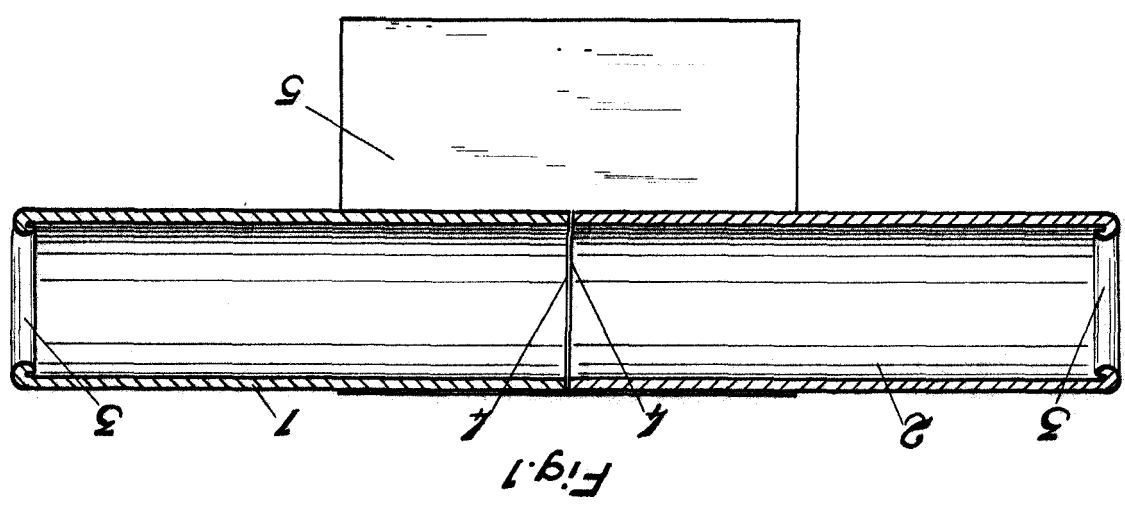

58462

7 FEB 1954