



•58451

MEMORIA DESCRIPTIVA

que se acompaña a

la solicitud de

un MODELO DE UTILIDAD por VEINTE AÑOS en ESPAÑA

a favor de

BODEGAS FRANCO-ESPAÑOLAS, S.A, domiciliada en LOGROÑO, Ca-
bo Noval -2,

p o r

" NUEVO MODELO DE ENVASE "

//////

•58451



5

La invención a que se refiere la presente memoria, constituye una novedad industrial con características y ventajas que la hacen merecedora del privilegio de explotación exclusiva que por ella se solicita, de acuerdo con las prescripciones del Estatuto vigente de la Propiedad Industrial de 26 julio 1929, texto refundido, publicado el 30 de abril de 1930.

10

El objeto de la invención por la cual se solicita el presente privilegio de Modelo de Utilidad, consiste en una caja de cartón hecha de una sola pieza, destinada principalmente a contener botellas o mercancías semejantes, ya que las características de la caja la hacen sumamente apta para fines de aplicación similar.

15

Con objeto de dar una idea lo más exacta posible de la constitución y características de la caja que se desea patentar, se acompaña un dibujo, en el cual se ha representado la caja con todo detalle, a fin de ayudar a la descripción que sigue:

20

En la figura 1ª, se ha representado la caja en posición de abierta, mostrando sus partes fundamentales, que en la descripción que sigue serán enunciadas con las mismas letras que aparecen a título aclaratorio en los dibujos.

25

En la figura 2ª se ha representado la caja en posición de cerrada y dispuesta para su uso.

Las letras que aparecen señalando diversas partes de la caja, indican lo siguiente:

30

La letra A señala el cuerpo de la caja propiamente dicho y la letra B la parte que corresponde a la tapa abatible de la caja.

Las letras C son dos solapas en posición perpendicular

•58451



a la tapa de la caja B, que al ser cerrada, quedan paralelamente unidas a los laterales L de la caja.

Las letras D muestran dos aletas de la caja, por cuyo interior entran las aletas E, similares a la tapa.

35

Las letras F y G muestran las solapas resultantes del troquelado de las asas H, quedando estas solapas F una junto a otra, completando el cierre del envase, tal como puede verse en la figura 2*.

40

La letra I muestra un tabique central, que queda en posición vertical en el centro de la caja y que se obtiene del troquelado del orificio J, que, semejante al orificio K que aparece en la tapa, tienen como misión permitir la visibilidad desde el exterior de la etiqueta, de la botella o del artículo contenido en el interior de la caja. Tiene por consiguiente el tabique central I la doble misión de separar el contenido de la caja y al mismo tiempo actuar de pieza de contención que resguarda el contenido, si es frágil.

45

Por último, la letra L señala el refuerzo de los laterales, obtenido por un dobles del cartón de que está formada la caja.

50

La caja descrita, cuya constitución puede comprenderse perfectamente después de leída la descripción que antecede, es sumamente práctica para ser llevada en la mano, ya que sus asas H permiten un cómodo transporte.

55

Una característica sumamente ventajosa de esta caja, estriba en el hecho de que las asas H pueden abatirse pegándose a la parte superior y a los laterales de envase, cuando hayan de transportarse muchas cajas unas encima de las otras, para lo cual tiene unos dobleces articulados, según puede verse por la línea de puntos que aparecen en el dibujo.

60

.58451



65

La caja descrita, por la original disposición de sus dobleces, constituye un envase sumamente atractivo, al mismo tiempo que económico, ya que toda la caja está hecha de una sola pieza, hábilmente troquelada y doblada, por lo que no cabe duda de que ha de tener una gran aceptación en el mercado.

70

Hecha la descripción precedente, es preciso añadir que los detalles de realización de la idea expuesta pueden variar, sin que por ello cambie la esencia de la invención, que es la que se desprende de los párrafos que anteceden y la que se reivindica en la siguiente

NOTA

75

En resumen: El Modelo de Utilidad que se solicita, recaerá sobre las reivindicaciones que siguen:

80

1ª.- Nuevo modelo de envase, caracterizado porque está constituido esencialmente por el cuerpo de la caja propiamente dicho y una tapa abatible por uno de sus laterales, teniendo esta tapa dos solapas laterales que encajan en el cuerpo del envase, el cual dispone asimismo de un tabique dental, que divide parcialmente la caja en su interior en dos mitades, y, correspondiendo con cada una de ellas, existen dos orificios destinados a permitir la visión del contenido del envase, el cual está provisto por uno de sus laterales y como prolongación del cuerpo de la caja y de la tapa, de sendas asas abatibles destinadas a facilitar el transporte.

85

2ª.- Se reivindica, por último, como objeto sobre el que ha de recaer el Modelo de Utilidad que se solicita: "NUEVO MODELO DE ENVASE".

.58451



90

Todo conforme queda descrito en la presente memoria, que consta de cinco páginas escritas a máquina y dibujos que se acompañan.

Madrid, 5 febrero 1957

ALFONSO UNGRIA

Alfonso Ungria



58451

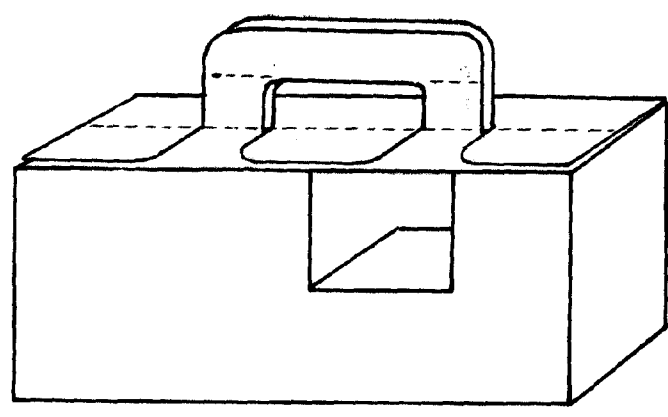
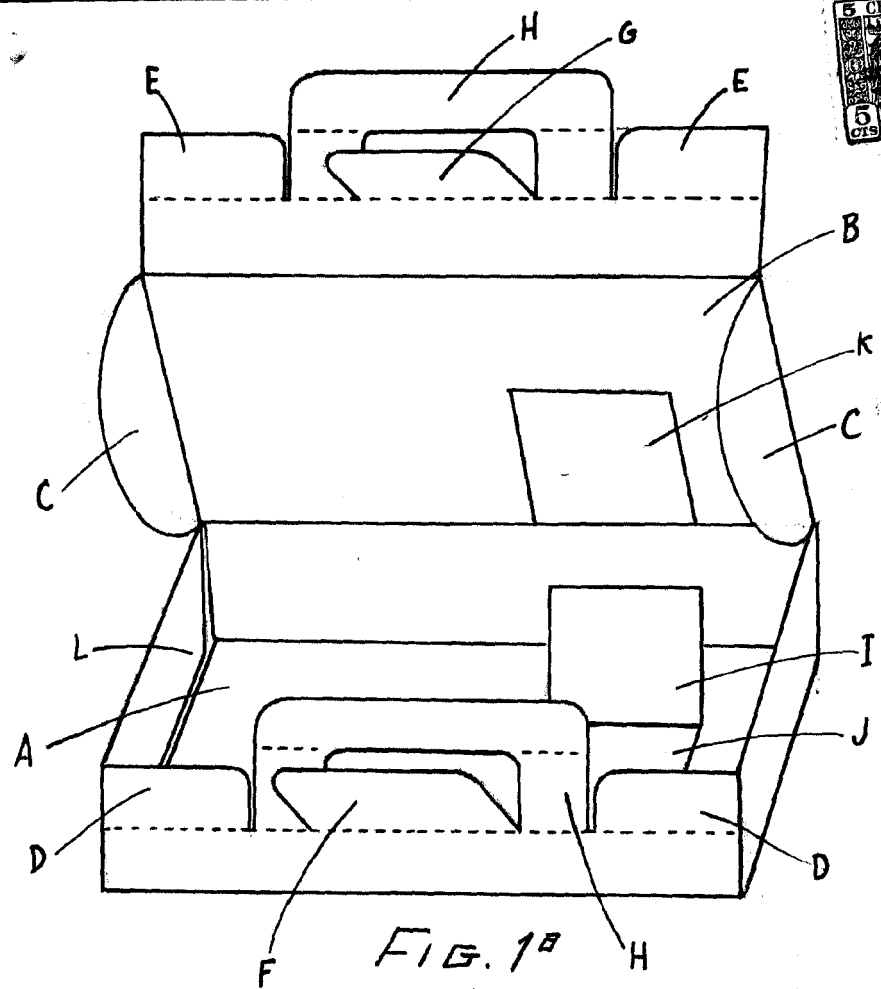

ESCUZA VARIABLE
 MADRID, 5 de febrero DE 1957.
 ALFONSO UNGRÍA

Handwritten note: Bodegas