

•58443



• 4 F

M O D E L O
D E
U T I L I D A D

para "GOMA PARA ATAR PAQUETES Y SIMILARES", a favor de Don Ramón ESTEBE BRUGUERA, domiciliado en BARCELONA, Pasaje Sagristá, 20.

- . -

MEMORIA DESCRIPTIVA

5. El presente modelo de utilidad se refiere a una goma para atar o asegurar paquetes, envoltorios y similares, mediante el cual es posible efectuar atados rápidos en cruz, a cuyo efecto se caracteriza porque consiste en una banda de material elástico, tal como caucho, cerrada en forma de anillo y provista de dos cortes periféricos cuyos extremos quedan adyacentes a porciones llenas situadas en posiciones diametralmente opuestas en la periferia del anillo.

10. Para facilitar la explicación se acompaña a la presente memoria una lámina de dibujos en los que se ha representado una realización del modelo, no limitativa de su alcance.

58443



En los dibujos:

la figura 1, es una vista en perspectiva del dispositivo;
las figuras 2 y 3 indican su utilización en dos fases
distintas, y

5. las figuras 4 y 5, muestran dos paquetes atados con el
dispositivo del modelo.

Según se aprecia por la figura 1 el modelo consiste en
una banda 10 de material elástico, tal como caucho o resina
sintética de propiedades equivalentes, la cual puede ser obteni-
da practicando cortes en un tubo de diámetro adecuado o por cual-
quier procedimiento generalmente conocido en la fabricación de
anillos de caucho.

La banda es relativamente ancha según se aprecia en la
figura, y presenta la particularidad de tener dos cortes 11 que
se extienden paralelamente a sus bordes, entre dos secciones lle-
nas 12 situadas en posiciones sensiblemente opuestas en el con-
torno del anillo que forma el dispositivo. En la figura sólo se
aprecia una de estas zonas llenas, pero se sobreentiende que la
otra queda oculta, en la rama inferior de la banda.

La utilización del dispositivo se desprende claramente
de las figuras 2 y 3. Primero se pasa la goma 10 sobre el paque-
te o envoltorio 13 como si todo el conjunto fuese un anillo úni-
co, pero teniendo cuidado de que las zonas 12 queden situadas en
los puntos donde se desea obtener el cruzamiento de las dos ra-
mas del citado atado en cruz. Luego las secciones 14 y 15, opues-
tas diagonalmente con respecto a los puntos de cruzamiento 16,
se dejan en su posición sobre caras opuestas del paquete, y las
secciones 17 y 18 restantes son extendidas hacia lados respec-
tivos hasta colocarlas sobre lados adyacentes del paquete tal
como se aprecia en la figura 3.

58443

4



Las figuras 4 y 5 indican en perspectivas dos casos de paquetes atados con el dispositivo del modelo, respectivamente paralelepípedo y cilíndrico. Como es natural, el dispositivo puede ser aplicado de modo similar a muchas otras formas de paquetes o similares, dentro de la capacidad inicial de la banda elástica.

El modelo, en su esencialidad, puede ser desarrollado en otras variantes que difieran en detalle de las indicas y a las cuales alcanzará igualmente la protección que se recaba. Podrá, pues, ser fabricado en cualquier forma y tamaño, con los materiales más adecuados, por quedar todo ello comprendido en el espíritu de las reivindicaciones.

- . -



58443

N O T A

Descrito el objeto y utilidad del modelo, lo que se declara no divulgado ni practicado en España, comprende las siguientes reivindicaciones:

5. 1. Goma para atar paquetes y similares, caracterizada porque consiste en una banda de material elástico, cerrada a modo de anillo y aprovista de dos cortes periféricos cuyos extremos quedan adyacentes a secciones llenas situadas en puntos espaciados en el contorno del anillo.
10. 2. Goma según la reivindicación 1, caracterizada porque dichas porciones llenas están situadas en puntos esencialmente opuestos diametralmente en la periferia del anillo que forma el dispositivo.
15. 3. Goma para atar paquetes y similares.
Según se describe y reivindica en la presente memoria descriptiva, que consta de cuatro hojas, foliadas y escritas a máquina por una sola cara, acompañadas de una lámina de dibujos.

Madrid, a - 4 FEB. 1957

RAMON ESTEBE BRUGUERA

p. a.

JAIME ISERN MIRALLES
P. P.



Fig. 1

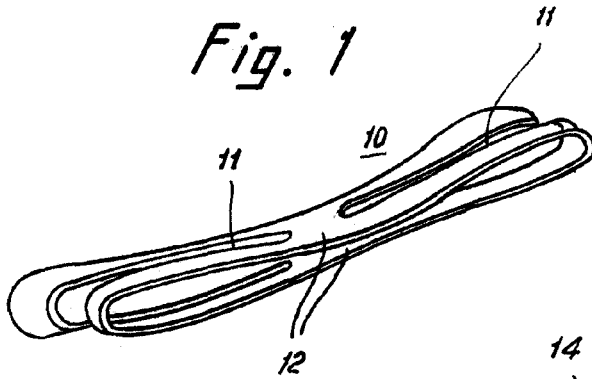

Fig. 2

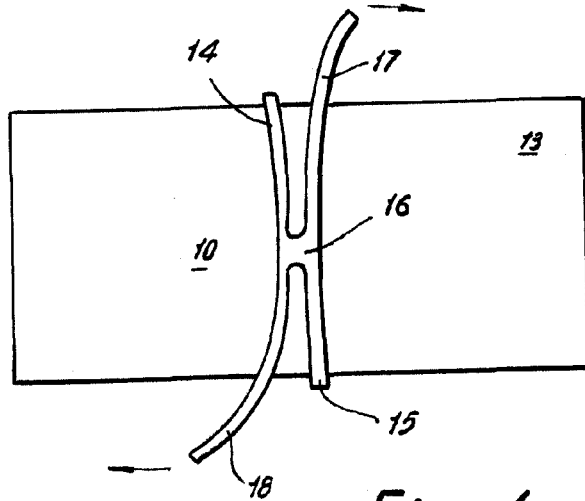

Fig. 3

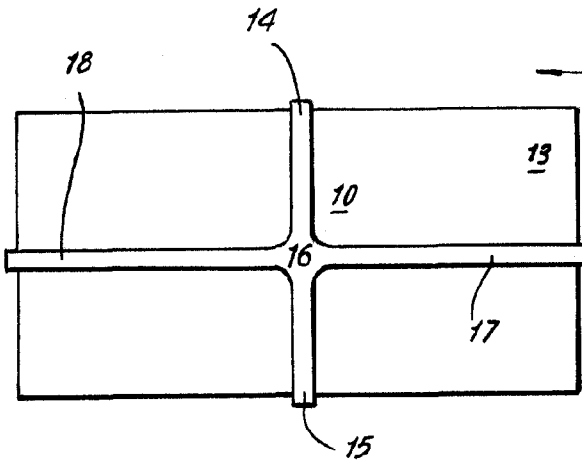

Fig. 4

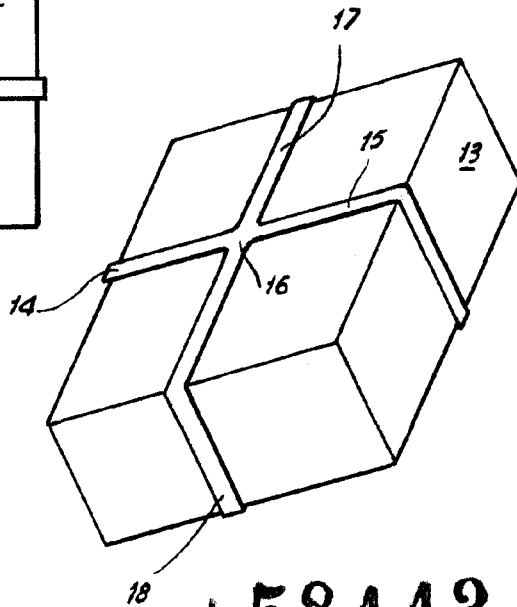
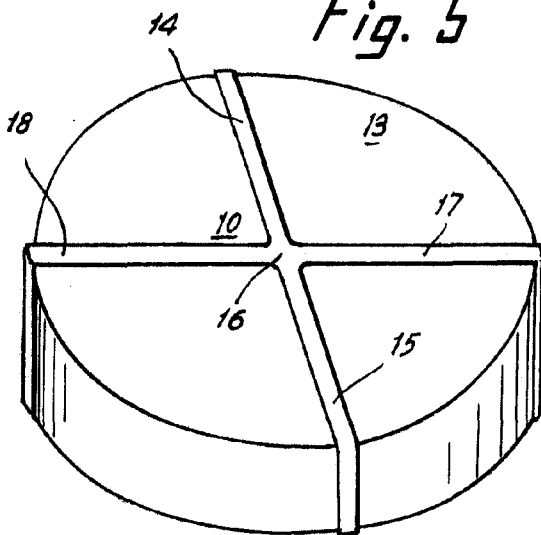

Fig. 5



58443

Madrid, 4 FEB. 1957
p.p. Jaime Isern