

58391

58391



29 JUN

MEMORIA DESCRIPTIVA

Correspondiente a un MODELO DE UTILIDAD, cuyo registro se solicita por veinte años.

A favor de

D. Jaime JUAN GRACIA, de nacionalidad española.

Residente en BARCELONA.-Periodistas, 1

p o r :

"JUGUETE GIRATORIO QUE ADOPTA DIVERSAS POSICIONES"

58391



El objeto de la patente de modelo de utilidad que en la presente memoria descriptiva se declara constituye una novedad en el mercado nacional, por lo que se interesa para el mismo el privilegio correspondiente de explotación en régimen de exclusividad durante el período determinado por la legislación aplicable y en las condiciones en ella prefijadas.

5.-

Según el enunciado expresa, se trata de un juguete giratorio por la acción del viento o impulsión exterior que le hace adoptar diferentes posiciones sucesivas imitando el accionamiento de los agentes de circulación urbana, en forma automática.

10.-

No es necesario aducir, por sabida, la gran aceptación que los muñecos de las características del presente tienen por los niños, máximo cuando estos no necesitan de mecanismos complicados para su accionamiento, sino que producen sus efectos imitando las actitudes de los seres vivientes que representan sin esfuerzo de ellos, con lo que logran la sensación de dominio tan necesaria en los pequeños.

15.-

Con objeto de presentar el objeto de este privilegio en la forma más completa para su perfecta interpretación, el plano adjunto muestra, aun cuando solo sea a título de ejemplo, un modo de realización mecánica, propio para su industrialización.

20.-

La fig. 1ª representa al juguete en una vista de frente, en conjunto, con la base en sección.

La fig. 2ª es otra vista del juguete en posición lateral.

25.-

Y la fig. 3ª muestra la parte inferior de la figura representativa, en su dispositivo sustentador.

30.-

Atendiendo a estas representaciones gráficas, el objeto de este modelo recae en la disposición de un cuerpo ver-



35.-

tical (1) que representa, por ejemplo el de un agente de circulación urbana uniformado, con los brazos (2) armados por medio de un eje (3) que atravesando el cuerpo por la posición de los brazos, a través de unos cojinetes, llegan hasta las manos, en las que se introduce dándole rigidez a la armadura, teniendo las manos unas paletas (4) cuya misión es la de imprimir los movimientos de giro de brazos y cuerpo, al recibir una corriente de aire en sentidos distintos, moviéndose solo los brazos al recibir el aire frontalmente y girando el cuerpo al ser recibida lateralmente.

40.-

45.-

La figura, en su base consta de un eje (5) montado sobre un casquillo-cojinete, llevando el mencionado eje unos resaltes en la parte correspondiente al interior del muñeco para impedir su caída y otro tope que forma parte de la figura que impide la introducción excesiva del eje; introduciéndose el eje (5) en un taladro ciego (6) practicado en una base de sustentación (7) sobre la que gira libremente el muñeco.

50.-

55.-

Descrita suficientemente la naturaleza y forma de realización del objeto de que se trata, cabe únicamente aclarar que son en ellas susceptible de introducir modificaciones de detalle que no alteren la esencialidad del mismo.

REIVINDICACIONES

60.-

1a).--"JUGUETE GIRATORIO QUE ADOPTA DIVERSAS POSICIONES" que se caracteriza por estar constituido por un cuerpo vertical representativo del personaje, en cuya base lleva un eje montado sobre casquillo-cojinete sobre el que gira libremente, armándose dicho eje en el taladro ciego que lleva en su centro una peana; teniendo el muñeco armados los brazos en un eje que mantiene los brazos en senti-

•58391



65.- dos opuestos; llevando las manos un plano en forma de pala-
ta cada una, orientadas en sentidos opuestos a noventa gra-
dos.

2ª).- "JUGUETE GIRATORIO QUE ADOPTA DIVERSAS POSICIO-
NES".

La presente memoria descriptiva consta de cuatro hojas
foliadas y mecanografiadas por una sola cara, componiendo
un total de setenta y una líneas, incluidas éstas.

Madrid, 29 de Enero de 1.957.-

ANTONIO ESCRIBANA
C.E.

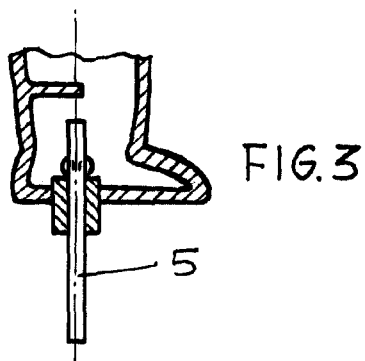
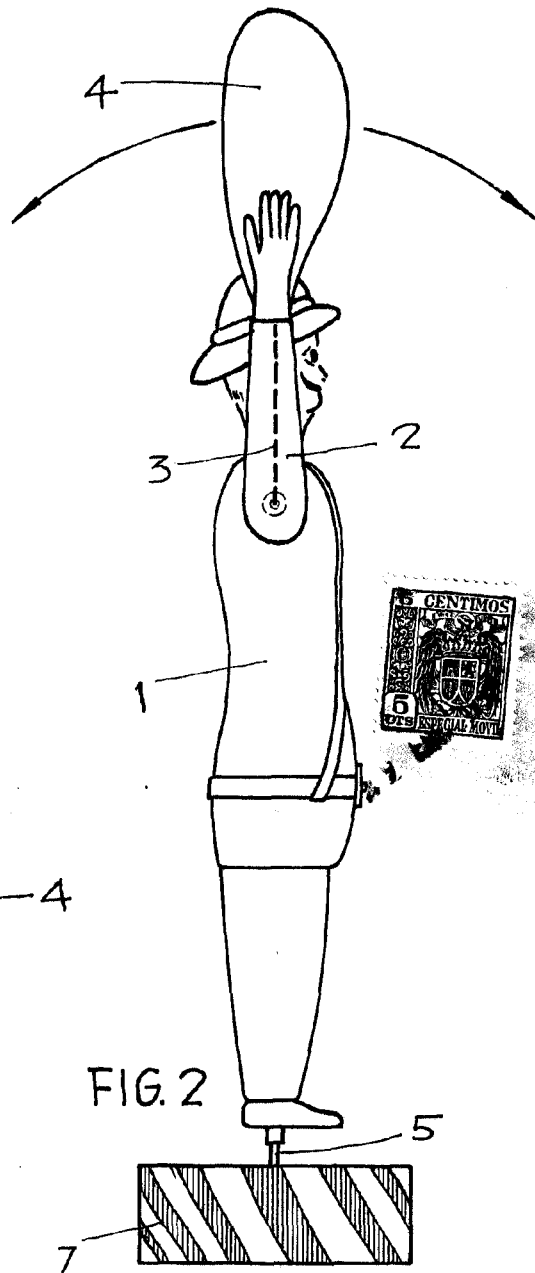
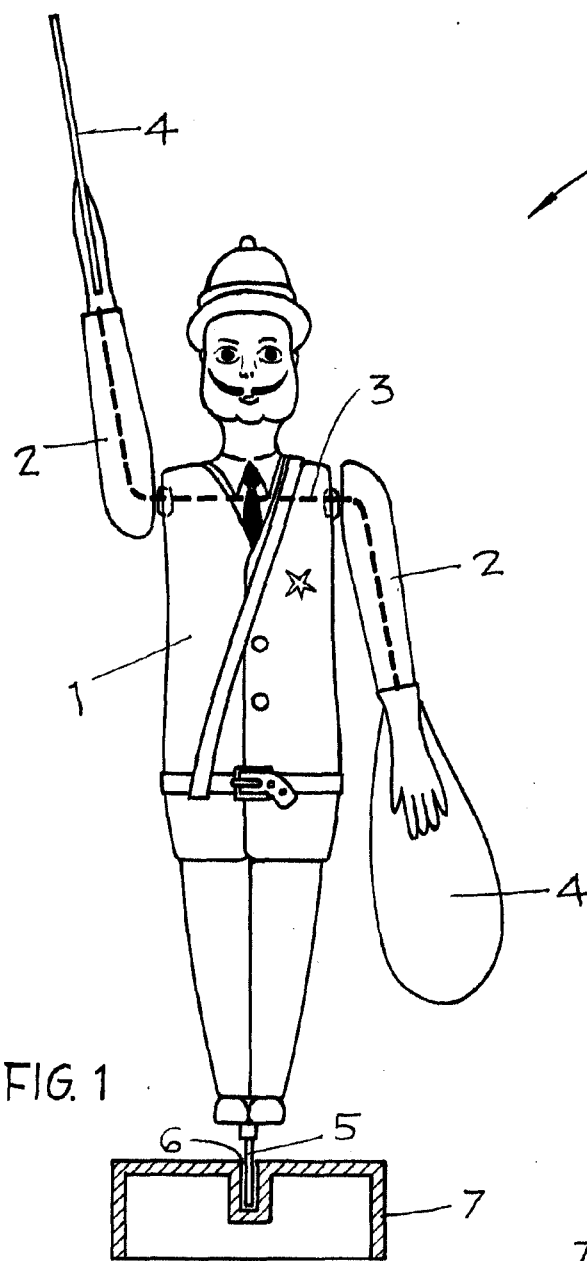

•58391

Madrid, 29 de enero de 1957

ANTONIO ESCOBAR
S.A.

Escala variable