

58379

58379



MODELO DE UTILIDAD

por 20 años

en España, a favor de D. Eduardo BLANCHARD CASTILLO,  
de nacionalidad española, domiciliado en Zaragoza,  
Pl. Asso no 1 por:

"UN PUÑAL DE JUGUETE".

MEMORIA - DESCRIPTIVA

5.- Constituye este Modelo de Utilidad un nuevo tipo de juguete que adopta la forma de un puñal que se construye a base de tres piezas, preferentemente de material plástico que se configuran mediante el correspondiente proceso de moldeo por fundición inyectada o prensado.

10.- Dos de dichas piezas son sensiblemente homólogas y poseen unos bordes coincidentes que al agruparse enfrentándolas forman en conjunto la empuñadura del juguete. Estas dos piezas se unen sólidamente entre si por soldadura o con el auxilio de pegamentos, y crean un cuerpo

58379

29



5.-

hueco en cuya oquedad se aloja la tija o espiga de la tercera pieza que representa la hoja del puñal, la cual se introduce totalmente en el interior de la empuñadura al efectuar una presión sobre su extremo. Un muelle de expansión alojado en el interior de la empuñadura ejerce presión permanente sobre el extremo oculto de la hoja, desplazándola hacia el exterior.

10.-

Con objeto de que pueda comprenderse con mayor facilidad los detalles y las características de este modelo, se acompaña a esta descripción una lámina de dibujos que a título de ejemplo y en forma un tanto esquemática, representan un juguete en forma de puñal, realizado según el presente modelo de Utilidad.

En estos dibujos:

15.-

La Figura 1a- es una vista en perspectiva de una de las dos piezas que integran la empuñadura.

La Figura 2a- muestra la misma pieza representada en la figura 1a-, al ser observada por su interior.

20.-

La Figura 3a- es una vista, en sección longitudinal, del conjunto formado por la empuñadura, la hoja móvil y el muelle que la presiona.

25.-

Comentando estos dibujos, se hace la aclaración de que mediante el nº -1- se indica una de las piezas que constituyen la empuñadura del juguete, la cual presenta una oquedad central -2- y en uno de sus extremos posee dos ensanchamientos que se proyectan en sentido diametralmente opuesto -3- -4-. Estos ensanchamientos forman el límite de la empuñadura. Los números -5- y -6- indican dos salientes o resaltes producidos en ambos la



•58379

dos de la ventana -7- que comunica la oquedad -2- con el exterior. Dicha ventana presenta una nervadura periférica cuya misión es la de evitar el desplazamiento total de la pieza que representa la hoja del puñal.

- 5.- El número -8- corresponde a una disposición análoga producida sobre la pieza complementaria -11- que al enfrenarse y ser soldada con la número -1- forman la empuñadura hueca con el calado o comunicación -14- por el que se desliza la hoja -15-. Para la fácil y perfecta unión de las piezas -1- y -11- se ha producido en sus bordes coincidentes una pluralidad de pequeños tetones y orificios -9- y -10-.

- 10.- Los números -16- y -17- señalan unos ensanchamientos que posee la hoja para evitar que se salga del alojamiento u oquedad -2- contando además con la prolongación -18- que sirve de guía para un muelle de expansión -19- dispuesto en el interior de la caja o hueco del puño, cuyo muelle tiene por misión la de ejercer una presión permanente sobre la hoja obligándola a salir al exterior.

- 15.- Se comprende fácilmente que cuando se ejerce una presión sobre la punta de la hoja -15- se vence la resistencia del muelle -19- y la hoja penetra y se oculta en el interior de la empuñadura proporcionando de esta forma a los niños un juguete inofensivo.

- 20.- Conforme antes se indicó las tres partes fundamentales que integran este juguete están construidas a base de materiales plásticos y ello permite llevar a la práctica el modelo dentro de una gran economía.



58379

- 5.- Describa convenientemente la naturaleza del actual modelo de utilidad, como así mismo su montaje y funcionamiento, se hace constar a los efectos oportunos que en el mismo serán susceptibles de introducir todas aquellas modificaciones que las circunstancias y la práctica pudieran aconsejar siempre que con las variantes que se introduzcan no se cambie, altere o modifique la esencialidad del objeto descrito.

N O T A

- 10.- Se declaran como de novedad en España, el contenido de las siguientes

R E I V I N D I C A C I O N E S

- 15.- 1a.- Un puñal de juguete que se caracteriza por estar constituido mediante una empuñadura hueca en cuyo interior se escamotea la pieza que representa la hoja, cuya pieza se encuentra permanentemente presionada por un muelle que la desplaza hacia el exterior.

- 20.- 2a.- Un puñal de juguete, caracterizado por el hecho de que el cuerpo que constituye la empuñadura está formado por dos piezas sensiblemente homólogas con nervaduras coincidentes que al enfrentarse forman en conjunto un cuerpo homogéneo creando en su interior una oquedad que se destina al alojamiento de la hoja y muelle de expansión que la presiona.

- 25.- 3a.- Un puñal de juguete caracterizado porque la nervadura que circunda las piezas de la empuñadura, presentan un calado para permitir la introducción y desplazamiento de la hoja.

- 4a.- Un puñal de juguete caracterizado porque la



1957

.58379

pieza que representa la hoja del puñal, posee unos ensanchamientos o topes situados en el interior de la empuñadura evitando su desplazamiento cuyos topes simultaneamente sirven de asiento para el muelle que desplaza la hoja.

5.-

5a.- "UN PUÑAL DE JUGUETE".-

Todo ello, conforme se describe y reivindica en la memoria que antecede que consta de CINCO hojas escritas a máquina por una sola de sus caras y una lámina de dibujos que la ilustra.

10.-

Madrid, 29 de Enero de 1.957

E. GONZALEZ VACAS  
P. P.

Fig. 1<sup>a</sup>

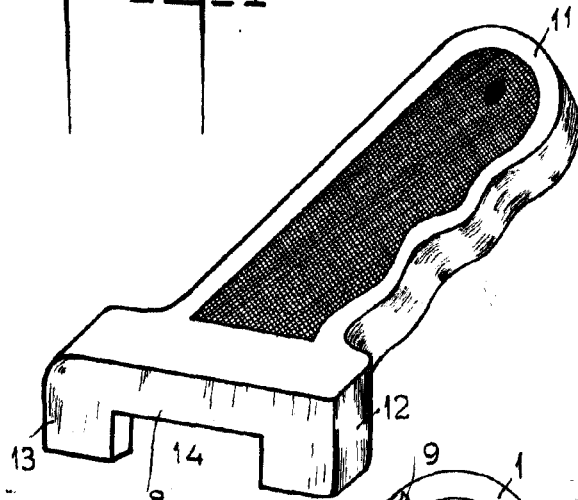

58379

Fig. 2<sup>a</sup>

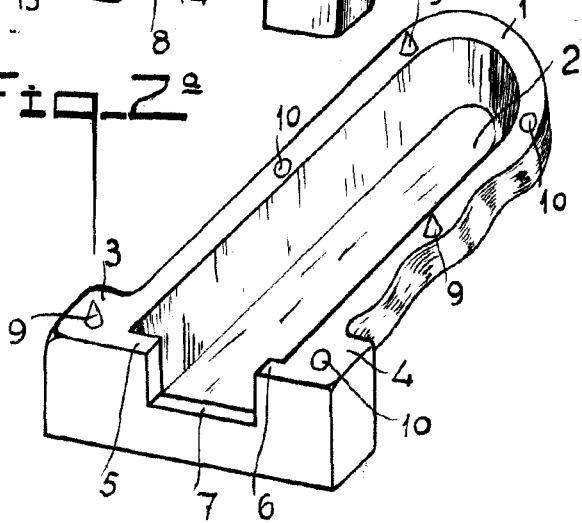
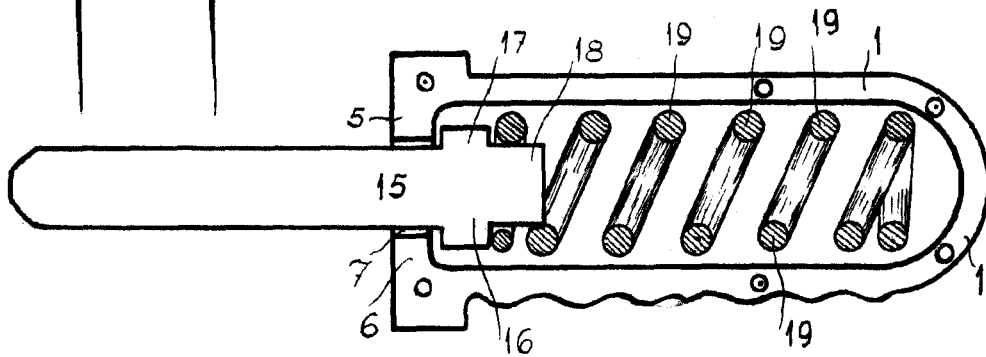

Fig. 3<sup>a</sup>



MADRID 9 ENERO 1957.  
 P. A. E. GONZALEZ-VACAS.  
 E. GONZALEZ VACAS  
 P. P.

*Eduardo Blanchard Castillo*

*Eduardo Blanchard Castillo*