

58358



58358

MEMORIA DESCRIPTIVA

=====

que se acompaña a la solicitud de registro de un modelo de utilidad por veinte años, en España, por "Perfeccionamientos en la construcción de cocinas", a favor de "ESTEBAN ORBEGOZO, S.A.", de nacionalidad española, con domicilio en Zumárraga (Guipúzcoa).

- - -

El solicitante de este modelo de utilidad tiene ya solicitada una patente -que recibió el nº 229.833- con la que este modelo de ahora guarda una gran relación, pudiendo ser considerado como un complemento de aquélla.

5 La finalidad económico-industrial a que aspiran es la misma: la de lanzar al mercado un tipo de cocina que, siendo inicialmente barata sin merma de su calidad y sólo a costa de su presentación, pueda después, en el curso del tiempo, a medida que sus propietarios tengan mejores posibilidades económicas, ser embellecida mediante la adición de elementos complementarios.

10 Para lograr esa finalidad se idearon para tal tipo de cocinas unas características que se describieron y reivindicaron como de propia invención en la citada patente nº 229.833.

15 Otras características son las que se describen y reivindicán en el modelo de utilidad que ahora se solicita.

20 Se trata en él de disponer ya inicialmente las cocinas en forma de que, más adelante, en cualquier momento, incluso las cocinas ya instaladas y en funcionamiento, pueda añadirseles, fácil y económicamente, una tapa esmaltada que cubra su chapa encimera; de que esa tapa se abra con gran facilidad y hasta un lími

•58358



5 te máximo, ligeramente rebasado el ángulo de 90º, y de que dicha tapa -que por ser tapa de cocina ha de mancharse de grasa, etc.,- pueda ser desmontada y quitada con toda comodidad, por ejemplo, para lavarla en el fregadero, y vuelta a poner por cualquiera persona, v.gr.la misma cocinera.

Ello ha obligado a dar ciertas características nuevas y originales a la chapa de la cocina y a crear para ella una bisagra, también nueva y original.

10 Como, en efecto, aunque la cocina se adquiriera e instale inicialmente sin tapa, ha de estar en condiciones de que la tapa pueda añadirse en cualquier momento sin hacer ninguna obra ni tocar a su instalación, y esa tapa ha de llevar sus goznes en la parte trasera de la chapa, es preciso evitar que ésta, al hacer la instalación primitiva, quede tan pegada a la pared que no deje sitio para los referidos goznes de la tapa.

15 Por eso se da a la parte trasera de la chapa una característica peculiar, adecuada para montar en ella las nuevas bisagras, todo en la forma que se comprenderá mejor mediante la descripción que seguidamente se hace con referencia al modo de realización que, a título de ejemplo y sin carácter ninguno limitativo, se ilustra en los dibujos de la adjunta hoja de planos.

En esas figuras se representa:

25 En la figura 1ª, una perspectiva de la chapa de la cocina, cuya parte trasera se prolonga aún hacia atrás en una plataforma a los haces de su cara inferior, donde van los taladros para introducir los vástagos de dos bisagras; la tapa levantada, y la indicación de cómo van unidas a ella las bisagras, a cuyo efecto se presenta un corte de la tapa en el lugar donde una de esas bisagras va colocada.

30 En la figura 2ª, se representa el conjunto de la bisagra aislada.

En la figura 3ª, un corte vertical de una bisagra co-



locada, de las correspondientes partes de la chapa de la cocina y de la tapa en posición de máxima abertura (línea de trazo lleno) y de cierre (línea de puntos), todo ello en un tamaño aproximadamente natural.

5

En esas figuras se indican:

Con el nº 1. la chapa encimera de la cocina.

Con el nº 2, la plataforma hacia atrás a lo largo de todo su lado posterior, plataforma en la que se disponen los taladros de alojamiento de los extremos de los machos de las bisagras.

10

Con el nº 3, dichos taladros.

Con el nº 4, la tapa de la cocina, que tiene en todo su perímetro un marco o reborde en ángulo aproximadamente recto.

15

Con el nº 5, los taladros de la tapa 4 a los que se atornillará cada bisagra.

Con el nº 6, una bisagra -representada aisladamente en la figura 2ª- en la posición que ocupará atornillada a la tapa 4.

20

Con el nº 7, la parte de la hembra de la bisagra que se atornilla a la superficie de la tapa 4.

Con el nº 8, la parte de la hembra de la bisagra que se atornilla al marco o reborde de la tapa 4.

25

Con el nº 9, los dos taladros de la hembra de cada bisagra, correspondientes a los taladros 5 de la tapa 4, para colocación de los tornillos de sujeción.

Con el nº 10, esos tornillos.

Con el nº 11, el macho de la bisagra,

30

Con el nº 12, una parte de la hembra de la bisagra, enfrentada con la nº 8 de sujeción al reborde de la tapa 4 y curvada en forma de horquilla con una curva interior algo mayor que el calibre del macho 11 y enfrentada a un orificio o taladro del mismo calibre que dicha parte 8 lleva en su pared

•58358



lateral interior.

Con el nº 13, una separación existente entre esa pared lateral interior de la parte 8 de la bisagra y la cara interior de la parte 12 doblada en horquilla.

5 Con el nº 14, un tetón que remata por arriba el lado suelto de la horquilla 12 y que está destinado a insertarse en otro taladro del marco de la tapa, para robustecer la sujeción.

10 Con el nº 15 uno de los refuerzos que la plataforma nº 2 lleva debajo de cada taladro 3 para que sirva de alojamiento a ese taladro. Esos refuerzos son como se ve, de forma aproximadamente cilíndrica o tronco cónica invertida y han de tener la longitud suficiente para que los taladros 3 puedan tener la profundidad necesaria para dar firmeza al alojamiento y consiguiente sujeción de los lados largos de los machos 11 dentro de ellos.

15 Antes de que a la tapa de la cocina sea sujeta la hembra es preciso que en ésta quede sentado el macho de la bisagra. Para ello se mete en posición horizontal por la curva interior de la horquilla 12 el lado corto del macho 11, hasta que ese lado corto quede introducido dentro del taladro de la cara lateral interior de la parte 8; entonces el macho girará dentro de ese taladro y en torno a su lado corto, de modo que por su propio peso el lado largo caerá boca abajo por la separación existente entre esa cara que lleva el taladro y la cara interior de la parte doblada en horquilla. Así pasará a ocupar el macho la posición que se señala con línea de puntos en la figura 2. Que es la misma que en pequeño se ofrece en la bisagra visible en la figura 1ª.

20
25
30 Así montada la bisagra, queda en disposición de que su hembra sea atornillada a la tapa de la cocina; con lo cual, además, el cuerpo de esa tapa cerrará la entrada de la horquilla de la hembra por donde se introdujo el macho e impedirá que éste pueda salirse.



Queda así la bisagra sujeta a la tapa, y con el lado largo de los machos de las bisagras colgando hacia abajo. De tal modo que para montar la tapa sobre la cocina y dejar las bisagras en funcionamiento basta simplemente, introducir el lado largo o colgante de cada macho 11 dentro del correspondiente taladro 3 de la chapa de la cocina, sin necesidad de ninguna otra sujeción, que vendrá dada automáticamente por el peso mismo de la tapa.

La cual, además, en su posición de abierta no puede pasar de un determinado límite, representado con trazo lleno en la figura 3ª, porque a ello se opone el hecho de que el lado largo del macho 11, fijo dentro del taladro 3, sirve de topé en que tropieza en ese momento de máxima apertura la parte baja y trasera de la hembra de la bisagra.

Y ya se comprende que este sistema de bisagra, además de ofrecer un perfecto funcionamiento, permite montar y desmontar con extremada facilidad la tapa a que se aplique, pues dicho queda que para montarla basta introducir, sin ninguna otra sujeción, los lados largos de los machos 11 dentro de los taladros 3, y para desmontarla basta tirar de la tapa hacia arriba, sacando dichos machos 11 de tales taladros 3.

N O T A.

=====

Descrito suficientemente el objeto del presente Modelo de Utilidad, sus distintas partes y su funcionamiento, interesa declarar que lo que constituye la esencia del mismo y para lo que se pide la correspondiente protección, es lo que se concreta en las reivindicaciones siguientes:

1ª.-Perfeccionamientos en la construcción de cocinas, caracterizados por que la chapa encimera de la cocina se prolonga a todo lo largo de su lado posterior y a los haces de su cara inferior en una plataforma estrecha que lleva los taladros en los que han de introducirse los machos de las bisagras, llevando además esa plataforma en su cara inferior y debajo de ca-



da uno de esos taladros un refuerzo dentro del cual se prolonga el taladro mismo a fin de que éste tenga la profundidad suficiente para asegurar la perfecta sujeción del macho de la bisagra.

5 2ª.-Perfeccionamientos en la construcción de cocinas, según la reivindicación anterior, caracterizados, además, por que el macho de las bisagras está constituido, simplemente, por un hierro redondo doblado en escuadra, uno de cuyos lados se inserta, sin otra sujeción, en el correspondiente taladro de la plataforma posterior de la chapa de la cocina y el otro lado del macho, que hará de eje horizontal de giro, se insertará en otro taladro de la hembra, que será la que, mediante tornillos u otro procedimiento ordinario adecuado, se sujetará a la tapa.

15 3ª.-Perfeccionamientos en la construcción de cocinas, según las reivindicaciones anteriores, caracterizados, además, por que la hembra de la bisagra es una pieza doblada en escuadra, con un lado largo destinado a sujetarse a la superficie de la tapa y un lado corto en el que se distinguen tres partes: a un lado un cuerpo sólido con un taladro en su cara superior para sujetar también a la tapa, y otro taladro, normal al anterior, en la cara vertical interna, destinado a que en él se inserte la parte del macho que ha de hacer de eje horizontal de giro de la bisagra; al otro lado, una parte doblada en horquilla abierta por arriba y con una curva interior de la horquilla que sea de un calibre aproximadamente igual y quede enfrentada con el taladro que la otra parte lleva en su cara lateral interior para inserción de la parte de macho que hará de eje de giro, y en medio de esas dos partes, una separación destinada a que en ella, una vez inserto en el taladro lateral uno de los lados del macho, caiga colgando el otro lado del macho, en disposición de insertarse en el taladro de la plataforma posterior de la chapa y de que, después de así inserto, pueda girar la hembra de la bisagra sin tropezar con él más que al llegar al punto que marca el máximo de abertura previsto.



4ª.-Perfeccionamientos en la construcción de cocinas.

Todo según se describe y reivindica en la presente Memoria que consta de siete hojas foliadas y escritas a máquina por una sola de sus caras y según se representa en la adjunta hoja única de planos.

Madrid, 16 de julio de 1.956.

El Agente:

P.P.

Fig. 1ª

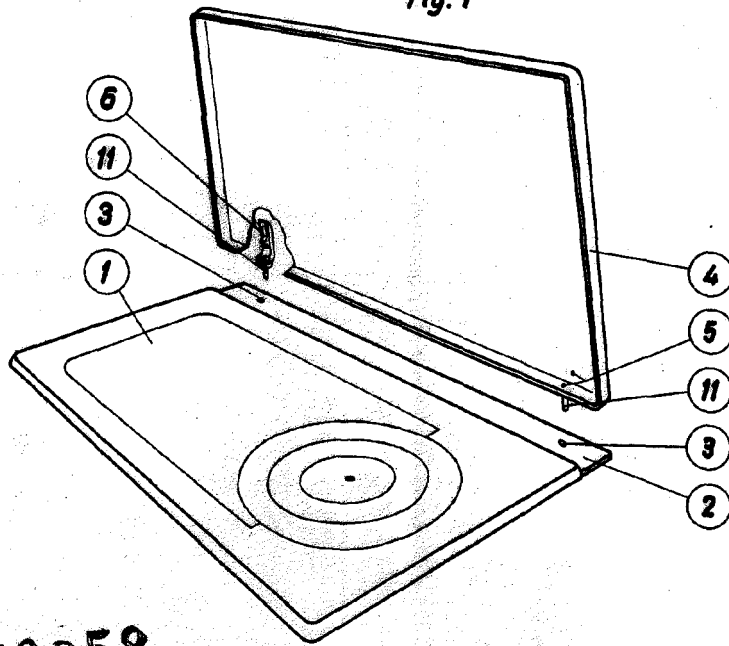

•58

•58358

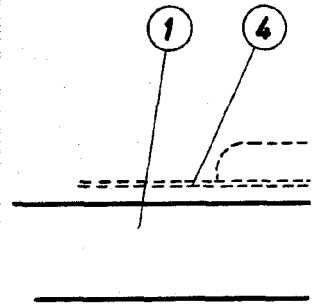
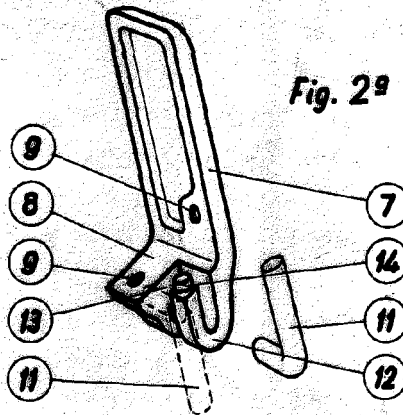

Fig. 2ª



1/2

S.A

Hoja única

5-1957

58358



Fig. 1ª

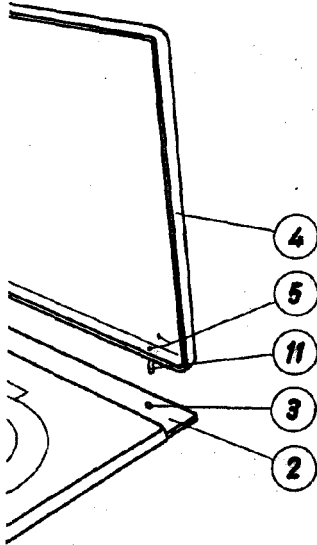

Fig. 2ª

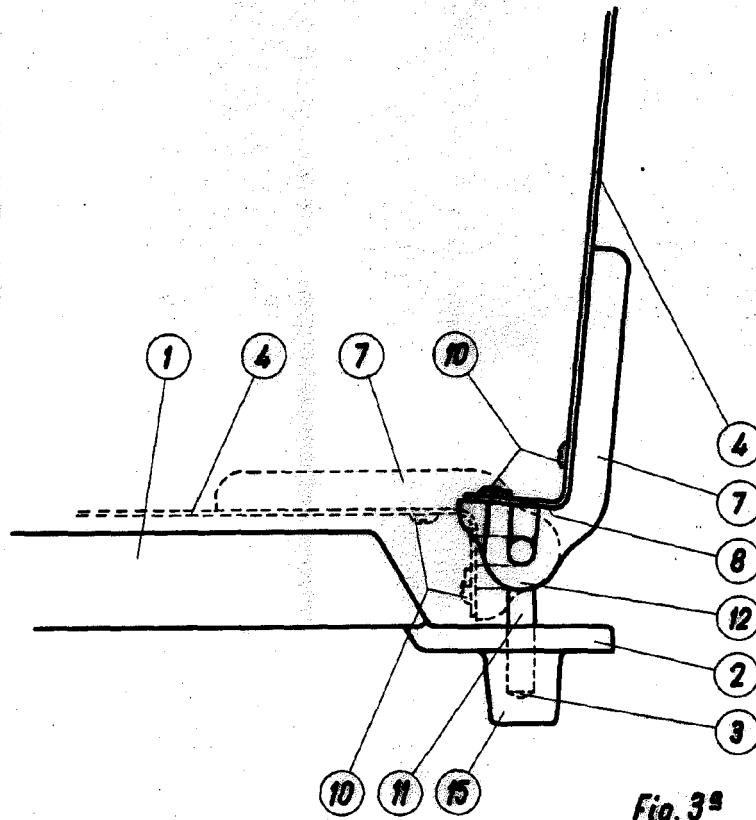
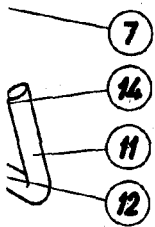

Fig. 3ª

Escala variable *al agente:*
Madrid, 27-julio-56 *García Matute*

2/2