



•58339

58339

MEMORIA DESCRIPTIVA

sobre:

"Pincel automático con medios de alimentación".

=====

Solicitante : DON MIGUEL CIVIDANES CURTIS, de  
nacionalidad inglesa, residente en  
Calle Ponzano, 26, Madrid.

=====

Conocido es que durante largo tiempo se han venido haciendo experimentos con el fin de poder dotar a los pinceles con medios de alimentación propios, sin que nada realmente práctico y sencillo se haya logrado hasta la fecha.

5.

El presente Modelo de Utilidad viene a llenar esa novedad y necesidad tan buscada, de manera sencilla y práctica, tanto en su construcción como en su eficacia, ya que con el mismo pueden construirse pinceles automáticos de los más diversos estilos con medios de alimenta-

10.



•58339

ción y para usos con toda clase de pinturas, barnices, lacas, gomas, etc., consiguiéndose no solamente una alimentación automática del pincel, sino también que el mismo/<sup>no</sup>se endurezca y se conserve flexible y fresco.

5. El invento se refiere a toda clase de pinceles y tiene por objeto proveer un pincel automático con medios de alimentación y conservación del pincel.

10. El invento consiste en un miembro formando una cabeza o punta con orificio o canal transversal, dentro de la cual va un pincel montado en un vástago o base con libre movimiento transversal y de forma tal que al inclinar dicha cabeza o punta hacia abajo el pincel sale proyectado por la misma y al inclinarlo hacia arriba vuelve a introducirse en la cabeza. En

15. el interior de dicha cabeza o punta hay un miembro divisorio que sirve de guía al vástago o base del pincel y deja pasar al mismo tiempo hacia éste el contenido del depósito. Dicho vástago tiene un tope o cuello que controla el movimiento transversal del mismo y la alimentación del pincel.

La cabeza o punta va provista de una caperuza o tapa que tapona el orificio de la misma.

25. Dicho miembro así formando una cabeza o punta con pincel de movimiento automático en su interior es aplicado a un depósito o receptáculo de cualquier formato conveniente, postizo o integral.

30. Una de las formas de llevar a cabo el invento, sin que éste quede limitado a la misma, se muestra en el dibujo adjunto en el cual la fig. 1 representa una vista en sección de un sistema de pincel automático,

58339

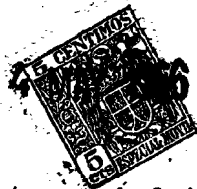

de acuerdo al presente invento, con depósito cilíndrico.

5. Con referencia a esta figura la letra a representa la cabeza o punta con orificio b. La letra c denota el pincel montado en el vástago d. La e es el miembro divisorio que hace de guía al vástago y deja paso por f. La letra g representa el tope del vástago. La h es la caperuza que taponaa el orificio. La letra i representa el depósito montado a la cabeza en j.
- 10.

15. En la fabricación de este nuevo modelo de pincel automático, podrá emplearse cualquier material adecuado, o una combinación de varios, siendo indife-rente su tamaño así como sus fines de aplicación. Podrán hacerse ligeras modificaciones dentro del alcance del invento; por ejemplo, el depósito podrá ser hecho integral con la cabeza o postizo y llevar medios para su relleno.

N O T A

20. Descrita suficientemente la naturaleza del invento, así como la manera de realizarlo en la práctica, debe hacerse constar que las disposiciones anteriormente indicadas son susceptibles de modificaciones de detalle en cuanto no alteren su principio fundamental, siendo lo que constituye la esencia del referido invento y
25. por lo que se solicita Modelo de Utilidad por 20 años en España: "Pincel automático con medios de alimentación"; caracterizándose por lo siguiente:

30. 1º.- Pincel automático con medios de alimenta-ción, caracterizado por estar provisto de un miembro en forma de cabeza o punta que le permite proyectar a

•58339



voluntad por la acción de gravedad.

5. 2º.- Pincel automático con medios de alimentación, según reivindicación precedente, que se caracteriza porque el extremo o base del pincel lleva un vástago o espiga.

3º.- Pincel automático con medios de alimentación, según reivindicaciones 1 y 2, que se caracteriza porque el vástago o espiga va guiado en su recorrido.

10. 4º.- Pincel automático con medios de alimentación, según reivindicaciones 1, 2 y 3, que se caracteriza porque el vástago o espiga va provisto de medios que controlan su recorrido.

15. 5º.- Pincel automático con medios de alimentación, según reivindicaciones 1, 2, 3 y 4, caracterizado por llevar en su interior un miembro divisorio que recibe un vástago y controla la alimentación del cepillo.

20. 6º.- Pincel automático con medios de alimentación, según reivindicaciones 1, 2, 3, 4 y 5, que se caracteriza porque el orificio o canal por donde proyecta el pincel es de mayor diámetro o tamaño que el del pincel.

25. 7º.- Pincel automático con medios de alimentación, según reivindicaciones 1, 2, 3, 4, 5 y 6, caracterizado porque la cabeza o punta va provista de medios para taponar el orificio o canal de la misma.

30. 8º.- Pincel automático con medios de alimentación; tal y como queda substancialmente descrito en la presente memoria que consta de cuatro hojas escritas a máquina por una sola cara, e ilustrado en los adjuntos dibujos.

Madrid, 4 MAY. 1956  
MIGUEL CIVIDANES CURTIS.  
J. BOM... Y MODEN



Fig.1

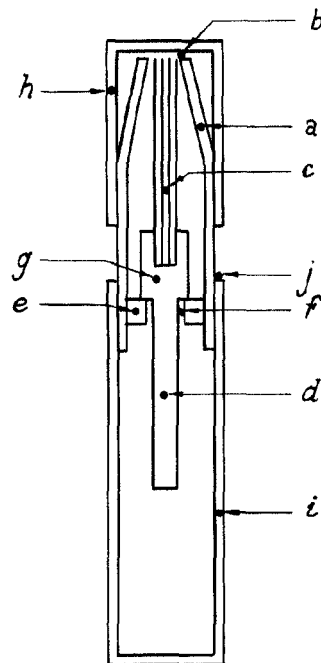

•58339

*Miguel Cividanes*

4 Mayo 1956.