



29

58267

•58267

MODELO DE UTILIDAD

por 20 años

por "UNA ESTRIBERA PERFECCIONADA PARA MOTOCICLETAS", a favor de D. Enrique González González y D. Sebastián Salvadó Plandiura, de nacionalidad española, domiciliados en Barcelona, Villarroel, 251.

=====

MEMORIA DESCRIPTIVA

Se describe en este Modelo de utilidad una estribera perfeccionada indicada para el asiento posterior de las motocicletas, la cual se distingue porque, siendo abatible, no tiene ningún resorte metálico que afiance las posiciones extremas, aprovechándose para ello la elasticidad propia de una guarnición de goma que la recubre exteriormente.

Para mejor comprensión, se adjuntan los dibujos de



una de estas estriberas, a título de ejemplo.

10. La Fig. I es una vista externa de la estribera, siendo -1- la parte fija que se solidariza con la propia moto, y -2-, la parte móvil formada por una guarnición tubular de goma o material de propiedades similares, con posibilidad de deslizar sobre un alma rígida -3- articulada con -1-, quedando impedida su salida por un tope -4- solidario a -3- y ajustable por medio del tornillo -5-, tal como muestran las figuras restantes.

20. El extremo opuesto a -4- de la guarnición de goma, está apoyado sobre una arandela desplazable -6-, la cual a su vez se apoya sobre un perfil plano del soporte -1-.

25. Si se tiende a hacer girar a -2- según la flecha de la Fig. I, la goma -2- queda comprimida por la arandela -6-, obligada a desplazarse por el saliente angular -7- de -1-, hasta alcanzar la segunda posición estable determinada por el segundo perfil plano de -1- a 90° del anterior, o sea, tal como se indica en las Figs. II y III, observándose además que la prolongación -8- de -3- sirve de tope para impedir que la estribera pueda seguir girando en el mismo sentido.

30. Todo cuanto no afecte, altere, cambie o modifique la esencia de la estribera descrita, será variable a los efectos del actual Modelo.

N O T A.

35. Se reivindica como objeto de este registro por Modelo de utilidad:

1. - Una estribera perfeccionada para motocicletas, caracterizada por constar de un soporte aplicable a la moto, articulado con un brazo guarnecido con una funda de material elástico, uno de cuyos extremos se apoya sobre una



40. arandela desplazable adosada contra un perfil plano del soporte, y el otro se halla comprimido por un tope del propio brazo articulado, regulable con un tornillo.

2. - La propia estribera de la reivindicación anterior, caracterizada porque el brazo articulado pueda girar

45. 90º pasando la arandela desplazable a apoyarse sobre un plano perpendicular al anterior, existiendo un tope que garantiza la limitación del recorrido en este sentido.

Sean cuales fueren las circunstancias que concurran en la esencialidad del Modelo de utilidad definido en las anteriores reivindicaciones, cual objeto es:

50.

3. - "UNA ESTRIBERA PERFECCIONADA PARA MOTOCICLETAS".

Consta la presente memoria de tres hojas foliadas, mecanografiadas por una sola cara y del dibujo unido a la misma.

55. Barcelona, veintinueve de noviembre de mil novecientos cincuenta y seis.

P.A. de D. Enrique González González y  
D. Sebastián Salvadó Plandiura,

L. DURAN  
P. P.

58267

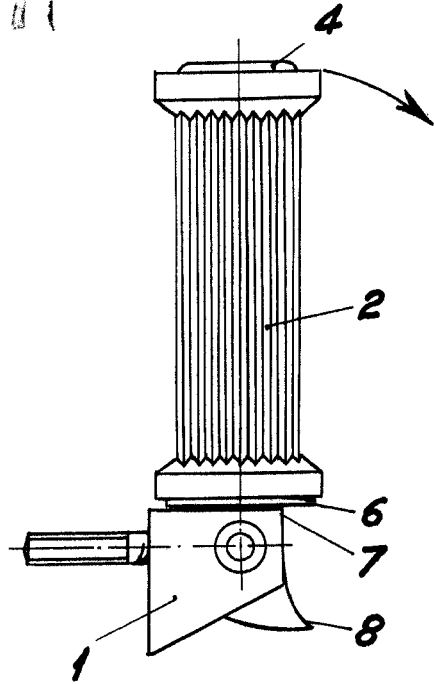

Fig. I

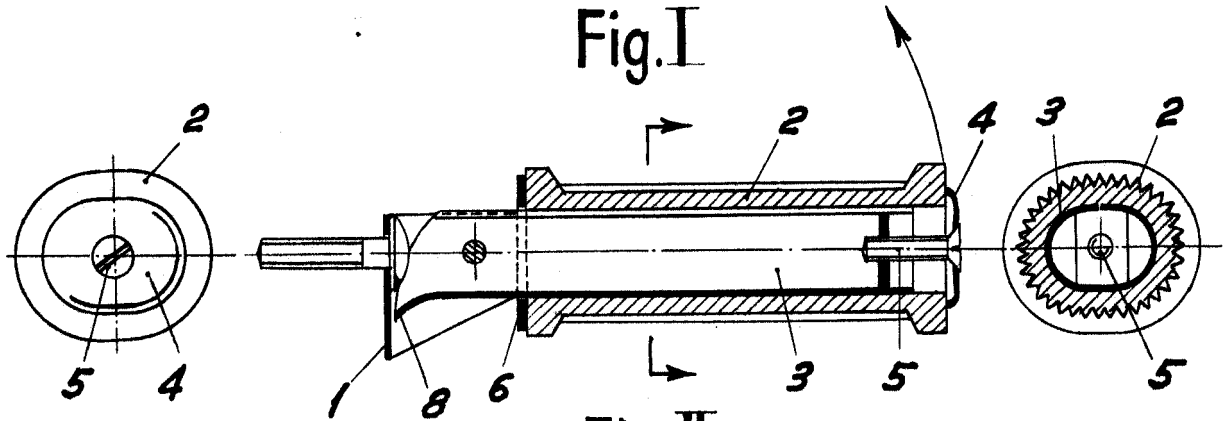

Fig. II

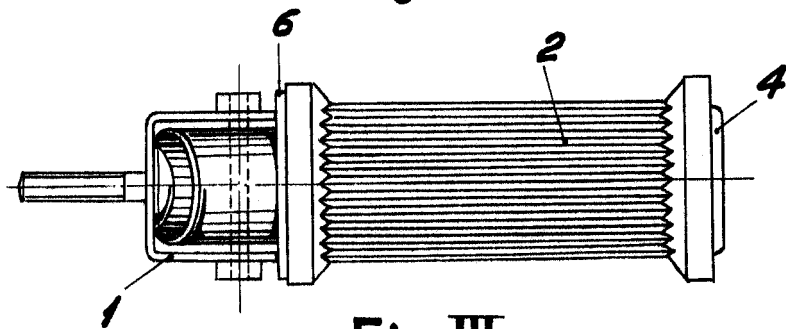

Fig. III

BARCELONA, 29 NOVIEMBRE DE 1956

L. DURAN  
P.P.

ESCALA VARIABLE