

58258



•58258

MODELO DE UTILIDAD

por 20 años

por "UNA CARRETILLA PLEGABLE PARA JUEGOS INFANTILES", a favor de D. Jaime Pallejá Ramón, de nacionalidad española, domiciliado en Barcelona, Nación, 29.

=====

MEMORIA DESCRIPTIVA

La carretilla plegable para juegos infantiles que se describe por este Modelo de utilidad aparece diseñada, a título de ejemplo, en los dibujos adjuntos. En ellos se representa plegada, en la figura I, desplegada en la II y en la III se detalla la cavidad o recipiente útil resuelto según una confección de lona. Como puede verse, este recipiente -1- afecta la forma de un prisma truncado irregular, de base triangular, dispuesto tumbado, en forma que su base lateral mayor, de forma trape-



10. zoidal, está abierta para formar la boca de carga. El fondo del recipiente es diédrico y de las otras dos bases laterales -2-3- que lo forman, la menor -2- se prolonga más allá de su arista libre -4- para formar una paletilla redondeada -5- con un ojal -6- en su centro. Las dos aristas libres -4- y -7- se consolidan al quedar fijadas a sendas varillas rígidas -8- y -9-, la mayor de las cuales -8- queda fija y forma la base mayor de un marco trapezoidal -10- fijo, articulado por -8- a los brazos divergentes -11- que sostienen a la rueda -12- de la carretilla. La varilla correspondiente a la arista menor -9- ya mencionada se desliza y guía a lo largo de las ranuras -13- previstas en los lados del marco trapezoidal -10- y está articulada y fija además a los extremos superiores -14- de las patas -15- que por su parte están articuladas y formando tijeras en -16- con los brazos -11-. Todo ello permite que, abiertas las tijeras y abrochando el ojal -6- con el botón -17- clavado en la base menor -18- del trapecio -10-, quede la carretilla en posición de uso y que, desabrochando -6- de -17- y plegada la tijera, se pliegue el recipiente de lona y quede la carretilla completamente plana como en la figura I.

Todo cuanto no afecte, altere, cambie o modifique la esencia de la carretilla aquí descrita, será perfectamente variable a los efectos del actual Modelo.

35. N O T A.

Se reivindica, como objeto de este registro por Modelo de utilidad:

1. - Una carretilla plegable para juegos infantiles, caracterizada porque su recipiente es de lona, confeccionado en forma de prisma, tumbada, de sección recta triangu-
- 40.



- lar, con su boca trapezoidal limitada por una de sus caras laterales y con su fondo formado por el diedro de las otras dos caras; sosteniéndose este recipiente por dos varillas vinculadas a las aristas paralelas y menores de la boca, una de ellas fija, a modo de travesaño de los brazos divergentes del armazón de la carretilla que sostiene al eje de su única rueda y la otra varilla guiada y desliza^{nte} por unas ranuras previstas en los lados divergentes de un marco trapezoidal articulado con los mencionados brazos de la carretilla, precisamente por el travesaño que forma la arista posterior y fija del recipiente de lona.
45. 2. - La propia carretilla de la reivindicación anterior, caracterizada porque la varilla corredera unida a la arista móvil del recipiente de lona, quede fija a los extremos superiores de dos patas, articuladas, a modo de tijeras, con los brazos divergentes del armazón.
50. 3. - La propia carretilla de las reivindicaciones anteriores, caracterizada porque la faceta menor y anterior que forma el fondo diédrico del recipiente de lona, se prolongue en forma de paletilla flexible, con ojal central capaz de abrocharse con un botón fijo al lado menor y anterior del marco rígido trapezoidal.
55. 60.

Sean cuales fueren las circunstancias que concurren con la esencialidad del Modelo de utilidad definido en las anteriores reivindicaciones, cual objeto es:

65.

4. - "UNA CARRETILLA PLEGABLE PARA JUEGOS INFANTILES".

Consta la presente memoria de tres hojas foliadas, mecanografiadas por una sola cara y del dibujo adjunto.

Barcelona, siete de enero de mil novecientos cincuenta y siete.

70.

P.A. de D. Jaime Pallás Ramón,

L. DURÁN
P. P.

D. JAIME PALLEJA RAMON

HOJA UNICA

•58258

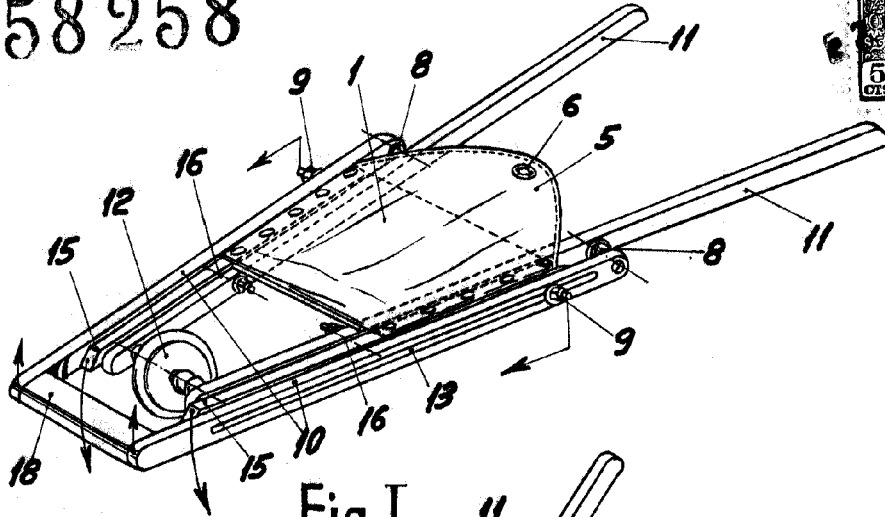

Fig. I

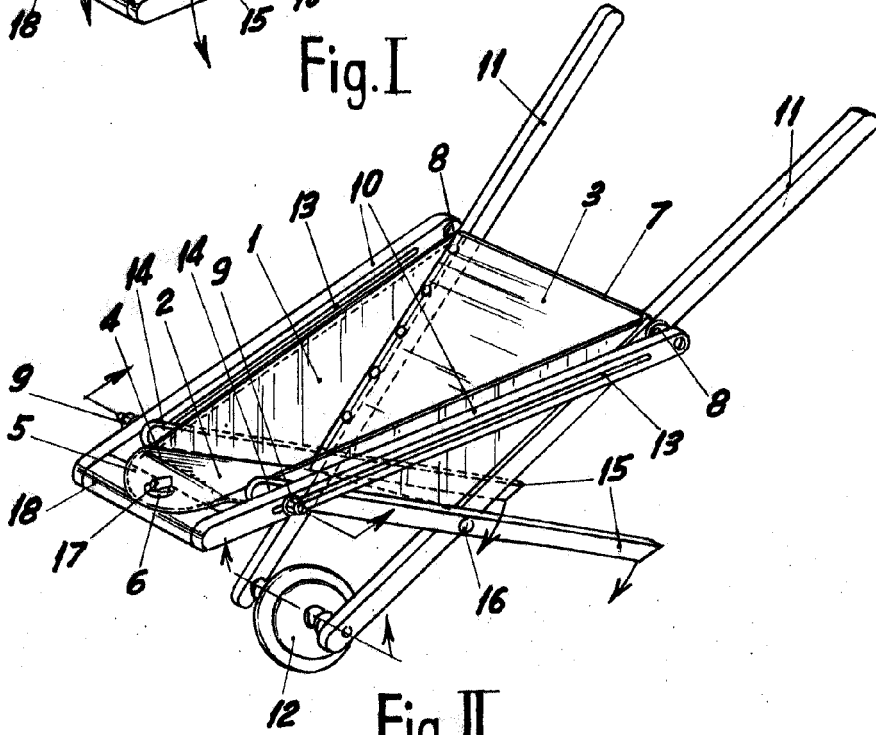

Fig. II

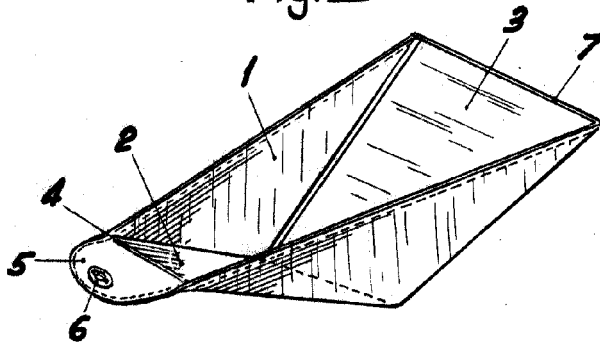

Fig. III

BARCELONA, 7 ENERO DE 1957

L. DURAN

P.P.

ESCALA VARIABLE