



.58234

MODELO DE UTILIDAD

por "Una rueda de paletas para agitadores"

a favor de Don Emilio Vilaseca Garolera, de nacionalidad española, domiciliado en Barcelona, calle Condal, nº 32.

=====

MEMORIA DESCRIPTIVA

5

Se refiere el presente modelo de utilidad a una rueda de paletas para agitadores, preferentemente aplicable a los propulsados electricamente, que se caracteriza por sus particularidades constitutivas determinando una estructura de gran sencillez constructiva y de eficientes resultados prácticos.

10

En la hoja de dibujos anexa a la presente memoria, aparece representada la rueda de paletas que nos ocupa, mostrándola: Fig. 1, en perspectiva de conjunto; y Fig. 2, despiezada.

15



Constituye la rueda de paletas de referencia, un disco 1, unitario como muestra la figura 1 ó acoplable por mitades como muestra la figura 2, a cuya periferia van solidarizadas las paletas planas 2 que presentan partiendo de uno de sus bordes, una muesca 2 apropiada para recibir bajo conveniente magnitud lineal, el plano del disco 1, y junto a dicha muesca, una estrecha escuadra 4 para su fijación a aquél, de forma que el plano de dichas paletas quede radial, viniendo además fijado en el centro del disco 1, un manguito 5 por el que el elemento agitador descrito se solidariza al eje motor.

En la ejecución práctica del modelo según queda descrito, podrán variar siendo cualesquiera apropiados, la forma de constituir el disco 1, el perfil o contorno de las paletas 2, el número de éstas acopladas a aquél, y todos aquellos detalles constructivos y configurativos que no afecten a su esencialidad constructiva.

N O T A

Se reivindica como objeto del presente modelo de utilidad:

20 1ª.- Una rueda de paletas para agitadores caracterizado por el hecho de constituirse un disco (1) a cuya periferia van solidarizadas un conveniente número de paletas planas (2) las que para ello presentan partiendo de uno de sus bordes

•58234



una muesca (3) apropiada para recibir bajo conveniente magnitud lineal el plano del disco, y junto a dicha muesca una escuadra (4) para su fijación a aquél de forma que el plano de la paleta quede radial, viniendo además fijado en el centro del disco, un manguito (5) por el que la rueda es solidarizada al eje motor.

2º.- UNA RUEDA DE PALETAS PARA AGITADORES.

Y todo cuanto afecte a la esencialidad de lo mostrado en el adjunto dibujo y descrito en la presente memoria que consta de tres hojas foliadas y mecanografiadas por una sola cara.

Barcelona, 12 de Enero de 1.957

Don Emilio VILASECA GAROLERA

p/a.



1957

FIG. 1

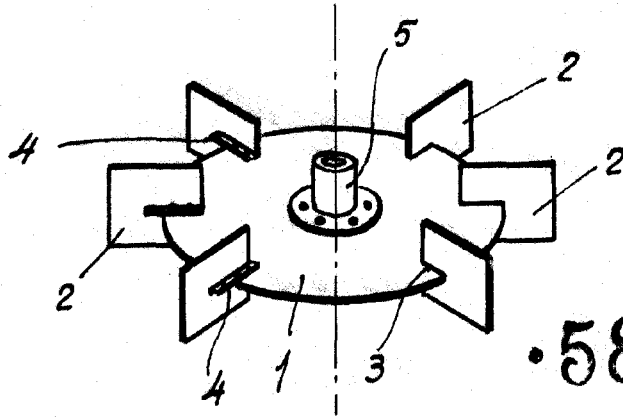

58234

FIG. 2

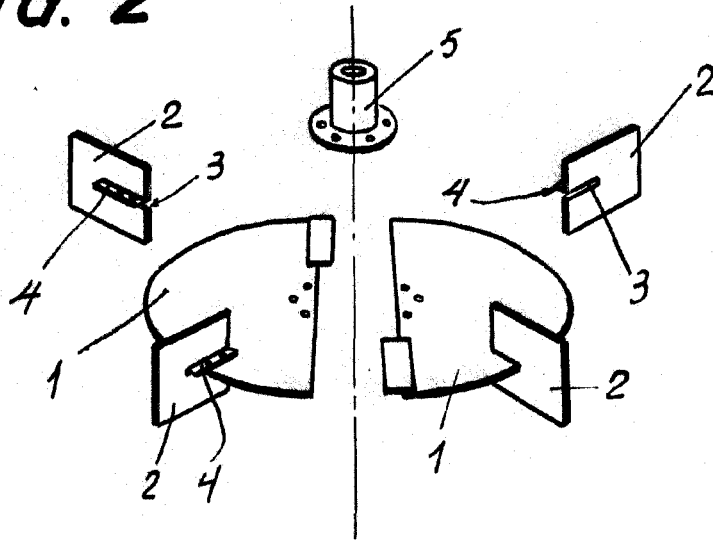

BARCELONA: 12 DE ENERO DE 1957.

*[Handwritten signature]*

ESCALA VARIABLE