



58192

MODELO DE UTILIDAD
POR VEINTE AÑOS
EN ESPAÑA

Solicitado a favor de D. Ramón Vila Servet, de nacionalidad española, domiciliado en Barcelona, Avda. Generalísimo Franco, 418

P O R

=";=";=";=";=";=";"APARATO PARA PINTAR Y GRABAR"=";=";=";=";=";=";

=====

MEMORIA DESCRIPTIVA
=====

El Modelo de Utilidad a que nos vamos a referir en la presente Memoria Descriptiva y en el adjunto plano tiene por objeto garantizar los derechos a la exclusiva fabricación, venta y explotación en España, Colonias y Protectorado, de un nuevo aparato para pintar y grabar.

5

Con este aparato perfeccionado objeto de este Modelo se obtiene la particularidad esencial de poder efectuar dos operaciones de forma simultánea consiguiéndose una considerable ventaja sobre todos los modelos existentes.

10

Una de sus ventajas más importantes es la de poder efectuar un trabajo doble en unas condiciones mínimas

58192



- 2 -

de tiempo y con un rendimiento grandemente mejorado.

15 Otra de sus ventajas es la facilidad de su manipulación siendo sumamente sencillo el colocar o retirar el rodillo complementario de que consta este nuevo aparato.

20 Este rodillo complementario permite, además del pintado corriente, efectuar un grabado o adorno decorativo sobre las superficies pintadas, siendo considerable la economía que con su utilización se obtiene, de modo que su solicitante se hace merecedor al privilegio de exclusividad que el presente Modelo supone.

25 Para que la idea general anteriormente expuesta pueda ser mas facilmente comprendida, se acompaña una lámina de dibujo que nos muestra un ejemplo de realización de este nuevo aparato para pintar y grabar, sobre el cual conviene tener presente su condición aclaratoria y no limitativa por lo que deberá interpretarse en su mas amplio sentido.

30 En la figura se representa una vista del aparato en la cual se indica por -1- el rodillo entintador corriente, por -2- el rodillo grabador complementario, por -3- el eje soporte del rodillo -1-, por -4- el eje soporte del rodillo -2-, por -5- la abrazadera o similar para la sujeción de la prolongación del eje -4- a la del eje -3- del rodillo -1- y por -6- el mango.

35 El rodillo complementario -2- presenta en su superficie externa unos grabados adecuados que imprimen unos adornos decorativos sobre las superficies pintadas.

40 La colocación del rodillo -2- y su sujeción por medio de la abrazadera -5- o medio similar es sumamente



45

fácil, resultando altamente práctica la aplicación de este aparato por la ventaja que presupone la obtención de efectos decorativos de forma tan sumamente simplificada y económica, y sin implicar pérdida de tiempo ni aumento.

50

Descrita suficientemente la naturaleza y constitución de este nuevo aparato para pintar y grabar, se ha de hacer constar que podrá realizarse en diversidad de formas, tamaños y materiales, siendo también posible la introducción de variaciones secundarias que no alteren la esencialidad de su objeto, que se pone de manifiesto con la siguiente:

N O T A

55

Los puntos no conocidos ni practicados en España sobre los cuales se desea recaigan las reivindicaciones del presente Modelo de Utilidad, son:

60

1ª.- Aparato para pintar y grabar, caracterizado por constar de un rodillo pintador corriente y de otro rodillo complementario que puede fijarse al primero por medio de una abrazadera o similar.

65

2ª.- Aparato para pintar y grabar, según la reivindicación anterior caracterizado porque el rodillo complementario de la reivindicación 1ª presenta en su superficie externa unos grabados adecuados continuos o discontinuos que imprimen unos adornos decorativos sobre las superficies pintadas por el rodillo pintador ó entintador.

70

3ª.- "APARATO PARA PINTAR Y GRABAR", de conformidad en un todo en lo esencial y fines industriales a lo descrito en la precedente Memoria Descriptiva y gráficamente representado en el adjunte plano para su mejor com-

58192

- 4 -



prensión.

Esta Memoria consta de CUATRO Hojas mecanografiadas por una sola cara a doble espacio en 72 líneas.

Madrid, 19 de Enero de 1957

Por autorización del interesado. —

JOSE LOPEZ
P. P.

•58192

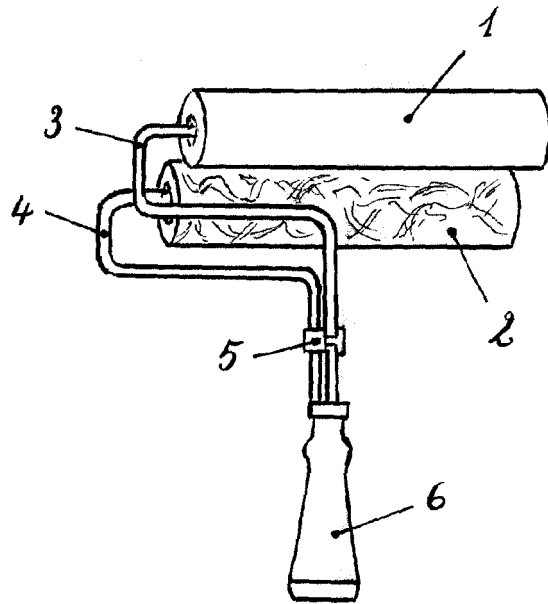

Escala variable
Madrid Enero 1957

JOSE LOPEZ
P. P.