



.58189

MODELO DE UTILIDAD
POR VEINTE AÑOS
EN ESPAÑA

Solicitado a favor de D. Antonio Bonny Gómez, de nacionalidad española, domiciliado en Alicante, Calle de San Fernando, nº 16

p o r

==;==;==; "ENVASE PERFECCIONADO PARA TOMATES" ==;==;==;
~~~~~

MEMORIA DESCRIPTIVA  
=====

El Modelo de Utilidad a que se refiere la presente Memoria Descriptiva y planos, está destinado a garantizar los derechos a la exclusiva explotación en España y sus colonias de un nuevo envase en forma de caja de cartón, especialmente estudiado para la contención de tomates frescos, preferentemente para su exportación.

El tener la mercancía expuesta a la vista del público es un factor que influye poderosamente en su



58189<sup>22</sup>

- 2 -

10 venta. Esta circunstancia se dá aun con mayor fuerza  
en hortalizas frescas, tal como los tomates en los que  
su aspecto de madurez, colorido y frescura precisa te-  
nerse a la vista si se quiere facilitar al público su  
elección y adquisición.

15 Teniendo en cuenta las indicadas circunstancias,  
se ha creado el nuevo envase objeto del invento, el -  
cual ofrece la particularidad de que su contenido, aun  
estando bien empaquetado y protegido, es perfectamente  
visible.

20 Otra importante ventaja de estos envases es que  
se adaptan perfectamente para la contención de pesos  
fijos por envase, para que puedan venderse también a  
precios determinados, constituyendo unidades de venta  
que además, no precisan manosearse, de modo que se mejo-  
ran también sus condiciones higiénicas.

25 El envase a que nos venimos refiriendo es una ca-  
ja de cartón conformada partiendo de una sola lámina de  
cartón troquelada, con unos cortes en sus extremos y -  
unos hendidos que, mediante cosido con grapas o pegado,  
permiten montarla. Esta caja ofrece la particularidad  
30 de que su tapa, unida a uno de sus lados, forma a modo  
de un enrejado con varias tiras y calados, de forma que,  
una vez abatida y dispuesta horizontalmente sobre la -  
caja, deja visible su contenido, no obstante servir pa-  
ra sujetar los tomates, que están alojados en unos de-  
partamentos formados por varios tabiques dispuestos lon-  
35 gitudinal y transversalmente, compuestas por tiras de  
cartón entrecruzadas.



40 Como complemento de esta descripción se acompaña una lámina de dibujos en la que hemos representado un caso de realización práctica de uno de estos envases, con objeto de facilitar la comprensión de su constitución, teniendo que advertir el carácter meramente aclaratorio y de ejemplo con que se acompaña para que se interprete con el más amplio criterio posible.

45 La figura 1 de los mencionados dibujos nos muestra una vista en perspectiva del envase cerrado, mientras que en la figura 2 lo vemos abierto.

50 Las diferentes partes del envase representado en los mencionados dibujos, se señalan en ellos como sigue: con -1- y -2- se indican los lados mayores de la caja y con -3- y -4- los lados menores. En estos últimos podemos ver las pestañas -5- que, una vez abatidas hacia el interior, contribuyen a sostener la tapa, evitando que penetre excesivamente en la caja. Con -6- se señala la 55 tapa, cuyo cuerpo está calado, formando dos tiras oblicuas -7-, que se cruzan en el centro, en donde se ensanchan formando un rectángulo u otra figura -8-, muy adecuada para contener la marca general de procedencia o cualquier otro signo específico. En esta tapa vemos también 60 la pestaña -9- que se encaja junto al lado -1-. Por último, con -10- se indica el mamparo o tira de cartón dispuesto longitudinalmente que, junto con las otras tiras de cartón -11- y -12- dividen el interior de la caja en los departamentos -13-, en cada uno de los cuales 65 se aloja un tomate.

La caja envase representada como ejemplo, es apropiada para la contención de seis tomates, pero puede

58189

22



- 4 -

70 fabricarse algo mayor o más alargada para que pueda con-  
tener 8 o más, o incluso menos si se creyera conveniente.  
También cabe que se envuelva con un papel celofán o de  
cualquier otra clase, o sin él y en general que se efec-  
túen cualesquier otra clase de variaciones, tanto de ta-  
maño, forma, colorido, medios de cosido o pegado u otras,  
siempre que no se alteren los fundamentos característicos  
75 en que se basa, que se exponen en la siguiente

N O T A

Los puntos nuevos y de propia invención que se -  
presentan para su reivindicación en el presente Modelo  
de Utilidad, son:

80 1º.- Envase perfeccionado para tomates, caracteri-  
zado por-que la caja con su interior dividida en varios  
departamentos que lo constituye, tiene practicada en su  
tapa unos calados que la convierten en un enrejado con  
unas tiras entrecruzadas, dotadas de un refuerzo central,  
de modo que, una vez abatida la tapa sobre el envase,-  
85 sujeta y protege su contenido sin ocultarlo, dejándolo  
visible para su inspección. Y

90 2º.- "ENVASE PERFECCIONADO PARA TOMATES", de con-  
formidad en un todo en lo esencial y fines industriales  
a lo descrito en la precedente Memoria Descriptiva y  
graficamente representado en los adjuntos planos para su  
mejor comprensión.

Esta Memoria consta de CUATRO hojas escritas o me-  
canografiadas por una sola cara a doble espacio en 91  
líneas.

Madrid, 31 Diciembre de 1956  
Por autorización del interesado.

58189

Fig. 1

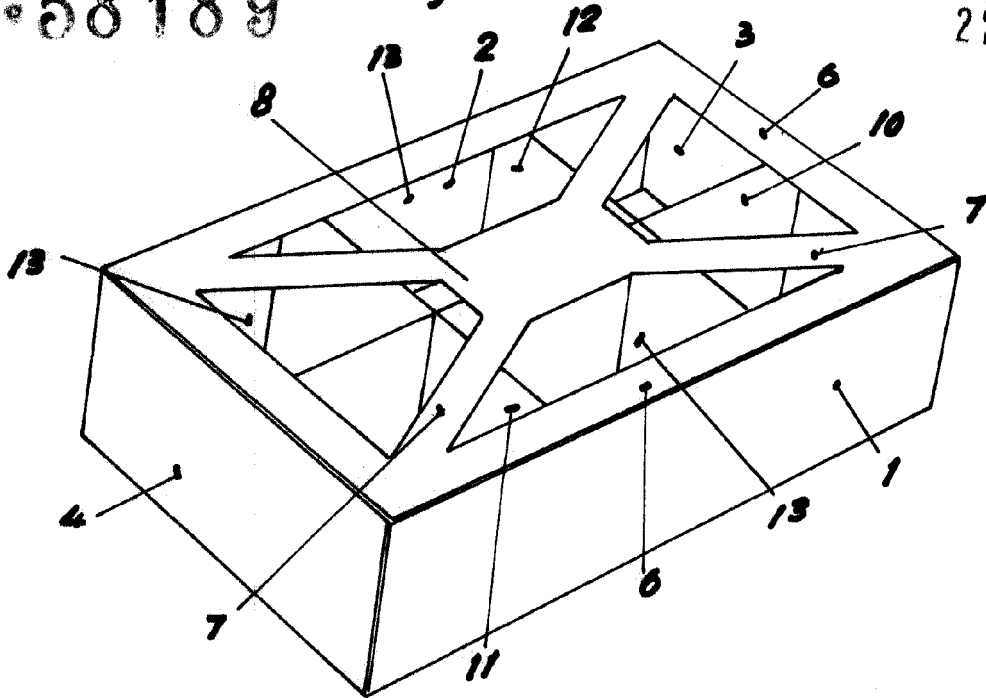

22



Fig. 2

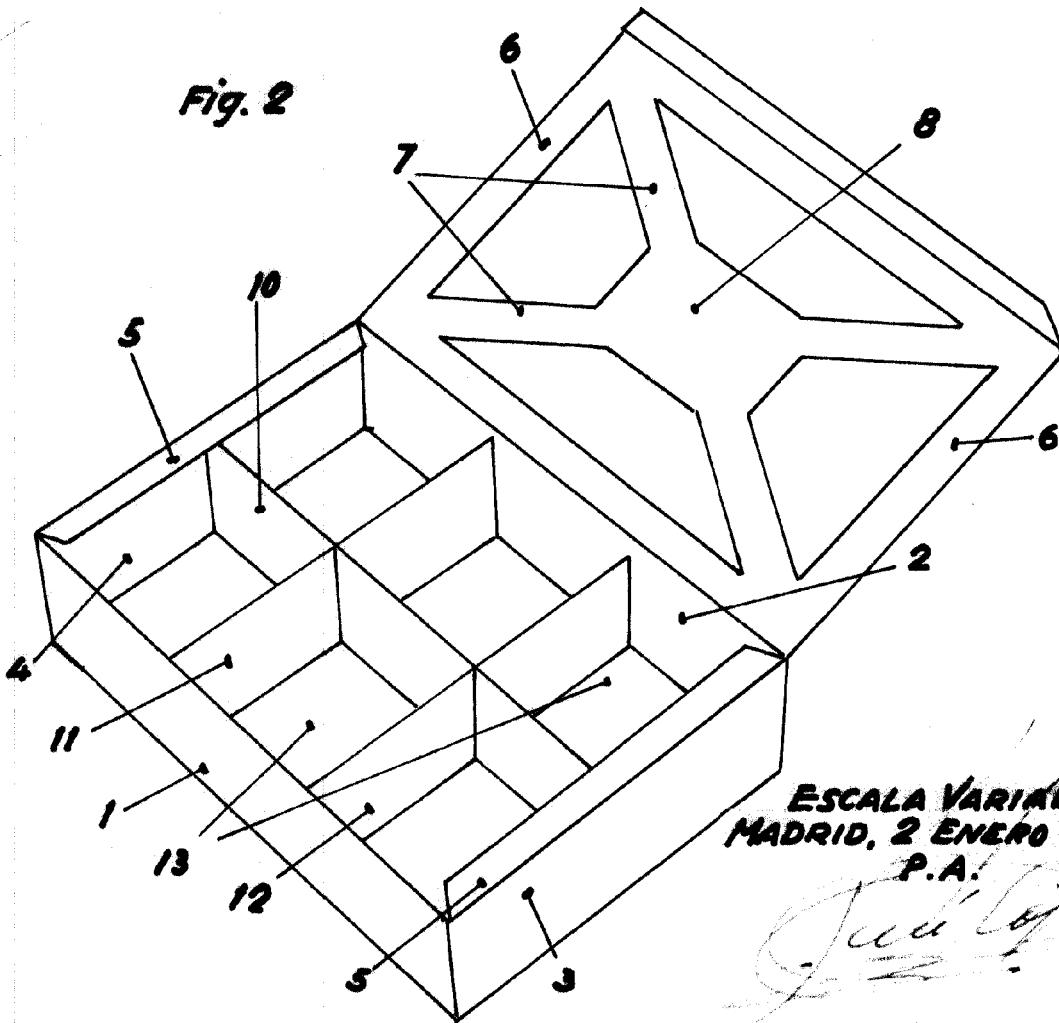

ESCALA VARIABLE  
MADRID, 2 ENERO 1956  
P.A.