



22

•58188

MEMORIA DESCRIPTIVA

para solicitar

MODELO DE UTILIDAD

en ESPAÑA

por VEINTE años

por: " SILLON METALICO PLEGABLE "

A favor de:

MANUFACTURAS METALICAS MADRILEÑAS, S. A. entidad
mercantil española,

domiciliada en:

MADRID, Teniente Coronel Noraña, 26.

=====
El objeto de la presente solicitud de Modelo de
Utilidad, se refiere a un sillón metálico plegable, reali-
zable en tubos y perfiles de metales o aleaciones ligeras,
cuyas características de novedad le confieren la cualidad
de aportar a la función a que se destina las ventajas de

5

58188 - 2 -

22



que resulta articulado y plegable al oscilar en un sentido, pero queda amado y fijo al oscilar los elementos en sentido contrario, sin necesidad de enganches, gatillos ni dispositivos de amarre.

10 En el adjunto plano se ha representado una forma de ejecución del Modelo de que se trata.

Como puede apreciarse, consiste en un sillón plegable, realizado a base de tubo de aleación ligera. El respaldo -1- se plagará sobre el asiento -2-, girando ambos en torno a un
15 eje -5-, constituido por una varilla de acero, recubierta con tubo de aleación ligera. Este eje irá unido mediante una pletina -7- articulada tanto a dicho eje como al arco formado por las patas posteriores -4-. Los brazos laterales -8- irán constituidos por perfiles de extrusión en aleación ligera, que
20 irán articulados a los vástagos del respaldo, arco de patas traseras y arco de patas delanteras -10-, por medio de remaches, cuyo extremo de vástago ha sido convenientemente perforado, y abocardado para permitir el giro cómodo de las partes que une. Este elemento de unión, así como el procedimiento de
25 doblado de tubo, a ángulo cualquiera, y radios de curvatura inferiores a los previstos por la norma, se obtienen con un proceso de chafado con utillaje apropiado.

El respaldo y asiento están constituidos por bandas de tejido de nylon, plástico o lona, unidas a los vástagos y
30 fijadas por medio de tornillos roscachapa.

Este Modelo de Utilidad es realizable en cualquier tamaño adecuado, siendo susceptible de toda clase de modificaciones de detalle que no alteren su fundamento.

N O T A

35 Los puntos que se reivindican para que sean objeto de



este Modelo de Utilidad, en España, por veinte años, son los siguientes:

1.- Sillón metálico plegable, caracterizado por que el marco tubular del respaldo, se pliega sobre el marco tubular del asiento mediante un eje constituido por una varilla de acero recubierta con un tubo de metal o aleación ligeros, yendo dicho eje unido por sus extremos, mediante una pletina articulada, al arco formado por las patas posteriores, que, en combinación con el arco formado por las patas anteriores y los reposabrazos, mediante articulaciones de vástago, de extremo perforado, determinan el paralelogramo articulado que permite el plegado en un sentido, y el armado y retención en el otro.

2.- SILLÓN METÁLICO PLEGABLE.

Todo ello tal y como se describe en la Memoria que antecede y se representa en el plano adjunto, y a los fines indicados.

Consta la presente Memoria descriptiva de tres hojas, escritas a máquina por una sola de sus caras, y de una hoja de dibujos.

Madrid, 22 de Enero de 1.957

ESCALA VARIABLE



58188

58188

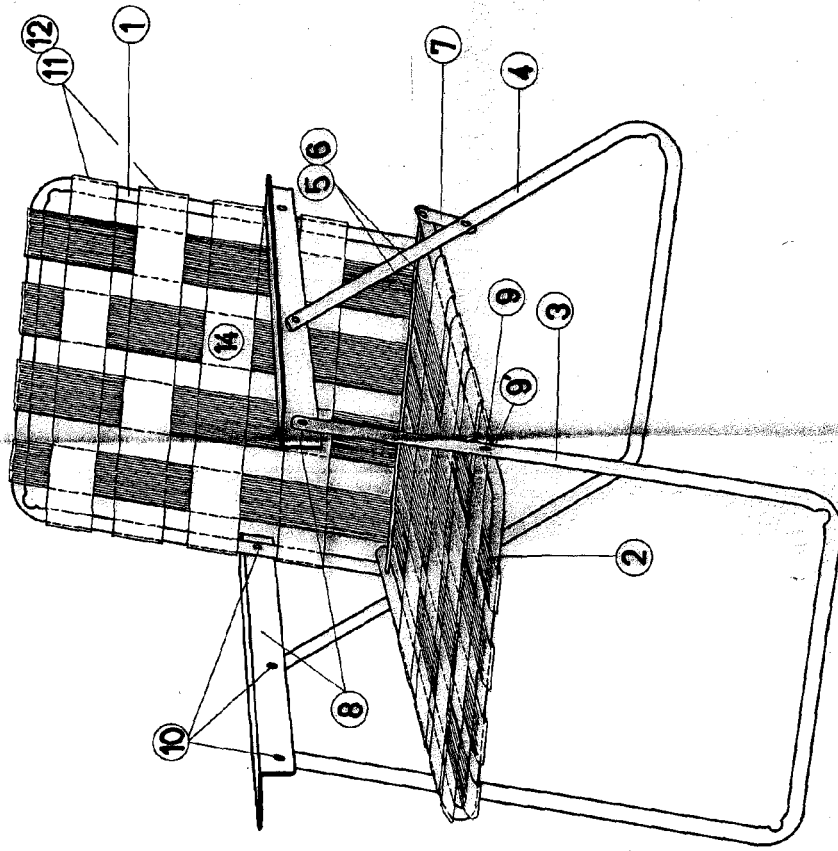

[Handwritten signature]